

FREZZER

KÄYTTÖOPAS

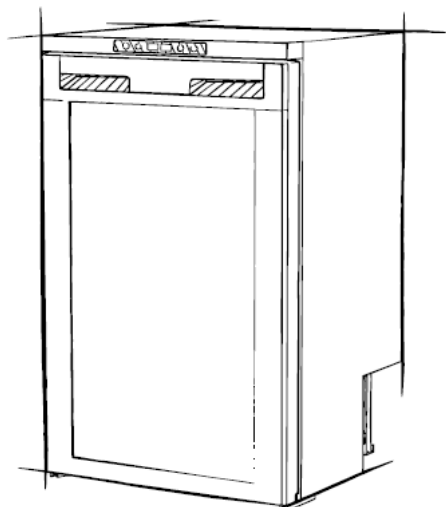

Frezzer 85 L

**Lue käyttöopas huolellisesti ennen laitteen käynnistämistä.
Pidä se tallessa myöhempää tarvetta varten.**

SISÄLLYSLUETTELO

1. TURVALLISUUSOHJEET	1
2. TUOTTEEN OMINAISUUDET	2
3. TUOTERAKENNE	2
4. ASENNUS	2
5. JÄÄKAAPIN JA PAKASTINLOKERON YHDISTÄMINEN	4
6. OVEN KÄTISYYDEN VAIHTAMINEN	4
7. TOIMINTA JA KÄYTTÖ	5
8. HUOLTO JA YLLÄPITO	6
9. VIANETSINTÄ	7
10. TAKUU	8
11. TEKNISET TIEDOT	8

1. TURVALLISUUSOHJEET



VAROITUS!

- Älä käytä laitetta, jos siinä on näkyviä vaurioita.
- Älä tuki kompressorijääkaapin aukkoja.
- Älä altista laitetta sateelle tai kastele sitä.
- Älä aseta laitetta lähelle avotulta tai muita lämmönlähteitä (lämmittimet, suora auringonvalo, kaasuuunit jne.)
- Älä säilytä räjähdysalttiita aineita, kuten suihkepurkkeja, joissa on syttyvää ponneainetta, laitteen lähistöllä.
- Varmista, että virtajohto on kuiva eikä se ole puristuksissa tai vaurioitunut. Älä laita jatkojohtoja tai kannettavia virtalähteitä laitteen taakse.
- Tarkista, että tyyppikilvessä ilmoitettu jännite vastaa pistorasian jännitettä. Laitetta saa käyttää vain mukana toimitetulla virtalähteellä.
- Älä käytä sähkölaitteita laitteen sisällä, ellei valmistaja ole toisin suositellut.
- Kun laite on purettu pakkauksesta, aseta se tasaiselle alustalle kuudeksi tunnuksi ennen käynnistämistä.
- Varmista, että laite pysyy vaaka-asennossa, kun se on käynnissä. Kallistuskulman on oltava alle 5 astetta pitkäaikaisessa käytössä ja alle 45 astetta lyhytaikaisessa käytössä.
- Pidä laitteen kotelossa tai rakenteessa olevat ilmanvaihtoaukot vapaina esteistä.
- Pidä laite vakaasti maanpinnalla tai ajoneuvossa. Älä käännä sitä ylösalaisin.



HUOMIO!

- Korjauksia saa suorittaa vain pätevä teknikko. Virheellinen korjaus voi aiheuttaa vaaran. Lampun ja virtajohdon saa vaihtaa vain valmistaja tai pätevä teknikko.
- Tasavirran asentaminen veneeseen on jätettävä pätevän sähköasentajan tehtäväksi.
- Jos käytön tai varastoinnin aikana akku kuumenee voimakkaasti, vuotaa, alkaa haista, pullistua tai tapahtuu muuta poikkeavaa, lopeta tuotteen käyttö välittömästi ja pysy kaukana akusta.
- Loppuun käytetty akku on poistettava välittömästi laitteesta. Käsittele käytettyjä akkuja asianmukaisesti - älä heitä niitä tuleen tai upota veteen.
- Lapset eivät saa leikkiä laitteella. Lapset eivät saa puhdistaa ja huoltaa laitetta ilman aikuisen valvontaa.
- Tätä laitetta saa käyttää yli 8-vuotiaat lapset ja sellaiset henkilöt, joiden fyysiset, aistilliset tai henkiset kyvyt ovat heikentyneet tai joilla ei ole kokemusta tai tietoa, jos heitä valvotaan käytön aikana tai heitä on ohjeistettu laitteen turvalliseen käyttöön ja he tiedostavat käyttöön liittyvät vaarat.



HUOMAA!

- Katkaise virransyöttö ennen jokaista puhdistus- ja huoltotoimenpidettä sekä jokaisen käytön jälkeen.
- Älä käytä teräviä esineitä jään poistamiseen; varo vaurioittamasta kylmäainepiiriä.
- Lapsen kiinnijäämisen vaara. Ennen kuin hävität vanhan kylmälaitteen, irrota ovet ja jätä hyllyt paikolleen, jotta lapset eivät pääse helposti leikkimään tuotteella.
- Tarkista, onko laitteen jäähdytysteho riittävä ruoan tai lääkkeen säilytykseen.
- Elintarvikkeita saa säilyttää vain alkuperäispakkauksissaan tai sopivissa astioissa.
- Jos laite jätetään tyhjäksi pitkäksi aikaa, sammuta, sulata, puhdistaa ja kuivaa laite ja jätä kansi auki, jotta laitteeseen ei pääse muodostumaan homeita.
- Laite on tarkoitettu kotitalouskäyttöön ja vastaaviin käyttökohteisiin, kuten:
 - Henkilökunnan keittiötilat kaupoissa, toimistoissa ja muissa työympäristöissä.
 - Leirintäalueilla, maataloilla sekä hoteleissa, motelleissa ja muissa asuinympäristöissä.
 - Bed and breakfast -tyyppiset ympäristöt.

- Catering ja vastaavat muut kuin vähittäiskaupan käyttökohteet.

- Tämän käyttöoppaan tiedot, kuvat ja tekniset tiedot vastaavat julkaisuhetkellä viimeisintä saatavilla olevaa tietoa, ja niitä voidaan muuttaa ilman ennakoilmoitusta.



Noudata paikallisia määräyksiä laitteen hävittämisestä syttyvän kylmäaineen ja kaasun osalta.

2. TUOTTEEN OMINAISUUDET

- Tehokas kompressori ja muunnin.
- CFC-vapaa ja erinomainen lämmöneristys.
- DC 12/24 V
- Älykäs akun suojajärjestelmä estää ajoneuvon akun loppumisen
- Sisäänrakennettu akkulokero irrotettavalle akulle tai työkalun akulle. Laitteen akkuadapteri ja irrotettava akku myydään erikseen.
- LED-näytöllä varustettu ohjaustaulu lämpötilan asettamista varten.
- USB-latausportti: 5 V / 1 A.
- Erityisosat: LED-valaistus, kannen ketju, tukevat pyörät, vetokahva.

3. TUOTERAKENNE

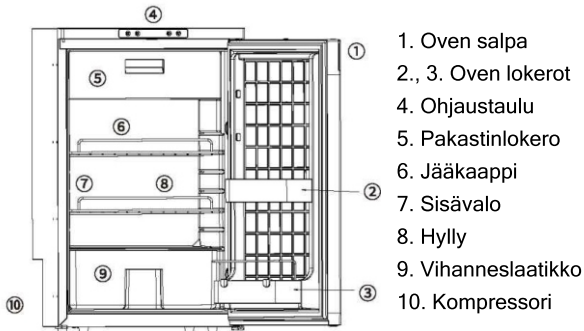

4. ASENNUS

VAIHE 1: Kun avaat pakkauksen, varmista, ettei laite ole vaurioitunut. Ilmoita mahdolliset kuljetusvauriot jälleenmyyjälle. Käsittele tuotetta erittäin huolellisesti.

VAIHE 2: Valmistele kaappitila. Jätä jääkaapin ympärille tilaa ilmanvaihdon varmistamiseksi (taka- ja yläosa yli 50 mm, sivut yli 20 mm). Pidä jääkaappi aina pystyasennossa ja kaukana lämmönlähteistä.

VAIHE 3: Liitä laite virtalähteeseen. Kytke jääkaappi ajoneuvon 12/24 voltin järjestelmään. Katso kaapelin halkaisija alla olevasta taulukosta.

Kytke punainen kaapeli akun positiiviseen napaan.

Kytke musta kaapeli akun miinusnapaan.

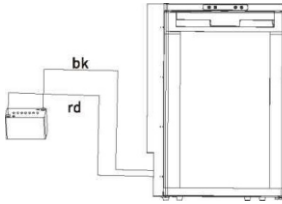

Johdon pituus	Johdon paksuus
Enintään 6 m	2,5 mm ²
Enintään 11 m	4 mm ²
Enintään 17 m	6 mm ²

On suositeltavaa, että pätevä henkilö suorittaa jääkaapin asennuksen. Varmista, että johdot ovat tarpeeksi pitkiä, jotta jääkaappi voidaan siirtää kaappiin.

VAIHE 4: Työnnä jääkaappi varovasti kaappiin, jotta lattia ei naarmuunnu. Pidä virtajohto löysänä.

VAIHE 5: Kiinnitä jääkaappi. Voit kiinnittää sen kolmella eri tavalla:

- Tapa 1: Kiinnitä jääkaappi kaapin seinään. Ruuvipidikkeet 1, 2, 3 ja 4 löytyvät jääkaapin sivuseinästä. Poraa reikä ruuvipidikkeiden läpi metallilevyyn ruuveilla (M5, vähintään 15 mm) ja kiinnitä jääkaappi seinään. Peitä ruuvit suojuksilla. (Jos jääkaapin läpi on porattava, varmista asia ensin valmistajalta. Ruuvit eivät sisälly toimitukseen).

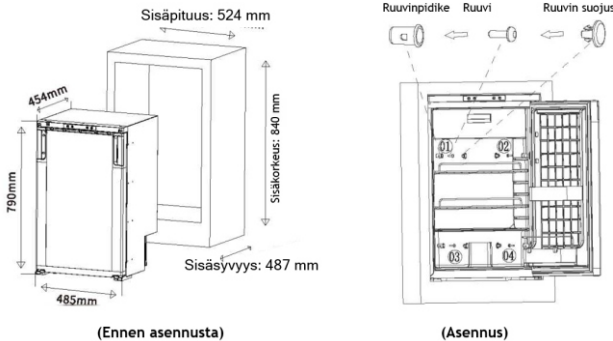

ESIMERKKI 1 Kiinnitä jääkaappi kaapin seinään

- Tapa 2: Lisävarusteena saatava asennuskehys (vakiokehys tai uppoasennuskehys), joka takaa turvallisen kiinnityksen ja tyylikkään viimeistelyn (kuten alla olevassa kuvassa).



1. Irrota jääkaapin ruuvit ja aseta kehys oven taakse sen kiinnittämiseksi.

2. Kiinnitä kehys jääkaappiin ruuveilla ja työnnä jääkaappi sitten kaappiin.

3. Kiinnitä jääkaappi kaappiin kehysten läpi.

ESIMERKKI 2 Valinnainen asennuskehys

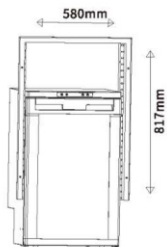

1. Irrota ruuvit jääkaapista ja kiinnitä kehys niin, että se on tasalla oven kanssa.



2. Kiinnitä kehys jääkaappiin ruuveilla ja työnnä jääkaappi kaappiin.

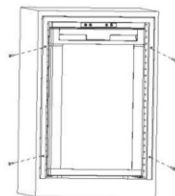

3. Kiinnitä jääkaappi kaappiin kehyksen läpi.

ESIMERKKI 3 Valinnainen upposensuskehys

VAIHE 6: Tarkista asennus. Kun asennus on suoritettu, tarkista maadoituspiirin toiminta ja suorita kaikki voimassa olevien määräysten mukaiset sähköturvallisuustarkastukset. Suojaa ja kiinnitä johdot estääksesi niiden tahattoman vetämisen ja suojataksesi ne kuumilta (yli 50 °C) tai teräviltä osilta.

5. JÄÄKAAPIN JA PAKASTINLOKERON YHDISTÄMINEN

Avaa ovi ja vedä jakaja irti.

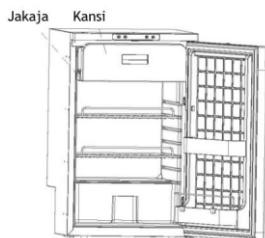

6. OVEN KÄTISYEDEN VAIHTAMINEN

Ovi, jonka kätsisyys on vaihdettavissa.

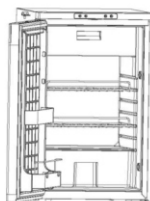

←
Oikealta vasemmalle

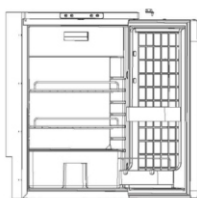

→
Vasemmalta oikealle

7. TOIMINTA JA KÄYTTÖ

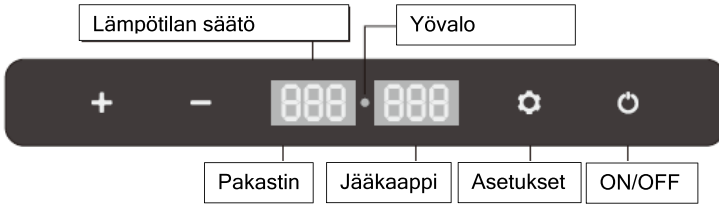

- Virransyöttö: DC 12/24 V
- Virta päälle/pois: kytke päälle painamalla lyhyesti, kytke pois päältä painamalla pitkään.
- Lämpötilan asetus: paina + tai - lämpötilan asettamiseksi. Asetus tallennetaan, kun et paina mitään painiketta kolmen sekunnin aikana (huomaa: näytössä näkyy lokeron nykyinen lämpötila. Asetetun lämpötilan saavuttaminen kestää hetken.) Lämpötilan asetusalue: -20...+20 °C.
- Akun suojaustila: kun laite on päällä, paina \odot kolme sekuntia, kunnes näyttö vilkkuu. Paina \odot uudelleen valitaksesi suojaustason: H (korkea), M (keskitaso) tai L (matala). (*Oletusasetus on H).

Jänniteohje:

TULO	DC 12 V		DC 24 V	
	KATKAISU	KYTKENTÄ	KATKAISU	KYTKENTÄ
L	8,5 V	10,9 V	21,3 V	22,7 V
M	10,1 V	11,4 V	22,3 V	23,7 V
H	11,1 V	12,4 V	24,3 V	25,7 V

- Jännite on teoreettinen arvo, joka voi vaihdella tilanteen mukaan.
- Valitse H, kun laite on kytketty auton akkuun ja valitse M tai L, kun se on kytketty kannettavaan akkuun tai vara-akkuun.
- Jäähdytystila: kun jääkaappi on päällä, paina \odot siirtyäksesi tilaan MAX (nopea jäähdytys) tai ECO (energiansäästötila). (*Oletustila on MAX).
- Lämpötilayksikön asetus: kun laite on käynnissä, paina + - kolme sekuntia, kunnes näyttöön tulee E1. Vaihda tilaan E5 painamalla \odot uudelleen. Paina E5-tilassa + tai - valitaksesi Celsius- tai Fahrenheit (*tehdasasetus on °C).
- Nollaus: kun laite on käynnissä, paina + - kolme sekuntia, kunnes näyttöön tulee E1. Paina E1-tilassa kolme sekuntia + - suorittaaksesi nollauksen.

8. HUOLTO JA YLLÄPITO

■ Puhdistaminen:

- Kytke laite ensin pois päältä ja irrota pistoke sähköiskun välttämiseksi.
- Puhdista laite määrällä liinalla ja kuivaa se.
- Älä upota laitetta veteen tai kastele sitä vesisuihkulla.
- Älä käytä puhdistuksessa hankaavia puhdistusaineita, sillä ne voivat vahingoittaa laitetta.

■ Säilytys:

Jos laitetta ei käytetä pitkään aikaan, noudata seuraavia ohjeita:

- Sammuta laite ja irrota se pistorasiasta.
- Poista kaikki elintarvikkeet ja esineet jääkaapista.
- Pyyhi ylimääräinen vesi pois pehmeällä rätillä.

- Laita laite viileään ja kuivaan paikkaan.
- Jätä kansi hieman auki hajujen muodostumisen estämiseksi.
- Suositeltu varastointiympäristö:
ympäristölämpötila: 25 °C, ympäristön kosteus: < 75 %.

■ Sulatus:

- Kosteus voi muodostaa huurretta kylmälaitteen sisälle tai höyrytimen pintaan. Tämä vähentää jäähdystystehoa. Sulata laite tarvittaessa tehonalenemisen välttämiseksi.
- Kytke laite ensin pois päältä ja irrota pistoke sähköiskun välttämiseksi.
 - Poista kaikki elintarvikkeet ja esineet jääkaapista.
 - Pidä kansi auki.
 - Pyyhi vesi pois.



Älä koskaan käytä kovia tai teräviä esineitä jään poistamiseen tai kiinni jäätyneiden esineiden irrottamiseen.

9. VIANETSINTÄ

Ongelma	Syy/ehdotukset
Jääkaappi ei toimi	<ul style="list-style-type: none"> - Tarkista, onko virta kytketty päälle. - Tarkista, että pistoke on kunnolla pistorasiassa. - Tarkista, onko sulake palanut. - Tarkista, onko virtalähteessä toimintahäiriö - Jääkaapin kytkeminen usein päälle/pois päältä voi aiheuttaa kompressorin käynnistymisviiveen.
Kylmälokero on liian lämmin	<ul style="list-style-type: none"> - Kansi avataan liian usein. - Lokeroon on äskettäin laitettu suuri määrä lämmintä tai kuumaa ruokaa. - Jääkaappi on ollut pitkään irrotettuna virrasta.
Ruoka on jäätynyt	<ul style="list-style-type: none"> - Lämpötila on asetettu liian alhaiseksi.
Jääkaapin sisältä kuuluu virtaavan veden ääni	<ul style="list-style-type: none"> - Se on normaali ilmiö, joka johtuu kylmäaineen virtauksesta.
Jääkaapin kotelon tai kannen ympärillä on vesipisaroita	<ul style="list-style-type: none"> - Se on normaalia, sillä kosteus tiivistyy vedeksi, kun se koskettaa jääkaapin kylmää pintaa.
Kompressorin on hieman äänekäs käynnistettäessä	<ul style="list-style-type: none"> - Se on normaalia. Melu vähenee, kun kompressorin on käynyt hetken aikaa.
Koodi F1 näytössä	<p>Mahdollinen syy: alhainen jännite. Säädä akun suojaus korkeasta tasosta keskitasolle tai matalaan tasoon. Kun F1 näkyy näytössä yli yhden minuutin ajan, laite sammuu automaattisesti.</p>

Koodi F2 näytössä	Mahdollinen syy: lauhduttimen puhallin on ylikuormitettu. Katkaise jääkaapista virta viideksi minuutiksi ja käynnistä se uudelleen. Jos koodi näkyy uudelleen, ota yhteys jälleenmyyjään huoltoa varten. Kun F1 näkyy näytössä yli yhden minuutin ajan, laite sammuu automaattisesti.
Koodi F3 näytössä	Mahdollinen syy: kompressorin käynnistyminen liian usein. Katkaise jääkaapista virta viideksi minuutiksi ja käynnistä se uudelleen. Jos koodi näkyy uudelleen, ota yhteys jälleenmyyjään huoltoa varten. Kun F1 näkyy näytössä yli yhden minuutin ajan, laite sammuu automaattisesti.
Koodi F4 näytössä	Mahdollinen syy: kompressorin ei käynnisty. Katkaise jääkaapista virta viideksi minuutiksi ja käynnistä se uudelleen. Jos koodi näkyy uudelleen, ota yhteys jälleenmyyjään huoltoa varten. Kun F1 näkyy näytössä yli yhden minuutin ajan, laite sammuu automaattisesti.
Koodi F5 näytössä	Mahdollinen syy: kompressorin ja elektroniikan ylikuormeneminen. Katkaise jääkaapista virta viideksi minuutiksi ja käynnistä se uudelleen. Jos koodi näkyy uudelleen, ota yhteys jälleenmyyjään huoltoa varten. Kun F1 näkyy näytössä yli yhden minuutin ajan, laite sammuu automaattisesti.
Koodi F6 näytössä	Mahdollinen syy: säädin ei havaitse parametreja. Katkaise jääkaapista virta viideksi minuutiksi ja käynnistä se uudelleen. Jos koodi näkyy uudelleen, ota yhteys jälleenmyyjään huoltoa varten. Kun F1 näkyy näytössä yli yhden minuutin ajan, laite sammuu automaattisesti.
Koodi F7 tai F8 näytössä	Mahdollinen syy: lämpötila-anturi on viallinen. Ota yhteyttä valmistajaan huoltoa varten. Kun F1 näkyy näytössä yli yhden minuutin ajan, laite sammuu automaattisesti.

10. TAKUU

Jos laitteeseen tulee toimintahäiriö, olet takuuajana oikeutettu takuuhuoltoon, paitsi seuraavissa tilanteissa:

- Itse aiheutetut vahingot.
- Ylivoimaisen esteen, kuten maanjäristyksen, tulipalon jne. aiheuttamat vahingot.
- Epäasianmukaisesta käytöstä tai tämän ohjeen noudattamatta jättämisestä aiheutuvat vahingot.
- Laitteen purkamisesta aiheutuneet vahingot.

11. TEKNISET TIEDOT

MALLI	Freezer Pro 85L	6438014363462
NIMELLISJÄNNITE	DC 12/24 V	
NIMELLISTEHO	80 W	
KAPASITEETTI	83,2 litraa	
MELU	< 45 dB	
LÄMPÖTILAN ASETUSALUE	Jääkaappi: 0...8 °C Pakastin: -20...+20 °C	
ILMASTOLUOKKA	T/ST/N/SN	
MITAT (P × L × K)	485 x 455 x 790 mm	
NETTOPAINO	26 kg	

* Tuotekehityksen vuoksi tekniset tiedot saattavat poiketa todellisista tiedoista, katso tuotteen tyyppikilpi.

Lataa sovellus "CAR FRIDGE FREEZER".



IOS



Android

Skannaa vasemmalla oleva QR-koodi tai etsi "CAR FRIDGE FREEZER"-sovellus App Storesta (Apple-laitteet) tai Google Playsta (Android-laitteet).

SUOMITRADING

RealParkinkatu 12, 37570 Lempäälä
asiakaspalvelu@suomitrading.fi

FREZZER

BRUKSANVISNING

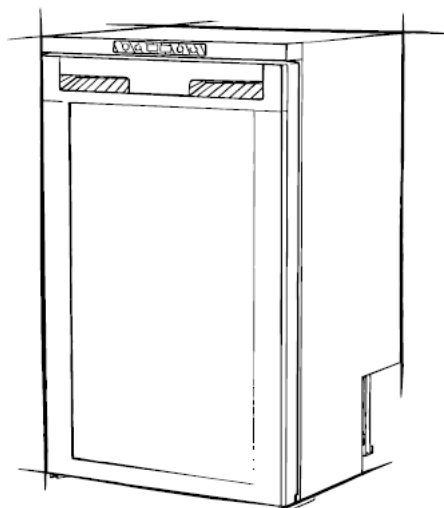

Frezzer 85 L

Läs bruksanvisningen noggrant innan du startar apparaten.
Behåll den för framtida bruk.

INNEHÅLL

1. SÄKERHET	1
2. EGENSKAPER	2
3. KONSTRUKTION	2
4. INSTALLATION	2
5. KOMBINERA FRYSFACKET OCH KYLSKÅPET	4
6. BYTE AV ÖPPNINGSSIDA	4
7. FUNKTIONER OCH ANVÄNDNING	5
8. UNDERHÅLL OCH SKÖTSEL	6
9. FELSÖKNING	7
10. GARANTI	8
11. TEKNISK INFORMATION	8

1. SÄKERHETSANVISNINGAR

VARNING!

- Använd inte apparaten om den är synligt skadad.
- Blockera inte öppningarna i kompressorskåpet.
- Utsätt inte apparaten för regn och låt den inte bli våt.
- Placera inte apparaten i närheten av öppen eld eller andra värmekällor (värmare, direkt solljus, gasugnar etc.).
- Förvara inte explosiva material, t.ex. sprayburkar som innehåller brännbara drivmedel, i närheten av apparaten.
- Kontrollera att nätsladden är torr och inte klämd eller skadad. Placera inte förlängningskablar eller bärbara nättaggregat på baksidan av apparaten.
- Kontrollera att den spänning som anges på typskylten motsvarar spänningen i uttaget. Apparaten får endast användas med den medföljande nätadaptern.
- Använd inte elektriska apparater inuti apparaten om inte annat rekommenderas av tillverkaren.
- När du har packat upp apparaten ska du placera den på ett plant underlag och låta den stå i sex timmar innan du slår på den.
- Se till att apparaten ligger horisontellt när den är igång. Lutningsvinkeln måste vara mindre än 5 grader vid långvarig användning och mindre än 45 grader vid kortvarig användning.
- Håll ventilationsöppningarna i apparatens hölje eller konstruktion fria från hinder.
- Håll apparaten stabil på marken eller i fordonet. Vänd den inte upp och ner.

OBSERVERA!

- Reparationer får endast utföras av en kvalificerad tekniker. Felaktig reparation kan orsaka fara. Lampan och nätsladden får endast bytas ut av tillverkaren eller en kvalificerad tekniker.
- Installation av likström på båten bör överlåtas till en kvalificerad elektriker.
- Om batteriet under användning eller lagring blir mycket varmt, läcker, luktar, buktar eller om det är något annat ovanligt, sluta omedelbart använda produkten och håll dig borta från batteriet.
- Ett uttjänt batteri måste tas bort omedelbart. Hantera använda batterier på rätt sätt - släng dem inte i elden och lägg dem inte i vatten.
- Låt inte barn leka med denna apparat. Låt inte barn rengöra eller utföra underhåll på denna produkt utan uppsikt av en vuxen.
- Denna produkt är inte avsedd för användning av personer under 8 år eller personer med nedsatt fysisk, sensorisk eller mental förmåga, eller brist på erfarenhet eller kunskap, såvida de inte är under uppsikt under användning eller har fått instruktioner om säker användning och känner till farorna vid användning.

OBSERVERA!

- Stäng av strömförsörjningen före varje rengörings- och underhållsarbete och efter varje användning.
- Använd inte vassa föremål för att ta bort isen; var försiktig så att du inte skadar köldmediekretsen.
- Risk för att barn fastnar. Innan du gör dig av med ett gammalt kylskåp ska du ta bort dörrarna och lämna hyllorna på plats för att förhindra att barn lätt kan leka med produkten.
- Kontrollera om apparatens kylkapacitet är tillräcklig för att förvara livsmedel eller mediciner.
- Livsmedel ska endast förvaras i originalförpackning eller i lämpliga behållare.
- Om apparaten lämnas obevakad under en längre tid ska du stänga av, avfrosta, rengöra och torka apparaten och lämna locket öppet för att förhindra mögelbildning.

- Apparaten är avsedd för hushållsbruk och liknande tillämpningar, t.ex:
 - Personalkök i butiker, kontor och andra arbetsmiljöer.
 - På campingplatser, gårdar, hotell, motell och andra boendemiljöer.
 - Miljöer av typen bed and breakfast.
 - Catering och liknande användning som inte är detaljhandel.
- Informationen, illustrationerna och specifikationerna i denna handbok är de senast tillgängliga vid tidpunkten för publiceringen och kan ändras utan föregående meddelande.



Följ lokala föreskrifter för kassering av enheten på grund av brandfarligt köldmedium och gas.

2. EGENSKAPER

- Kraftfull kompressor och omvandlare.
- CFC-fri, utmärkt värmeisolering.
- DC 12/24 V
- Det smarta batteriskyddssystemet förhindrar att fordonets batteri urladdas.
- Inbyggt batterifack för löstagbart batteri eller verktygsbatteri. Apparatsens batteriadapter och löstagbara batterier säljs separat.
- Kontrollpanel med LED-display för temperaturinställning.
- USB-laddningsport: 5 V / 1 A.
- Särskilda delar: LED-belysning, kedja på luckan, robusta hjul, draghandtag.

3. KONSTRUKTION

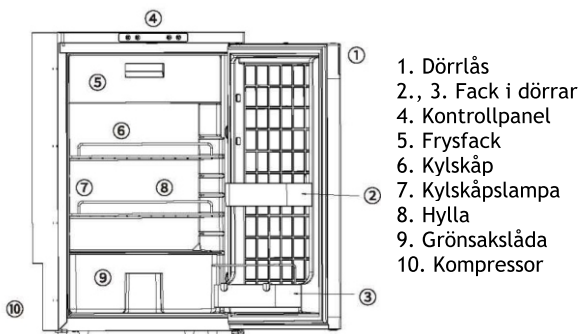

1. Dörrlås
- 2., 3. Fack i dörrar
4. Kontrollpanel
5. Frysack
6. Kylskåp
7. Kylskåpslampa
8. Hylla
9. Grönsakslåda
10. Kompressor

4. INSTALLATION

STEG 1: Se till att enheten inte har skador när du öppnar förpackningen. Meddela din återförsäljare om eventuella transportskador. Hantera produkten mycket varsamt.

STEG 2: Förbered skåputrymmet. Lämna utrymme runt kylskåpet för att möjliggöra ventilation (baksida och ovsida mer än 50 mm, sidorna mer än 20 mm). Kylskåpet ska alltid stå upprätt och på avstånd från värmekällor.

STEG 3: Anslut enheten till strömförsörjningen. Anslut kylskåpet till fordonets 12/24-voltssystem. Se kabeldiameter i tabellen nedan.

Anslut den röda kabeln till batteriets pluspol.

Anslut den svarta kabeln till batteriets minuspol.

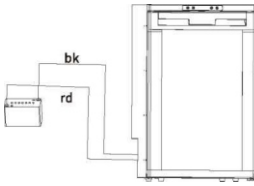

Kabellängd	Kabeltjocklek
Max 6 m	2,5 mm ²
Max 11 m	4 mm ²
Max 17 m	6 mm ²

Vi rekommenderar att en behörig person installerar kylskåpet. Se till att kablarna är tillräckligt långa så att kylskåpet kan flyttas in i skåpet.

STEG 4: Skjut försiktigt in kylskåpet i skåpet så att det inte repar golvet. Håll strömkabeln löst.

STEG 5: Fäst kylskåpet. Du kan fästa den på tre olika sätt:

- Sätt 1: Fäst kylskåpet på skåpets vägg. Skruvhållarna 1, 2, 3 och 4 finns på kylskåpets sidovägg. Borra ett hål genom skruvhållarna i metallplattan med skruvar (M5, minst 15 mm) och fäst kylskåpet på väggen. Täck skruvarna med skydd. (Rådfråga tillverkaren om du måste borra genom kylskåpet. Skruvar ingår inte.)

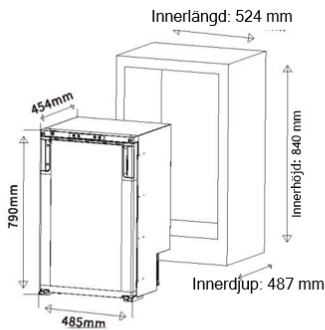

(Före montering)

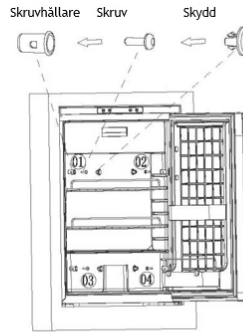

(Montering)

EXEMPEL 1 Fäst kylskåpet på skåpets vägg

- Sätt 2: En valfri monteringsram (standard eller infälld) för säker montering och en elegant finish (visas på bilden nedan).

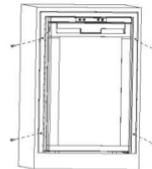
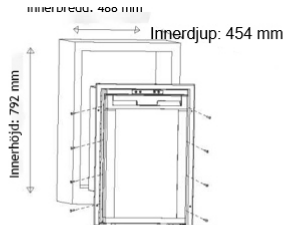
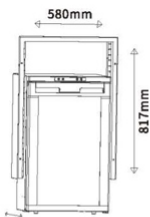

1. Ta bort kylskåpskruvarna och placera ramen bakom dörren för att säkra den.

2. Fäst ramen i kylskåpet med skruvar och skjut sedan in kylskåpet i skåpet.

3. Fäst kylskåpet i skåpet genom ramen.

EXEMPEL 2 Valfri monteringsram

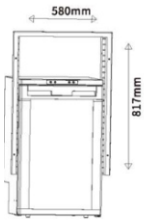

1. Ta bort skruvarna från kylskåpet och fäst ramen så att den är i nivå med dörren.

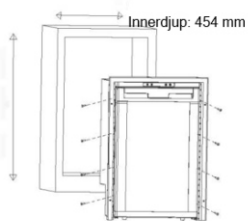

2. Fäst ramen på kylskåpet med skruvar och skjut kylskåpet i skåpet.

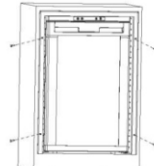

3. Fäst kylskåpet i skåpet genom ramen.

EXEMPEL 3 Valfri ram för infälld montering

STEG 6: Kontrollera monteringen. När installationen är klar, kontrollera att jordkretsen fungerar och utför alla elektriska säkerhetskontroller i enlighet med gällande bestämmelser. Skydda och fäst kablarna för att förhindra att de oavsiktligt dras i och skydda dem mot hetta (över 50 °C) eller vassa delar.

5. KOMBINERA FRYSFACKET OCH KYLSKÅPET

Öppna dörren och dra ut avskiljaren.

Avskiljare Lock

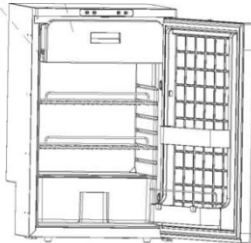

6. BYTE AV ÖPPNINGSSIDA

Dörr med varierbart öppningshåll.

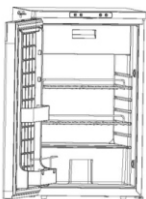

←
Från höger till vänster

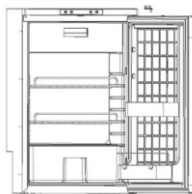

→
Från vänster till höger

7. FUNKTIONER OCH ANVÄNDNING

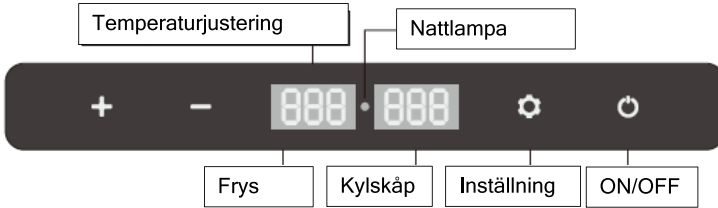

- Strömtillförsel: DC 12/24 V eller AC 100-240 V (med separat nätadapter).
- På/av: tryck kort på för att slå på, tryck och håll för att slå av.
- Temperaturinställning: tryck på + eller - för att ställa in temperaturen. Inställningen sparas om du inte trycker på någon knapp inom tre sekunder (observera: nuvarande temperatur visas på skärmen. Det tar en stund innan den inställda temperaturen uppnås.)
Temperaturområde: -20 - +20 °C.
- Batteriskyddsläge: håll in i tre sekunder tills skärmen börjar blinka då kylväska är aktiverad. Tryck på igen för att välja skyddsnivå: H (hög), M (medel) eller L (låg). (*H är standardläge).

Spänningsguide:

INGÅNG LÄGE	DC 12 V		DC 24 V	
	SLÅ AV	SLÅ PÅ	SLÅ AV	SLÅ PÅ
L	8,5 V	10,9 V	21,3 V	22,7 V
M	10,1 V	11,4 V	22,3 V	23,7 V
H	11,1 V	12,4 V	24,3 V	25,7 V

- Spänningen är ett teoretiskt värde som växlar enligt läge.
- Välj H om enheten är ansluten till ett bilbatteri och välj M eller L när den är enheten till ett bärbart batteri eller extrabatteri.
- Kylläge: tryck på för att gå till MAX-läge (snabb kylning) eller ECO-läge (energiparläge) då kylboxen är på. (*MAX är standardläge).
- Ställa in temperaturenhet: när apparaten är igång, tryck på + - i 3 sekunder tills E1 visas på displayen. Tryck på igen för att växla till E5-läge. I E5-läget trycker du på + eller - för att välja Celsius eller Fahrenheit (*Standard är °C).
- Återställning: Tryck på + - i tre sekunder medan enheten är igång tills E1 visas på displayen. I E1-läge, tryck på + - i tre sekunder för att återställa inställningarna.

9. UNDERHÅLL OCH SKÖTSEL

■ Rengöring:

- Stäng först av apparaten och dra ut kontakten för att undvika elektriska stötar.
- Rengör apparaten med en våt trasa och torka det sedan.
- Doppa inte ner apparaten i vatten och blötlägg den inte med en vattenstråle.
- Använd inte slipande rengöringsmedel, eftersom de kan skada apparaten.

■ Förvaring:

Följ följande anvisningar om apparaten inte ska användas under en längre tid:

- Stäng av apparaten och dra ut kontakten ur vägguttaget.
- Ta bort alla livsmedel och föremål från kylskåpet.
- Torka av överblivet vatten med en mjuk trasa.
- Placera apparaten på en sval och torr plats.
- Låt locket stå lite öppet för att förhindra att lukter uppstår.
- Rekommenderad förvaringsmiljö: omgivningstemperatur: 25 °C, omgivande luftfuktighet: < 75 %.

■ Avfrostning:

Fukt kan bilda frost i kylboxen eller på förångarens yta.

Detta minskar kylkapaciteten. Avfrosta apparaten vid behov för att undvika effektförlust.

- Stäng först av apparaten och dra ut kontakten för att undvika elektriska stötar.
- Ta bort alla livsmedel och föremål från kylskåpet.
- Håll locket öppet.
- Torka av vattnet.



Använd aldrig hårda eller vassa verktyg för att avlägsna isen eller för att ta loss fastfrosna föremål.

10. FELSÖKNING

Problem	Orsak/förslag
Kompressorskåpet fungerar inte	<ul style="list-style-type: none">- Kontrollera att strömmen är påslagen.- Kontrollera att kontakten sitter ordentligt i uttaget.- Kontrollera om säkringen har gått.- Kontrollera om det finns ett fel i nätadaptorn.- Om apparaten slås på/av ofta kan det leda till att kompressorn startar fördröjt.
Kylfacket är för varmt.	<ul style="list-style-type: none">- Locket öppnas för ofta.- En stor mängd varm eller het mat har nyligen placerats i kylfacket.- Kompressorskåpet har varit fränkopplat från elnätet under en längre tid.
Maten har frusit.	<ul style="list-style-type: none">- Temperaturen är inställd för lågt.
Ljudet av rinnande vatten kan höras inuti kompressorskåpet.	<ul style="list-style-type: none">- Det är ett normalt fenomen som orsakas av flödet av köldmedium.
Det finns vattendroppar runt apparatens hölje eller lock	<ul style="list-style-type: none">- Detta är normalt, eftersom fukt kondenserar till vatten när den rör vid apparatens kalla yta.
Kompressorn låter något när den startar	<ul style="list-style-type: none">- Det är normalt. Ljudet minskar när kompressorn har varit igång ett tag.
Kod F1 på displayen	Möjlig orsak: låg spänning. Justera batteriskyddet från högt till medelhögt eller lågt. När F1 visas på displayen i mer än en minut stängs enheten av automatiskt.

Kod F2 på displayen	Möjlig orsak: kondensorfläkten är överbelastad. Bryt strömmen i fem minuter och starta sedan apparaten igen. Om koden återkommer, kontakta din återförsäljare för service. När F1 visas på displayen i mer än en minut stängs enheten av automatiskt.
Kod F3 på displayen	Möjlig orsak: kompressorn startar för ofta. Bryt strömmen i fem minuter och starta sedan apparaten igen. Om koden återkommer, kontakta din återförsäljare för service. När F1 visas på displayen i mer än en minut stängs enheten av automatiskt.
Kod F4 på displayen	Möjlig orsak: kompressorn startar inte. Bryt strömmen i fem minuter och starta sedan apparaten igen. Om koden återkommer, kontakta din återförsäljare för service. När F1 visas på displayen i mer än en minut stängs enheten av automatiskt.
Kod F5 på displayen	Möjlig orsak: kompressorn eller elektroniken är överhettad. Bryt strömmen i fem minuter och starta sedan apparaten igen. Om koden återkommer, kontakta din återförsäljare för service. När F1 visas på displayen i mer än en minut stängs enheten av automatiskt.
Kod F6 på displayen	Möjlig orsak: kontrollenheten känner inte av parametrarna. Bryt strömmen i fem minuter och starta sedan apparaten igen. Om koden återkommer, kontakta din återförsäljare för service. När F1 visas på displayen i mer än en minut stängs enheten av automatiskt.
Kod F7 eller F8 på displayen	Möjlig orsak: defekt temperatursensor. Kontakta tillverkaren för service. När F1 visas på displayen i mer än en minut stängs enheten av automatiskt.

11. GARANTI

Om enheten inte fungerar har du rätt till garantiservice under garantiperioden, utom i följande situationer:

- Självförvårdad skada.
- Skador orsakade av force majeure, t.ex. jordbävningar, bränder osv.
- Skador som orsakats av felaktig användning eller av att denna instruktion inte följts.
- Skador som orsakats av demontering av apparaten.

12. TEKNISK INFORMATION

MODELL	Freezer Pro 85L	6438014363462
NOMINELL SPÄNNING	DC 12/24 V	
NOMINELL EFFEKT	80 W	
KAPACITET	83,2 liter	
BULLER	< 45 dB	
TEMPERATUROMRÅDE	0...+8 °C -20...-12 °C	
KLIMATKLASS	T/ST/N/SN	
MÅTT (L x B x H)	485 x 455 x 790 mm	
NETTOVIKT	26 kg	

* På grund av produktutveckling kan specifikationerna skilja sig från de faktiska uppgifterna, se produktens typskylt.

Ladda ner appen "CAR FIDGE FREEZER"



IOS



Android

Skanna den vänstra QR-koden eller sök "CAR FIDGE FREEZER" -appen från AppStore (Apple) eller Google Play (Android)

SUOMITRADING

RealParkinkatu 12, 37570 Lempäälä
asiakaspalvelu@suomitrading.fi

FREZZER

MANUAL

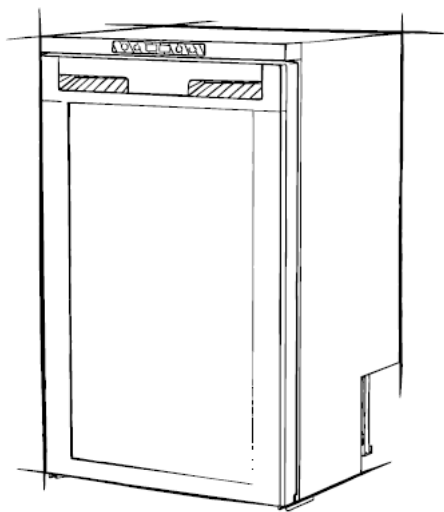

Frezzer 85 L

Please read this operating manual carefully before starting the device.
Keep it in a safe place for future reference.

CONTENTS

1. SAFETY INSTRUCTIONS	1
2. PRODUCT FEATURES	2
3. PRODUCT STRUCTURE	2
4. INSTALLATION	2
5. COMBINING FRIDGE/FREEZER COMPARTMENTS	4
6. REVERSE DOOR OPEN DIRECTION	4
7. FUNCTION AND OPERATION	5
8. CARE AND MAINTENANCE	6
9. TROUBLESHOOTING	7
10. WARRANTY	8
11. TECHNICAL INFORMATION	8

1. SAFETY INSTRUCTIONS



WARNING!

- Do not operate the appliance if it is visibly damaged.
- Do not block the gaps of the fridge with things like pin, wire, etc.
- Do not expose the appliance to rain or soak it in water.
- Do not place the appliance near naked flames or other heat sources (heaters, direct sunlight, gas ovens etc.)
- Do not store any explosive substances like spray cans with a flammable propellant.
- Ensure the supply cord is dry and not trapped or damaged. Do not locate multiple portable socket-outlets or portable power supplies at the rear of the appliance.
- Check the voltage specification on the type plate corresponds to that of the energy supply.

The appliance is only to be used with the power supply unit provided with the appliance.

- Do not use electrical appliances inside the food storage compartments of the appliance, unless they are of the type recommended by the manufacturer.
- Once unpacked and before turning on, the appliance must be placed on a level surface for more than 6 hours.
- Make sure that the appliance stays horizontally when it is running. The tilt angle must be less than 5° for long time running and be less than 45° for short time running.
- Keep the ventilation openings in the unit casing or in the built-in structure free of obstacles.
- Keep the appliance stable on the ground or in the car; Do not drain upside down.



CAUTION!

- Repairs may only be carried out by qualified personnel. Incorrect repair may cause danger. The lamp and supply cord must be replaced by the manufacturer or qualified persons.
- The installation of DC power in the boat must be handled by qualified electricians.
- In use or during storage, battery found there has been high fever, leakage, odor, distortion and other anomalies, please stop using it immediately and stay away from the battery.
- Battery end of life should be immediately removed from the equipment, please properly handle security of spent batteries, do not put into fire or water.
- Children shall not play with the appliance. Cleaning and user maintenance shall not be made by children without supervision.
- The appliance can be used by children aged from 8 years and above and persons with reduced physical, sensory or mental capabilities or lack of experience and knowledge if they've been given supervision or instruction concerning use of the device in a safe way and understand the hazards.



NOTICE!

- Disconnect the power supply before each cleaning and maintenance and after every use.
- Do not use sharp tools to defrost; Do not damage the refrigerant circuit.
- Risk of child entrapment. Before you throw away your old refrigerator or freezer: take off the doors: leave the shelves in place so that children may not easily climb inside.
- Check if the cooling capacity of the appliance is suitable for storing the food or medicine.
- Food may only be stored in its original packaging or in suitable containers.
- If the appliance is left empty for long periods, switch off, defrost, clean, dry, and leave the door open to prevent mould developing within the appliance.
- The appliance is intended to be used in household and similar applications such as:
 - Staff kitchen areas in shops, offices and other working environments;
 - Camping, Farm houses and by clients in hotels, motels and other residential

environments;

- Bed and breakfast type environments;
- Catering and similar non-retail applications.

• Information, illustrations and specifications in this manual reflect the most current available at the time of publication, are subject to change without prior notice.



Please according to local regulations regarding disposal of the appliance for its flammable refrigerant and blowing gas.

2. PRODUCT FEATURES

- High-efficiency compressor and conversion module.
- CFC free and great heat insulation.
- DC 12/24V or AC 100-240V power supply (using dedicated adapter).
- Intelligent battery protection system prevents vehicle from running out of battery.
- Built-in battery compartment for detachable battery or tool battery. The tool battery converter and the detachable battery are optional.
- LED display control panel for temperature setting
- USB charging port: 5 V / 1 A
- Specific parts: interior LED light, pull chain fixture, sturdy wheels, pull rod.

3. PRODUCT STRUCTURE

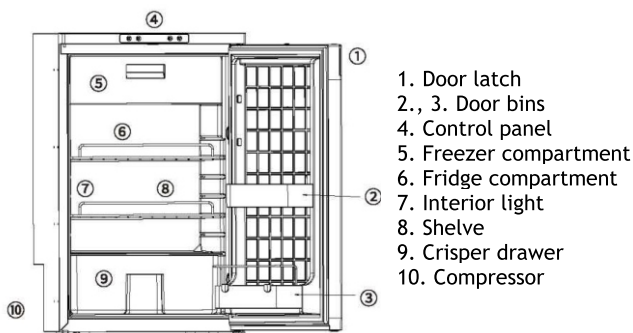

4. INSTALLATION

STEP 1: Ensure that the fridge is not damaged when opening the package after receiving the product. Any transportation damage could be reported to the place of purchase. Handle the product with the utmost care and attention.

STEP 2: Prepare the cabinet. Leave space around the refrigerator to keep good ventilation. (the back and top > 50 mm, the side > 20 mm). Always keep the fridge on a horizontal surface and away from heat sources.

STEP 3: Connect to a power supply. Connect the refrigerator to the vehicle 12/24V DC system directly, the minimal cable cross-section as per the below table based on the overall length of wire between the refrigerator and the battery.

Connect the red cable to the positive terminal of the battery.

Connect the black cable to the negative terminal of the battery.

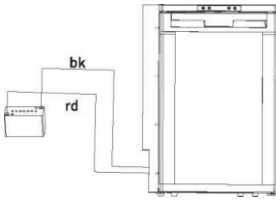

Wire length to refrigerator	Wire Gauge
Max 6 m	2,5 mm ²
Max 11 m	4 mm ²
Max 17 m	6 mm ²

It is highly recommended that the installation fridge is carried out by a qualified person. Enough free wire needed to be kept for moving the fridge into the cabinet.

STEP 4: Push the fridge into the cabinet carefully to avoid scratching the floor, and the power cable should be kept loosen.

STEP 5: Fix the refrigerator. There are three methods you can choose:

-Method 1: Mount the fridge with the cabinet wall. The screw holders is built in the side wall of the refrigerator, a hole needs to be drilled through the screw holders into the side metal panel with screws (15 mm minimal) and fix it on the wall; after that, use the screw cover to cover the hole. (If the refrigerator needs to be drilled through, it should be confirmed before leaving the factory. The screws are not included with the refrigerator.)

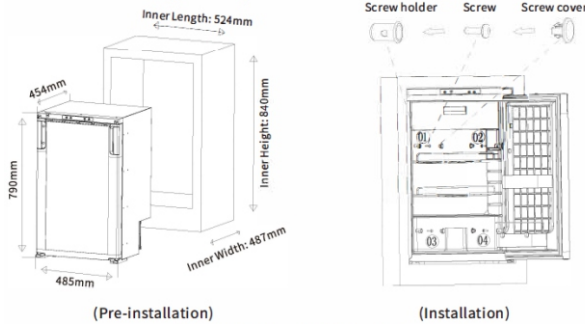

EXAMPLE-1 Mount to the cabinet wall

-Method 2: Optional installation frame (standard frame or flush-mount frame) for a secure fit and a smart finish (as shown below).

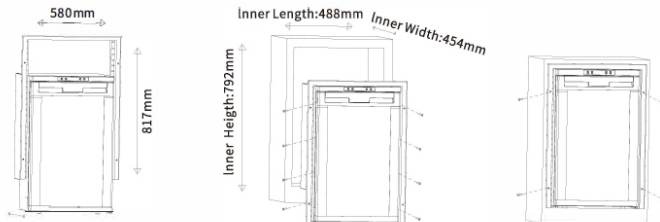

① Unscrew the screws on the refrigerator and place the frame behind the door to fix it.

② Fix the frame to the refrigerator with screws and then push the refrigerator into the cabinet.

③ Fix the refrigerator to the cabinet through the frame.

EXAMPLE-2 Optional standard frame

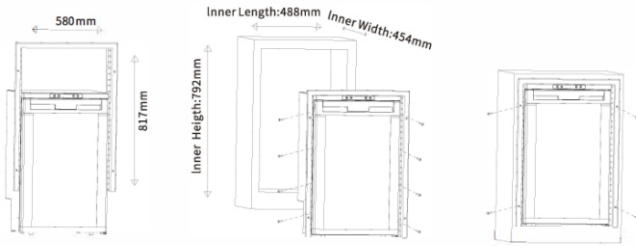

① Unscrew the screws on the refrigerator and fix the frame flush with the door.

② Fix the frame to the refrigerator with screws and then push the refrigerator into the cabinet.

③ Fix the refrigerator to the cabinet through the frame.

EXAMPLE-3 Optional flush-mount frame

STEP 6: Verify the installation. Once the installation had been finished, check the continuity of the earth circuit and carry out all electrical safety testing provided for by current regulations. Protect and fix the cables in order to prevent accidental pulling of the cable from disconnecting it from the connections or coming into contact with hot parts with a temperature above 50 °C or with sharp parts.

5. COMBINING FRIDGE/FREEZER COMPARTMENTS

Open the lid and pull out the divider horizontally.

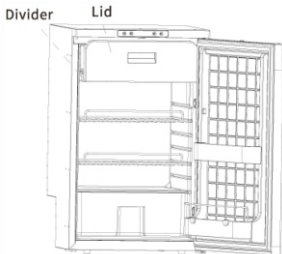

6. REVERSE DOOR OPEN DIRECTION

Reversible door that can be opened from left to right or from right to left.



From right to left

From left to right

7. FUNCTION AND OPERATION

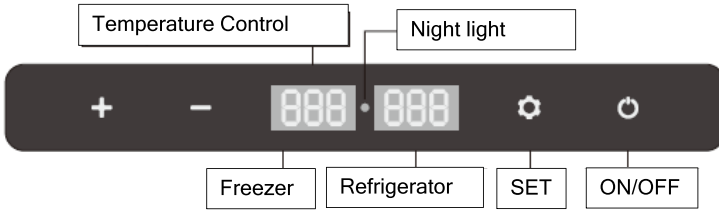

- Power Supply: connect to DC 12V/24V or AC 100-240V power (using dedicated adapter)
- Power ON/OFF: short press to switch on, long press to switch off.
- Temperature Setting: press + or – for temperature setting, the setting will be saved automatically after stopping operating for 3 seconds (Note: the temperature displayed is the current temperature of the compartment, it'll take a while to reach the set temperature). Temperature setting range: -20~20 °C
- Battery Protection Mode: under the running state, long press for three seconds until screen flashes, then press again to select protection mode H (High), M (Medium) and L (Low) (*Factory setting is FI).

Voltage Reference:

MODE	INPUT	DC 12 V		DC 24 V	
		CUT OUT	CUT IN	CUT OUT	CUT IN
L		8,5 V	10,9 V	21,3 V	22,7 V
M		10,1 V	11,4 V	22,3 V	23,7 V
H		11,1 V	12,4 V	24,3 V	25,7 V

- the voltage is theoretical value, there may be a deviation in different sceneries.
- H should be set when the product is connected to car power, and M or L should be set when it is connected to a portable battery or other back-up battery.
- Cooling Mode: under the running state, press to switch MAX (fast cooling mode) and Eco (energy saving mode). (*Factory setting is MAX.)
- Temperature Unit Setting: under the running state, long press + – for three seconds until EI displays, then switch to E5 by pressing again. Under E5 mode, press + or – to select Celsius or Fahrenheit. (* Factory setting is °C.)
- Reset: under the running state, long press + – for three seconds until EI displays, under EI mode, long press + – at the same time for three seconds to reset it.

9. CARE AND MAINTENANCE

■ Cleaning:

- Switch off and unplug the device first to avoid electric shock.
- Use wet cloth to clean the device and dry it.
- Do not soak the fridge in water and do not wash it directly.
- Do not use abrasive cleaning agents during cleaning as these can damage the device.

■ Storage:

If the device will not be in use for a long time, please follow the instruction:

- Switch off and unplug the device.
- Take out all the items stored in the device.
- Wipe off excess water with a soft rag.
- Put the fridge in a cool and dry place.
- Leave the lid slightly open to prevent odors from forming.
- Recommended storage environment: ambient temperature: 25°C, ambient humidity: < 75%.

■ Defrosting:

Humidity can form frost in the interior of the cooling device or on the evaporator.

This reduces the cooling capacity. Defrost the device in good time to avoid this.

- Switch off and unplug the device first to avoid electric shock.
- Take out all the items stored in the device.
- Keep the lid open.
- Wipe off the defrosted water.



Never use hard or pointed tools to remove ice or to loosen objects which have frozen in place.

10. TROUBLESHOOTING

Issues	Cause/Suggestions
Refrigerator does not work	<ul style="list-style-type: none">- Check if the switch is on.- Check if the plug and socket are connected well.- Check if the fuse has been burnt.- Check if the power supply is malfunctioned.- Switch on/off the fridge frequently may cause start delay of the compressor.
Refrigerator compartments are too warm	<ul style="list-style-type: none">- The door is opened frequently.- A large amount of warm or hot food was stored recently.- The refrigerator has been disconnected for a long time.
Food is frozen	<ul style="list-style-type: none">- The temperature was set too low.
There is "water flow" noise from inside the refrigerator	<ul style="list-style-type: none">- It's a normal phenomenon, caused by the flow of refrigerant.
There are waterdrops around the refrigerator casing or door gap	<ul style="list-style-type: none">- It's a normal phenomenon, the moisture will condense to water when it touches a cold surface of the refrigerator.

The compressor is slightly noisy when starting	- It's a normal phenomenon, the noise will be reduced after the compressor works stably.
Code F1 displayed	Possible cause: low voltage to fridge. Adjust the battery protection from High to Medium or from Medium to Low. When the FI fault is displayed for more than 1MIN, all loads are automatically shut down.
Code F2 displayed	Possible cause: condenser fan is overloaded. Disconnect power to fridge for 5 minutes & re-start. If the code shows again, contact manufacturer for service. When the FI fault is displayed for more than 1MIN, all loads are automatically shut down.
Code F3 displayed	Possible cause: the compressor starts too frequently. Disconnect power to fridge for 5 minutes & re-start. If the code shows again, contact manufacturer for service. When the FI fault is displayed for more than 1MIN, all loads are automatically shut down.
Code F4 displayed	Possible cause: compressor not kicking in. Disconnect power to fridge for 5 minutes & re-start. If the code shows again, contact manufacturer for service. When the FI fault is displayed for more than 1MIN, all loads are automatically shut down.
Code F5 displayed	Possible cause: overheating of the compressor & electronics. Disconnect power to fridge for 5 minutes & re-start. If the code shows again, contact manufacturer for service. When the FI fault is displayed for more than 1MIN, all loads are automatically shut down.
Code F6 displayed	Possible cause: no parameter can be detected by the controller. Disconnect power to fridge for 5 minutes & re-start. If the code shows again, contact manufacturer for service. When the FI fault is displayed for more than 1MIN, all loads are automatically shut down.
Code F7 or F8 displayed	Possible cause: temperature sensor is faulty. Contact manufacturer for service. When the FI fault is displayed for more than 1MIN, all loads are automatically shut down.

11. WARRANTY

If the device gets malfunctional, limited warranty will be provided for 1 year from the date of purchase, except following situations:

- Contrived damage.
- Damage caused by force majeure such as earthquake, conflagration, etc.
- Damage from inappropriate use or violating this instruction.
- Damage or malfunction caused by disassembling.

12. TECHNICAL INFORMATION

MODEL	Frezzer Pro 85L	6438014363462
RATED VOLTAGE	DC12/24V	
RATED POWER	80 W	
CAPACITY	83,2 l	
NOISE	< 45 dB	
TEMPERATURE SETTING RANGE	Refrigeration: 0~+8 °C Freezer: -20~-12 °C	
CLIMATE CATEGORY	T/ST/N/SN	
DIMENSIONS (L*W*H)	485 x 455 x 790 mm	
NET WEIGHT	26 kg	

*Due to product improvement, the technical information might be different from actual information, please refer to the rating label on the product.

SUOMITRADING

RealParkinkatu 12, 37570 Lempäälä
asiakaspalvelu@suomitrading.fi

Download App "CAR FRIDGE FREEZER"



IOS



Android

Scan the left QR-code or search "CAR FRIDGE FREEZER" -app from AppStore (Apple) or Google Play (Android)

