

heed

POLKUPYÖRÄN HUOLTOTELINE

OHJEET

Lue nämä ohjeet ennen käyttöä. Säilytä ohjeet myöhempää tarvetta varten.



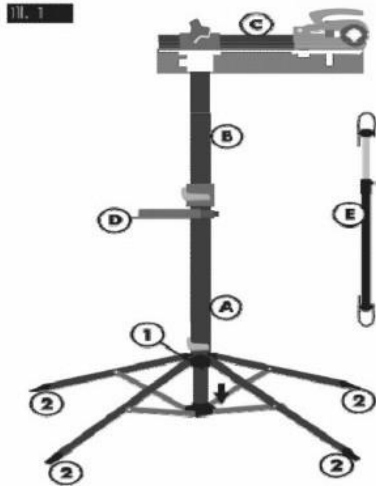

ASENNUS

- 1: Levitä huoltotelineen jalat työntämällä pystyputken (A) nivelosaa (1) alaspäin, kunnes se pysähtyy. Kiristä pikalukitus 1. Jalat voidaan levittää vähemmän ulkoneviksi, mutta se vaikuttaa telineen vakauteen ja kiinnitystangon pidennysmahdollisuuksiin.
- 2: Aseta jalanpidikkeet (2) vaakasuoraan asentoon ja varmista, että teline on tukevalla ja vakaalla pinnalla.
- 3: Nosta teleskooppiputki (B) yläasentoon ennen kuin kiinnität pyörätukitelineen (C) teleskooppiputkeen.
- 4: Kiinnitä työkalutaso (D) pystyputkeen (A) ja aseta se sopivaan korkeuteen.

VAKAUDEN PARANTAMINEN

Telineen jalat voidaan kiinnittää lattiaan paremman vakauden saavuttamiseksi. Osa E on pyöränvakaaja, jolla voit kiinnittää etupyörän telineen runkoon.

POLKUPYÖRÄN KIINNITTÄMINEN

Älä ylitä korkeudensäätöputken (B) enimmäiskorkeutta, katso putken merkintä. Aseta vaakasuora putki kuvan 1 mukaisesti. Polkupyörän ei tulisi ulottua jalkojen yli kaatumisen välttämiseksi.

Valitse sellainen kiinnitysasento pyörälle, jolla saat tasapainon mahdollisimman tasaiseksi, jotta vältät kiristimen rasitukset ja kaatumisen.

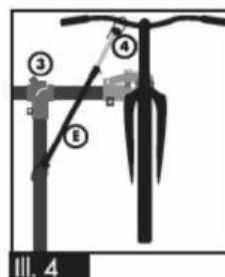
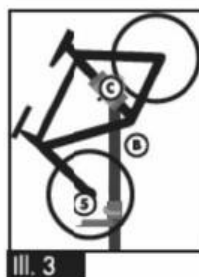

Säädä kulmat **ENNEN** polkupyörän nostamista telineelle ja varmista etukäteen, että kaikki lukitusruuvit ja pikalukitukset on kiristetty. Jos säädät telineen korkeutta tai kallistusta sen jälkeen, kun olet nostanut pyörän telineelle, suosittelemme, että teet sen kaverin kanssa.

Etupyörän vakauttamiseksi voit asettaa pyöränvakaajan (E) etupyörän ja teleskooppiputken väliin. (Kuva 4)

TYÖKALUTASO

Työkalutasossa on magneetti pienten osien ja työkalujen kiinnittämiseen.

HUOLTO JA SÄILYTYS

Puhdista teline lämpimällä vedellä ja pH-neutraalilla saippualla. Pyyhi puhtaat pinnat kuivalla liinalla. Vältä voimakkaiden kemikaalien (esim. liuottimien) käyttöä! Säilytä tuotetta kuivassa ja hyvin tuuletetussa paikassa.

TEKNISET TIEDOT

Suurin kuorma: 30 kg
Sopii yleisimmille pyörän rungoille

KÄYTTÖTARKOITUS

Tämä polkupyöräteline on tarkoitettu vain kotitalouskäyttöön.

TURVALLISUUS

- Loukkaantumisvaara!
- Lue asennus- ja käyttöohjeet huolellisesti ennen asennusta ja noudata vaiheiden järjestystä.
- VAROITUS! Älä ylitä 30 kg:n enimmäiskuormaa! Enimmäiskuorman ylittäminen voi aiheuttaa loukkaantumisen ja esineiden vahingoittumisen.
- Tarkista kaikki telineen osat. Löysät ruuvit on kiristettävä ja vialliset osat vaihdettava, jotta tuote ei vaurioidu.
- Varmista, että ylemmän tangon kiinnitysruuvit ovat aina tiukalla.
- Varoitus! Aseta polkupyöräteline vain tukevalle ja tasaiselle pinnalle, jotta se ei kaadu.
- Varoitus! Polkupyörän selkään ei saa nousta, kun se on telineellä.
- Vältä vaurioita! Polkupyörän vaurioitumisen välttämiseksi älä purista johtoa tai vaijeria pidikkeellä.
- Kun käytät telinettä hiili- tai ohuiden alumiinirunkojen kanssa, varo kiristämästä pidikettä liikaa, jotta runko ei vaurioidu.

HUOMIO!

Väärä käyttö tai muu kuin käyttötarkoituksen mukainen käyttö voi aiheuttaa vaaraa henkilöille ja omaisuudelle.

TOIMITUKSEN SISÄLTÖ

- 1 x kuusiokoloavain
- 1 x jalkakokoonpano (A)
- 1 x teleskooppiputki (B)
- 1 x pyörätuki (C)
- 1 x työkalutaso (D)
- 1 x etupyörän vakaaja (E)
- 1 x käyttöopas