

heed

PYÖRÄN HUOLTO-/SÄILYTYSTELINE

OHJEET

Lue nämä ohjeet ennen käyttöä. Säilytä ohjeet myöhempää tarvetta varten.



VAIHEET

1. Asenna teline tukevaan seinään ruuveilla.

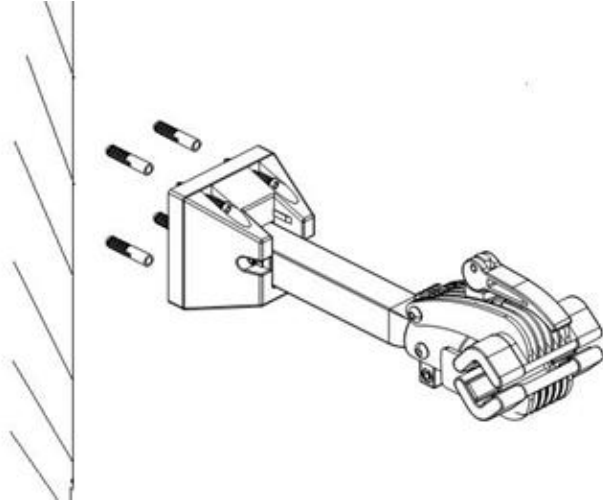

2. Huoltotyön päätyttyä, taita teline ylös. Paina putkea vaiheen 1 mukaisesti. Kun haluat käyttää telinettä, paina putkea vaiheen 2 mukaisesti, jotta se tulee ulos muoviosassa olevasta aukosta. Paina sitten putki muoviosaan vaiheen 3 mukaisesti ja aloita korjaustyöt.

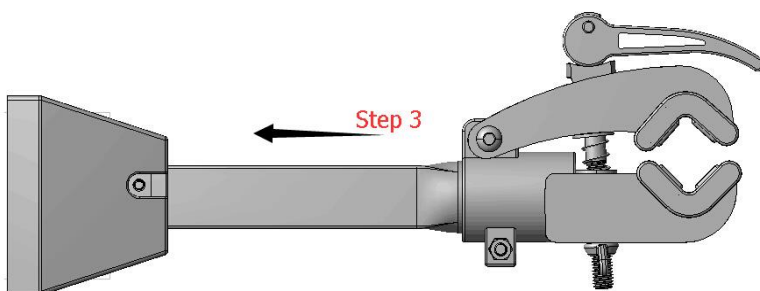
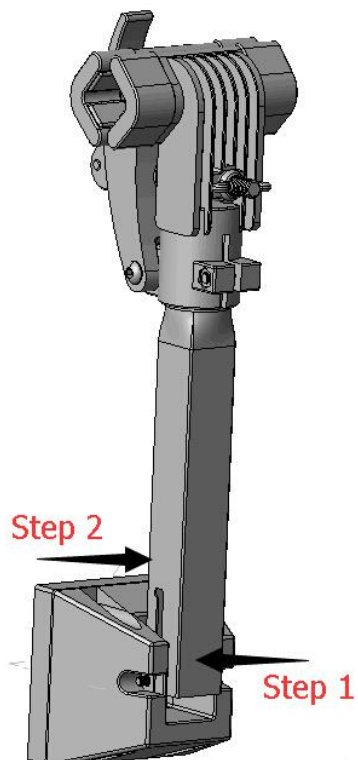

TEKNISET TIEDOT

Suurin kuorma: 20 kg
Sopii yleisimmille pyörän rungoille

TURVALLISUUS

- Loukkaantumisvaara!
- Lue asennus- ja käyttöohjeet huolellisesti ennen asennusta ja noudata vaiheiden järjestystä.
- **VAROITUS!** Älä ylitä 20 kg:n enimmäiskuormaa! Enimmäiskuorman ylittäminen voi aiheuttaa loukkaantumisen ja esineiden vahingoittumisen.
- Tarkista kaikki telineen osat. Löysät ruuvit on kiristettävä ja vialliset osat vaihdettava, jotta tuote ei vaurioidu.
- Varmista, että kiinnitysruuvit ovat aina tiukalla.
- Varoitus! Asenna teline vain tukevaan seinään.
- Varoitus! Polkupyörän selkään ei saa nousta, kun se on telineellä.
- Vältä vaurioita! Polkupyörän vaurioitumisen välttämiseksi älä purista johtoa tai vaijeria pidikkeellä.
- Kun käytät telinettä hiili- tai ohuiden alumiinirunkojen kanssa, varo kiristämästä pidikettä liikaa, jotta runko ei vaurioidu.

HUOMIO!

Väärä käyttö tai muu kuin käyttötarkoituksen mukainen käyttö voi aiheuttaa vaaraa henkilöille ja omaisuudelle.