

# Timco diesel-suuttimen irroitustyökalu

Kiitos tuotteen ostamisesta. Laadukas tuote kestää ohjeiden mukaisesti käytettynä ja huollettuna useita vuosia.

**TÄRKEÄÄ:** LUE NÄMÄ OHJEET HUOLELLISESTI. HUOMAA TURVALLISTA KÄYTTÖÄ KOSKEVAT VAATIMUKSET JA VAROITUKSET. KÄYTÄ TUOTETTA OIKEIN JA VAIN KÄYTTÖTARKOITUKSEN MUKAISESTI. OHJEIDEN NOUDATTAMATTA JÄTTÄMINEN VOI AIHEUTTAA VAURIOITA JA/TAI HENKILÖVAHINKOJA SEKÄ MITÄTÖI TAKUUN. SÄILYTÄ NÄMÄ OHJEET MYÖHEMPÄÄ TARVETTA VARTEN.

## 1. TURVALLISUUS



Lue käyttöohje



Näytä  
silmäsuojaimia

**VAROITUS!** Varmista, että työturvallisuutta, viranomaisten ohjeita ja yleisiä korjaamokäytäntöjä noudatetaan. **VAROITUS!** Ole aina varovainen työskennellessäsi polttoainejärjestelmien lähellä. Polttoaineputkessa voi olla painetta, vaikka moottori ei olisi käynnissä.

**TÄRKEÄÄ:** Nämä ohjeet ovat vain viitteellisiä. Noudata aina ajoneuvon valmistajan huolto-ohjeita tai käsikirjaa saadaksesi selville nykyiset menettelytavat ja tiedot sekä ajoneuvoa koskevat varoitukset.

**ÄLÄ** käytä sarjaa, jos jokin osa puuttuu tai on vaurioitunut.

**ÄLÄ** käytä työkalua mihinkään muuhun tarkoitukseen kuin mihin se on suunniteltu.

Katkaise ajoneuvon sytytysvirta ja irrota akku ennen kuin aloitat työskentelyn konepellin alla.

Noudata ajoneuvon huoltokäsikirjan varoituksia, kun työskentelet turvatyynyjärjestelmän lähetyvillä. Jos varoituksia ei noudateta, turvatyyny voi lauaeta odottamatta jopa sen jälkeen, kun sytytysvirta on kytketty pois päältä, mikä voi johtaa henkilövahinkoon.

Älä koskaan aseta työkaluja ajoneuvon akun päälle. Työkalut saattavat oikosulkea akun, mistä voi aiheutua henkilö- tai omaisuusvahinkoja.

Käytä hyvin tuulettussa tilassa. Älä hengitä polttoainehöyryjä.

Käytä hyväksytyjä silmäsuojaimia. Jälleenmyyjältäsi on saatavilla täydellinen valikoima henkilönsuojaimia.

Käytä sopivia vaatteita välttääksesi takertumisen. Älä käytä koruja ja sido pitkät hiukset kiinni.

Pidä lapset ja muut asiattomat henkilöt poissa työskentelyalueelta.

Pidä itsesi, työkalut ja testilaitteet loitolla moottorin kuumista osista.

Pidä aina lähetyvillä polttoaine-/sähkö-/kemiallisten tulipalojen sammutukseen soveltuva sammutin. **ÄLÄ KOSKAAN** tupakoi tai pidä avotulta ajoneuvon lähellä.

Vapauta paine ennen kuin irrotat polttoaineletkut suuttimista.

Suojaudu korkeapainevuodoilta peittämällä polttoaineletkujen liittimet, kun liität tai irrotat polttoainelinjoja. Vältä kosketusta polttoaineen kanssa.

Puhdista kaikki polttoaineroskeet välittömästi ja hävitä kaikki jätteet paikallisten määräysten mukaisesti.

Pidä työkalun osat hyvässä kunnossa ja puhtaana parhaan ja turvallisimman suorituskyvyn saavuttamiseksi.

Kun työt on suoritettu, varmista, että kaikki ajoneuvon liittännät on kiinnitetty ja ettei moottoritilassa ole enää työkaluja. Aseta työkalut kantolaukkuun ja säilytä ne turvallisessa ja kuivassa paikassa poissa lasten ulottuvilta.

## 2. ESITTELY

Soveltuu Bosch-, Delphi-, Denso-, Siemens- ja Pumpe Duse -dieselsuuttimien irrottamiseen. Sarja sisältää avaimet ja pitkät hylsyet, joita käytetään injektorien irrottamiseen, sekä valikoiman sovittimia liukuvasaran kiinnittämiseksi turvallisesti suuttimen runkoon. Pallonivel ja kaksi erikoista liukuvasaraa mahdollistavat pääsyn ahtaille alueille tarvittaessa.

## 3. SISÄLTÖ

Liukuvasarat: 1,3 kg 150 mm varrella, 4 kg 400 mm varrella,

4 kg liukuvasarakahva

Pallonivel

Turva-avain 10 mm

Sovittimet uros: 10x1.5, 16x1.5, 17x1.0, 20x1.0, 25x1.0, 27x1.0 mm

Sovittimet naaras: 14x1.5, 27x1.0 mm (3 kpl)

Sovittimet kuusikulmainen: 17 mm (10x1.5 naaras), 21 mm (14x1.5 naaras)

C- ja J-sovittimet (Pump Duse)

Kynsisovitin

Suutinmutterit 1/2", 25, 27, 29, 30 mm

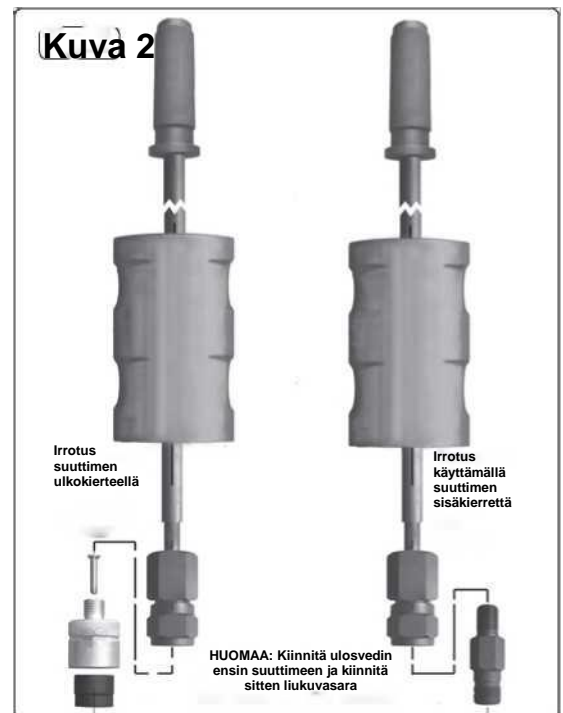

## Timco verktygssats för dieselinjektor

Tack för att du har köpt produkten. Detta är en kvalitetsprodukt som håller i många år om den används och underhålls enligt instruktionerna.

**VIKTIGT:** LÄS DESSA ANVISNINGAR NOGGRANT. OBSERVERA KRAVEN OCH VARNINGARNA FÖR SÄKER ANVÄNDNING. ANVÄND PRODUKTEN ENDAST PÅ AVSETT SÄTT. OM DESSA INSTRUKTIONER INTE FÖLJS KAN DET LEDA TILL MATERIELLA SKADOR OCH/ELLER PERSONSKADOR OCH GARANTIN UPPHÖR ATT GÄLLA. SPARA ANVISNINGARNA FÖR FRAMTIDA REFERENS.

### 1. SÄKERHET



Läs  
bruksanvisningen

Arbeta  
ögonskydd

**WARNING!** Ta hand om säkerheten på arbetsplatsen och se till att statliga riktlinjer och allmänna reparationsrutiner följs. **WARNING!** Var alltid försiktig när du arbetar i närheten av bränslesystem. Det kan finnas tryck i bränsleledningen även när motorn inte är igång.

**VIKTIGT:** Dessa instruktioner är endast avsedda att användas som referens. Följ alltid fordonstillverkarens serviceinstruktioner eller handbok för aktuella förfaranden, information och varningar för ditt fordon.

**Använd INTE satsen om någon del saknas eller är skadad.**

**Använd INTE verktyget för något annat ändamål än det som det är avsett för.**

Stäng av fordonets tändningsström och koppla bort batteriet innan du börjar arbeta under motorhuven.

Följ varningarna i bilens servicehandbok när du arbetar i närheten av krockkuddesystemet. Om varningarna inte följs kan krockkudden utlösas oväntat, även efter att tändningen har stängts av, vilket kan leda till personskador.

Placera aldrig verktyg på fordonets batteri. Verktyg kan kortsluta batteriet, vilket kan leda till person- eller saksador.

Använd i ett utrymme med tillräcklig ventilation. Inandas inte bränsleångor.

Använd godkända ögonskydd. Ett komplett utbud av personlig skyddsutrustning finns hos din återförsäljare.

Använd lämpliga kläder. Bär inga smycken och bind upp långt hår.

Håll barn och andra obehöriga personer borta från arbetsområdet.

Håll dig själv, verktygen och testutrustning borta från heta motordelar.

Ha alltid en brandsläckare som lämpar sig för att släcka bränsle/elektriska/kemiska bränder i närheten. Rök ALDRIG och ha aldrig öppen eld i närheten av fordonet.

Släpp trycket innan du kopplar bort bränsleledningarna från injektorerna.

Skydda dig mot tryckläckor genom att täcka bränsleslangens kopplingar när du ansluter eller kopplar bort bränsleledningar. Undvik kontakt med bränsle.

Rengör omedelbart alla bränslespill och bortskaffa allt avfall i enlighet med lokala bestämmelser.

Håll verktygsdelarna i gott skick och rena för att få bästa och säkraste prestanda.

När arbetet är klart ska du se till att alla anslutningar till fordonet är säkrade och att det inte finns några verktyg i motorrummet. Lägg verktygen i lådan och förvara dem på en säker och torr plats, utom räckhåll för barn.

### 2. INTRODUKTION

Lämplig för demontering av dieselinjektorer från Bosch, Delphi, Denso, Siemens och Pumpe Duse. Satsen innehåller nycklar och långa hylsor som används för att ta bort injektorer, samt en rad adaptrar för att säkert fästa glidhammaren i injektorn. En kulle och två olika glidhammare i olika storlekar gör att du kan komma åt trånga platser när det behövs.

### 3. INNEHÅLL

Glidhammare: 1,3 kg 150 mm skaft, 4 kg 400 mm skaft,

4 kg handtag för glidhammare

Kulle

Säkerhetsnyckel 10 mm

Adaptrar hane: 10x1.5, 16x1.5, 17x1.0, 20x1.0, 25x1.0, 27x1.0 mm

Adaptrar hona: 14x1.5, 27x1.0 mm (3 st)

Adaptrar hexagonala: 17 mm (10x1.5 hona), 21 mm (14x1.5 hona)

C och J adaptrar (Pumpe Duse)

Skåftadapter

Injektormuttrar 1/2", 25, 27, 29, 30 mm

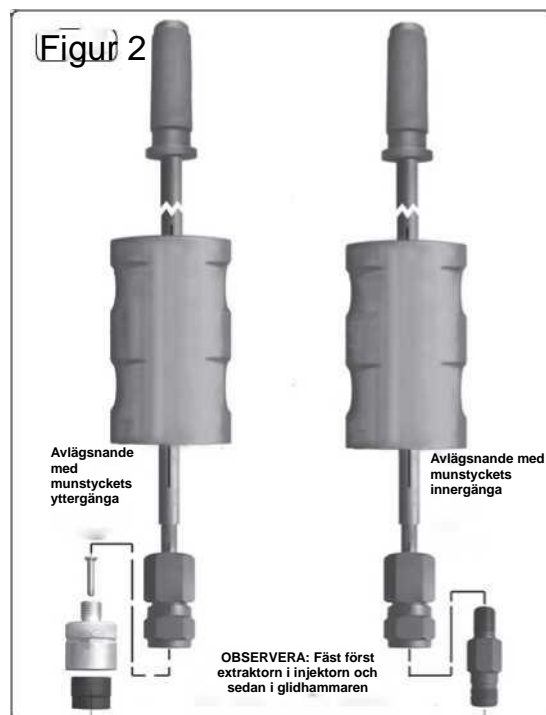

## INSTRUCTIONS FOR:

# Timco diesel injector master kit

Thank you for purchasing product. Manufactured to a high standard, this product will, if used according to these instructions and properly maintained, give you years of trouble free performance.

**IMPORTANT; PLEASE READ THESE INSTRUCTIONS CAREFULLY. NOTE THE SAFE OPERATIONAL REQUIREMENTS, WARNINGS & CAUTIONS. USE THE PRODUCT CORRECTLY AND WITH CARE FOR THE PURPOSE FOR WHICH IT IS INTENDED. FAILURE TO DO SO MAY CAUSE DAMAGE AND/OR PERSONAL INJURY AND WILL INVALIDATE THE WARRANTY. KEEP THESE INSTRUCTIONS SAFE FOR FUTURE USE.**

## 1. SAFETY



Read Instruction  
Manual

Wear eye  
Protection

**WARNING!** Ensure Health and Safety, local authority and general workshop practice regulations are adhered to when using tools.

**WARNING!** Always use caution when working around fuel systems. The fuel in the fuel rail may be pressurised even if the engine is not running.

**IMPORTANT:** These instructions are provided as a guide only. Always refer to the vehicle manufacturer's service instructions, or a proprietary manual, to establish the current procedure and data, also any warnings or cautions particular to the vehicle.

**DO NOT** use the set if any parts are missing or damaged.

**DO NOT** use this tool for any purpose other than that for which it is designed.

Switch off the vehicle's ignition and disconnect the battery before commencing work under the bonnet.

You must follow the vehicle's service manual cautions when working around the air bag system. If the cautions are not followed the air bag may deploy unexpectedly even after the ignition is turned 'OFF', resulting in personal injury.

Never lay tools on the vehicle's battery. This may short the terminals together, causing harm to yourself, the tools, or the battery.

Operate in a well ventilated area. Do not inhale fuel vapours.

Wear approved eye protection. A full range of personal safety equipment is available from your Sealey dealer.

Wear suitable clothing to avoid snagging. Do not wear jewellery and tie back long hair.

Keep children and other unauthorised persons away from the working area.

Keep yourself, tools, and test equipment away from hot engine parts.

Always keep a fire extinguisher that is suitable for fuel/electrical/chemical fires close by **NEVER** smoke or have open flames near vehicle.

Always relieve fuel pressure before disconnecting fuel lines from injectors.

Cover fuel line fittings when connecting or disconnecting fuel lines to guard against high pressure leaks. Avoid contact with fuel.

Clean up all fuel spills immediately and dispose of all waste according to local regulations.

Maintain the tool components in good and clean condition for best and safest performance.

When work on the vehicle is finished, ensure all connections on the vehicle are restored, and that there are no tools left in the engine bay.

Replace tools in the carrying case and store in a safe, dry, childproof location.

## 2. INTRODUCTION

Suitable for the removal of Bosch, Delphi, Denso, Siemens and Pumpe Duse diesel injectors. Set includes keys and deep open profile sockets, used to dismantle injectors, plus a selection of adaptors for attaching the slide hammer securely to the body of the injector. Ball joint and choice of two sizes of slide hammer allow access in confined areas if required.

## 3. CONTENTS

Slide Hammers; 1,3kg with 150mm Shaft, 4kg with 400mm Shaft,

4kg Slide Flammer Handle

Flexible Joint

Security Flex Key 10mm

Adaptors Male: 10x1.5, 16x1.5, 17x1.0, 20x1.0, 25x1.0, 27x1.0mm

Adaptors Female: 14x1.5, 27x1.0mm (3pc)

Adaptors Hexagonal: 17mm (10x1.5 Female), 21mm (14x1.5 Female)

Adaptors 'C' and 'J' (Pump Duse)

Claw Adaptor

Injector Cap Sockets 1/2" Sq Drive: 25, 27, 29, 30mm

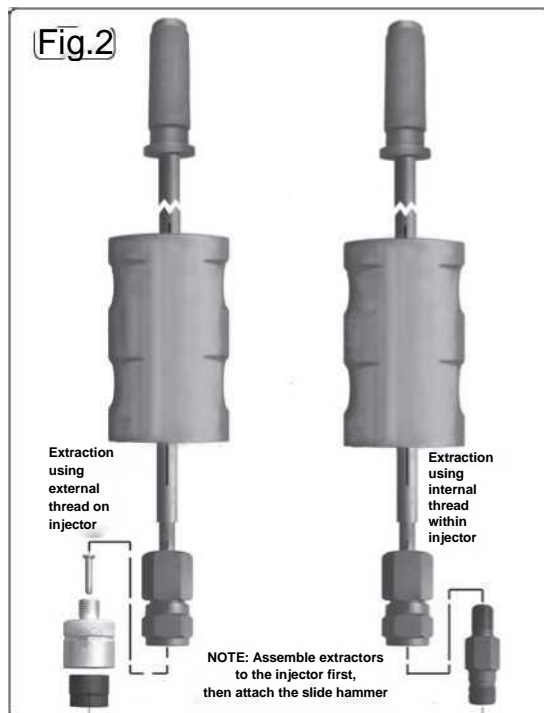

**SUOMITRADING**

Suomi Trading Oy

Areenkatu 7, 37570 Lempäälä

[asiakaspalvelu@suomitradng.fi](mailto:asiakaspalvelu@suomitradng.fi)