

CHROME

30 CM

LATTIATUULETIN · GOLVFLÄKT · STAND FAN

103247355



COOLTRON



CHROME 30 CM LATTIATUULETIN

1. Tekniset tiedot	3
2. Varoitukset ja turvallisuusohjeet.....	3
3. Puhdistaminen ja ylläpito	3
4. Tuulettimen osat	4
5. Tuulettimen kokoaminen	4
6. Tuulettimen käyttö.....	5
7. Takuu	5
8. Kierrätys.....	5

CHROME 30 CM GOLVFLÄKT

1. Tekniska specifikationer	6
2. Varningar och säkerhetsinstruktioner.....	6
3. Rengöring och service	6
4. Delbeskrivning.....	7
5. Montering av fläkten	7
6. Användning av fläkten.....	8
7. Garanti	8
8. Återvinning	8

CHROME 30 CM STAND FAN

1. Specifications	9
2. Warnings and safety instructions.....	9
3. Cleaning and care	9
4. Parts list	10
5. Assembling the fan	10
6. Using the fan	11
7. Warranty.....	11
8. Recycling.....	11

Kiitos, että ostit Cooltron-tuulettimen. Olemme varmoja siitä, että tulet olemaan tyytyväinen valintaasi. Tutustu tähän käyttöohjeeseen ennen tuotteen käyttöä ja säilytä se myöhempää tarvetta varten.

1. TEKNISEET TIEDOT

Ottoteho	35 W
Jännite	220-240 V / 50 Hz
Tuulettimen halkaisija	30 cm
Tuulettimen korkeus	100 cm
Virtajohdon pituus	1,6 m
IP-luokitus	IPX0
Tuulettimen enimmäisilmavirta	34,9 m ³ /min
Käyttöarvo	1,0 (m ³ /min)/W
Tehonkulutus valmiustilassa	0,0 W
Tuulettimen äänitehotaso	59 dB(A)
Suurin ilman nopeus	2,6 m/s
Käyttöarvon mittaustandardit	IEC 60879:2019 EN 50564:2011 EN IEC 60704-1:2021 EN IEC 60704-2-7:2020

2. VAROITUKSET JA TURVALLISUUSOHJEET

- Lue nämä ohjeet huolellisesti ja säilytä ne myöhempää käyttöä varten.
- Tätä laitetta ei ole tarkoitettu lasten tai muiden sellaisten henkilöiden käytettäväksi, joiden aistimiskyvyt, fyysiset tai henkiset ominaisuudet tai kokemuksen ja tiedon puute estävät heitä käyttämästä laitetta turvallisesti, ellei heidän turvallisuudestaan vastaava henkilö valvo heitä tai ohjaa heitä laitteen käytössä.
- Lapset eivät saa leikkiä laitteella.
- Lapset eivät saa puhdistaa tai käyttää laitetta ilman valvontaa.
- Lapsia tulee valvoa, kun laitetta käytetään lasten läheisyydessä.
- Tämä laite on tarkoitettu käytettäväksi ainoastaan sisätiloissa.
- Laitetta ei saa sijoittaa kosteaan paikkaan.
- Tämä laite on tarkoitettu ainoastaan kotitalouskäyttöön.
- Käytä laitetta ainoastaan sen suunniteltuun käyttötarkoitukseen tässä käyttöohjeessa kuvatulla tavalla.
- Suojataksesi itsesi sähköiskulta älä upota laitetta, pistoketta tai virtajohtoa veteen.
- Virtapistoke on irrotettava pistorasiasta ennen puhdistusta, huoltoa ja siirrettäessä laitetta paikasta toiseen.
- Irrota tuulettimen virtajohto pistorasiasta, kun tuuletin ei ole käytössä.

- Älä koskaan työnnä sormiasi, kyniä tai muita esineitä säleikön läpi.
- Käytä laitetta aina tasaisella ja vakaalla alustalla, jotta se ei kaadu.
- Älä käytä laitetta paikassa, jossa on räjähtäviä ja/tai syttyviä höyryjä.
- Älä aseta tuuletinta tai sen osia avotulen tai lämmityslaitteiden läheisyyteen.
- Älä käytä laitetta, jos sen johto tai pistoke on vaurioitunut tai jos laitteessa on ilmennyt toimintahäiriö, tai se on pudonnut maahan tai vahingoittunut jollain tavalla.
- Älä yritä korjata laitetta itse. Ota yhteyttä ammattitaitoiseen huoltoliikkeeseen, mikäli laite kaipaa huoltoa.
- Irrota pistoke tarttumalla pistokkeesta. Älä koskaan vedä virtajohdosta tai laitteesta.
- Tarkista virtajohto viiltojen ja hankaumien varalta ennen jokaista käyttökertaa. Jos virtajohdossa ilmenee jälkiä, laite tulee huoltaa ja virtajohto vaihtaa.
- Älä käytä laitetta, jos virtajohto on vaurioitunut tai se toimii ajoittain ja lakkaa sitten toimimasta.
- Ainoastaan valtuutettu henkilö saa vaihtaa vaurioituneen johdon uuteen.
- Älä kiedo johtoa tiukasti laitteen ympärille.
- Älä anna virtajohdon roikkua (esim. pöydän tai työtason reunan yli).
- Älä anna johdon koskettaa kuumia pintoja.
- Älä altista virtajohdon ja laitteen välistä liitosta rasitukselle, sillä virtajohto voi vaurioitua tai katketa.

3. PUHDISTAMINEN JA YLLÄPITO

Irrota pistoke pistorasiasta aina ennen laitteen puhdistamista.

Jos laite on erittäin likainen, sen ulkopuoli voidaan pyyhkiä varovasti kostealla liinalla, jonka jälkeen se on kuivattava huolellisesti. Voit myös tarvittaessa irrottaa laitteen etuverkon ja siivet puhdistamista varten. Kokoa laite huolellisesti ohjeen mukaisesti, ja varmistu että kaikki laitteeseen asennettavat osat ovat kuivia ja puhtaita.

Älä käytä laitteen puhdistamiseen voimakkaita puhdistusaineita, hankaavia aineita tai kovia esineitä, sillä ne voivat naarmuttaa laitteen pintoja.

Älä käytä laitteen puhdistamiseen liuottimia, bentseeniä tai öljypohjaisia puhdistusaineita, sillä ne voivat vahingoittaa laitteen koteloa.

Pidä huoli, että moottorin takana olevat ilma-aukot pysyvät puhtaana pölystä. Voit puhdistaa ilma-aukot esimerkiksi pölynimurin letkun avulla. Pidä laitetta puhdistuessa erityistä huolta, ettei laitteen moottorin sisään pääse kosteutta.

Puhdistu laite säännöllisesti.

Kun tuuletin ei ole käytössä, säilytä sitä viileässä, puhtaassa ja kuivassa paikassa.

4. TUULETTIMEN OSAT

1. Etuverkko
2. Etuverkon kiinnityshelat ja -ruuvi
3. Siivet
4. Siipien kiinnitysruuvi
5. Takaverkon kiinnitysruuvit
6. Takaverkko
7. Nostokahva
8. Moottorin akseli
9. Nopeudenvälitsin
10. Automaattisen kääntymisen vipu
11. Moottorin kotelo
12. Moottorin pidike
13. Teleskooppijalan yläosa
14. Korkeudensäätöruuvi
15. Teleskooppijalan alaosa
16. Jalusta
17. Jalustan paino
18. Aluslevy
19. Lukitusvipu
20. Säätöruuvi A
21. Säätöruuvi B
22. Kiinnitysteline
23. Kiinnitysmutteri
24. Kiinnitysruuvi

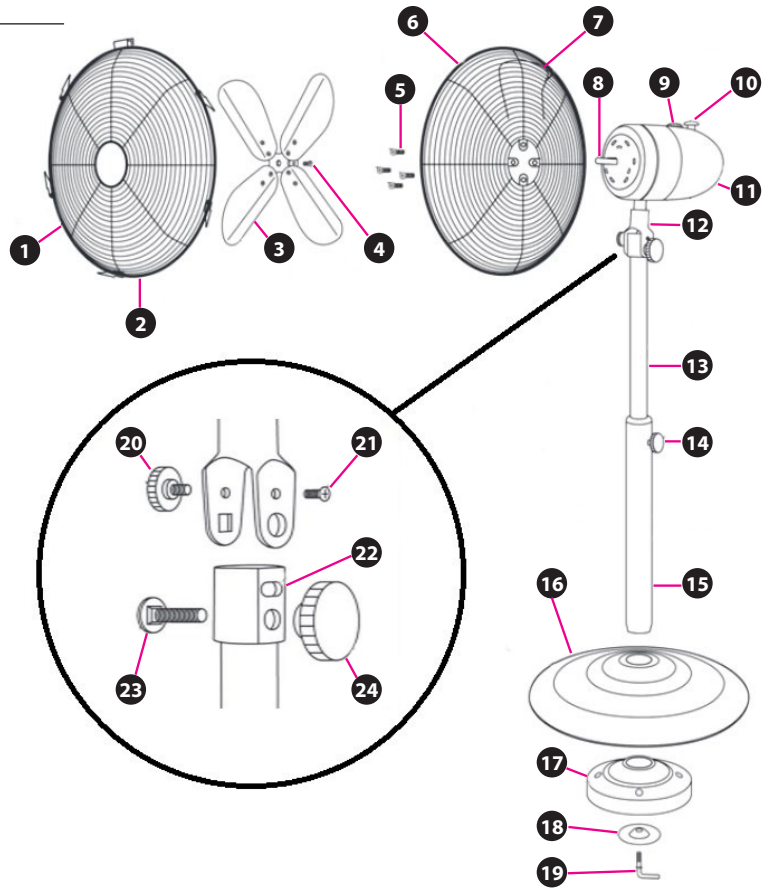

5. TUULETTIMEN KOKOAMINEN

Huomio: Varmista, että tuote on täysin koottu, ennen kuin kytket sen pistorasiaan.

- a) Ota kaikki laitteen osat pois pakkauksesta ja poista kaikki pakkausmateriaalit ja pehmusteet.
- b) Kierrä ja irrota lukitusvipu (19) teleskooppijalan alaosan (15) pohjasta.
- c) Aseta teleskooppijalan alaosan (15) pohja jalustan (16) päälle.
- d) Aseta jalustan paino (17) jalustan (16) alle, ja yhdistä kaikki osat käyttäen aluslevyä (18) ja lukitusvipua (19).
- e) Varmista että kaikki osat ovat yhdistetty toisiinsa tiukasti.
- f) Löystytä korkeudensäätöruuvia (14), jotta voit säätää teleskooppijalan yläosaa (13).
- g) Vedä teleskooppijalan yläosa (13) kokonaan ulos maksimikorkeuteensa, ja kiristä korkeudensäätöruuvi (14) napakasti.
- h) Varmista että kaikki osat ovat yhdistetty toisiinsa tiukasti, ja että olet kiristänyt korkeudensäätöruuvin (14) kunnolla, ennen kuin jatkat tuulettimen kokoamista.
- i) Aseta moottorin kotelo (11) teleskooppijalan yläosan (13) päälle, ja kiinnitä osat yhteen kuvan osoittamalla tavalla käyttäen apuna osoitettuja ruuveja ja muttereita (20-24).
- j) Voit vaihtaa tuulettimen vertikaalista suuntausta löystyttämällä säätöruuveja (20-21) ja kiristämällä ne uudestaan eri asentoon.
- k) Tarkista jälleen, että kaikki tähän mennessä asennetut osat ovat tukevasti paikoillaan.

- l) Ennen tuulettimen siipien ja verkkojen asentamista, tarkista onko moottorin akselin (8) ympärille asennettu muovisuojus paikoillaan. Mikäli suojus on paikoillaan akselin ympärillä, poista se vetämällä.
- m) Irrota moottorin kotelon (11) etuosassa sijaitsevat neljä ruuvia ruuvimeisselin avulla kuvan osoittamalla tavalla.

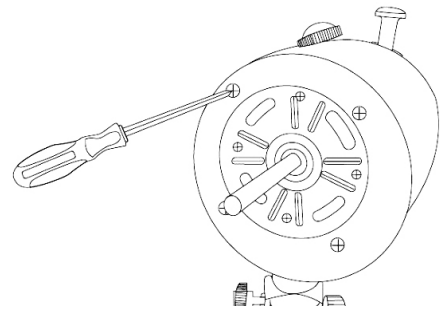

- n) Aseta takaverkko (6) moottorin akselin ympärille niin, että nostokahva (7) on verkon yläosassa, ja kiinnitä verkko paikoilleen neljää ruuvia käyttäen. Varmistu, että takaverkko (6) asettuu tukevasti moottorin koteloa (11) vasten, ja että nostokahva (7) on asemoitu oikein.
- o) Irrota siipien kiinnitysruuvi (4) siivistä (3). Liu'uta siipiosa (3) moottorin akselin (8) ympärille.
- p) Aseta siipien kiinnitysruuvi (4) moottorin akselissa sijaitsevaan uraan, ja kiristä ruuvimeisselillä. Varmistu, että siipiosa on asennettu napakasti.

- q) Poista etuverkon (1) pieni kiinnitysruuvi (2) paikoiltaan. Avaa etuverkon kiinnityshelat (2) ja asemoi etuverkko (1) takaverkon (6) kanssa niin, että ruuvien kiinnityskohdat osuvat linjaan.
- r) Kiinnitä verkot toisiinsa sulkemalla kiinnityshelat ja kiristämällä kiinnitysruuvi paikoilleen.

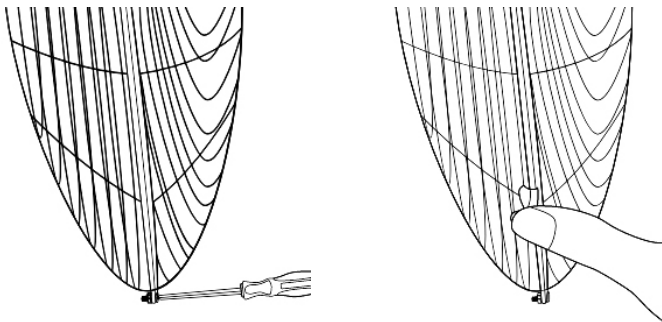

6. TUULETTIMEN KÄYTTÖ

Cooltron Cloud pöytätuulettimessa on kolme nopeutta ja automattinen kääntymistoiminto. Ennen käyttöä aseta tuuletin vakaalle ja tasaiselle alustalle, jossa se ei pääse kaatumaan käytön aikana.

Nopeuden valinta

Valittavana on kolme nopeutta.

- 0 = VIRRRAN KATKAISU
- I = HIDAS
- II = KESKITEHO
- III = NOPEA

Automaattinen kääntyminen

Painamalla automaattisen kääntymisen painikkeen alas ja nostamalla sen ylös voit kontrolloida automaattisen kääntymisen toimintoa päälle ja pois.

Muut säädöt

Sammuta aina tuuletin, ja irrota virtajohto pistorasiasta ennen kuin teet näitä säätöjä:

- Tuulettimen vertikaalisen kulman säätö, katso ohje tuulettimen kokoamisohjeista (5 j)
- Tuulettimen korkeuden säätö, löystytä tuulettimen jalassa sijaitsevaa korkeudensäätöruuvia, säädä teleskooppivarsi käsin haluamallasi korkeudelle ja kiristä korkeudensäätöruuvi uudelleen.

7. TAKUU

Tällä tuulettimella on 2 vuoden takuu, joka on voimassa tuotteen ostopäivästä alkaen.

Cooltron-tuotteet on valmistettu huolellisesti noudattaen määriteltyjä laatuksiteerejä. Mikäli kuitenkin kohtaat ongelman tai virheen tuotteessa, ota yhteyttä jälleen myyjään takuuajan ollessa vielä voimassa.

Tuotteen takuu koskee selviä valmistus- ja materiaalivirheitä. Takuunalaisiksi vioiksi ei lasketa normaalista kulumisesta aiheutuvia vikoja. Takuu myös raukeaa, mikäli tuote on koottu käyttöohjeiden vastaisesti, tai sen käytössä, huollossa ja säilytyksessä ei ole noudatettu riittävää huolellisuutta. Takuu on voimassa vain tuotteen ollessa normaalissa kotitalouskäytössä.

Esitä ostokuitti tai muu todiste ostopäivästä, mikäli joudut olemaan takuuasioissa yhteydessä jälleenmyyjään tai maahantuojaan.

8. KIERRÄTYS

Älä hävitä tuotetta kotitalousjätteen mukana. Kun tuote poistetaan käytöstä, se tulee toimittaa sähkö- ja elektroniikkaromun kierrätyspisteeseen.



Tack för att du har köpt Cooltron fläkten. Vi är övertygade om att du kommer att vara nöjd med ditt val. Läs den här bruksanvisningen innan du använder produkten och spara den för framtida användning.

1. TEKNISKA SPECIFIKATIONER

Ineffekt	35 W
Spänning	220-240 V / 50 Hz
Fläktens diameter	30 cm
Fläktens höjd	100 cm
Nätsladdens längd	1,6 m
IP-klass	IPX0
Fläktens högsta flödes hastighet	34,9 m ³ /min
Driftsvärde	1,0 (m ³ /min)/W
Effektförbrukning i standbyläge	0,0 W
Fläktens ljudeffektnivå	59 dB(A)
Maximal lufthastighet	2,6 m/s
Standarder som har använts för mätning av driftsvärde	IEC 60879:2019 EN 50564:2011 EN IEC 60704-1:2021 EN IEC 60704-2-7:2020

2. VARNINGAR OCH SÄKERHETSINSTRUKTIONER

- Läs dessa anvisningar noggrant innan du använder produkten och spara dem för framtida användning.
- Apparaten får inte användas av barn eller av personer med nedsatt fysisk, sensorisk eller psykisk förmåga, bristande erfarenhet och kunskaper, om inte de fått handledning eller anvisningar om användning av apparaten av en person som ansvarar för deras säkerhet.
- Barn får inte leka med produkten
- Produkten får inte rengöras eller användas av barn.
- Barn ska hållas under uppsikt när produkten används nära barn.
- Apparaten är endast avsedd för användning inomhus.
- Produkten får inte placeras på en fuktig plats.
- Produkten är endast avsedd för privat användning.
- Använd endast produkten för avsett ändamål, i enlighet med beskrivningarna i denna bruksanvisning.
- Sänk inte ner apparaten, kontakten eller sladden i vatten, för att undvika elstötar.
- Strömkontakten måste dras ur innan rengöring, service och flyttning från en plats till en annan.

- Koppla ur fläkten när den inte används.
- För aldrig in fingrar, pennor eller andra föremål genom gallret.
- Fläkten måste placeras på en plan och stabil yta under användning för att förhindra att den välter.
- Använd inte i närheten av explosiva och/eller lättantändliga ångor.
- Placera inte fläkten eller några delar nära en öppen låga eller värmeapparater.
- Använd inte en apparat med en skadad strömsladd eller kontakt eller efter att det har varit fel på apparaten eller den har tappats eller skadats på något sätt.
- Försök inte reparera apparaten själv. Kontakta kvalificerat serviceföretag om service krävs.
- Dra ut kontakten ur uttaget genom att ta tag i kontakten. Dra inte i sladden eller fläkten.
- Kontrollera om det finns hack och/eller slitage på strömsladden innan du använder apparaten. Om du hittar hack eller slitage indikerar det att apparaten bör servas och att strömsladden bör bytas ut.
- Använd inte apparaten om strömsladden är skadad eller om den fungerar till och från och sedan slutar fungera.
- Strömsladden får endast bytas ut av en auktoriserad person.
- Linda aldrig sladden hårt runt produkten.
- Låt inte sladden dingla (t.ex. över kanten på ett bord eller en bänkskiva).
- Låt inte sladden vidröra heta ytor.
- Ansträng inte anslutningen mellan nätsladden och produkten, eftersom nätsladden kan skadas eller gå sönder.

3. RENGÖRING OCH SERVICE

Koppla alltid ur apparaten innan du rengör den.

Om apparaten är mycket smutsig kan utsidan putsas försiktigt med en fuktig trasa och sedan torkas ordentligt. Vid behov kan du även lossa framnätet och propellern för rengöring. Montera försiktigt apparaten enligt anvisningarna och se till att alla delar som ska installeras är torra och rena.

Använd inte starka rengöringsmedel, slipmedel eller hårda föremål för att rengöra apparaten, eftersom de kan repa ytorna.

Använd aldrig lösningsmedel, bensen eller oljebaserade rengöringsmedel eftersom de kan skada höljet.

Se till att lufthålen bakom motorn är fria från damm. Du kan rengöra lufthålen t.ex. med en dammsugare. Vid rengöring av apparaten måste du särskilt se till att fukt inte tränger in i apparatens motor.

Rengör apparaten regelbundet.

Förvara fläkten på ett svalt, rent och torrt ställe när den inte används.

4. DELBESKRIVNING

1. Framnät
2. Fästen och skruv för framnät
3. Propeller
4. Fästskruv för propeller
5. Fästskruvar för baknät
6. Baknät
7. Lyfthandtag
8. Motoraxel
9. Hastighetsreglage
10. Rotation på/av
11. Motorhus
12. Motorfäste
13. Teleskopbenets övre del
14. Höjdjusteringsskruv
15. Teleskopbenets nedre del
16. Bas
17. Basens vikt
18. Bricka
19. Låsspak
20. Justerskruv A
21. Justerskruv B
22. Fäste
23. Fästmutter
24. Fästskruv

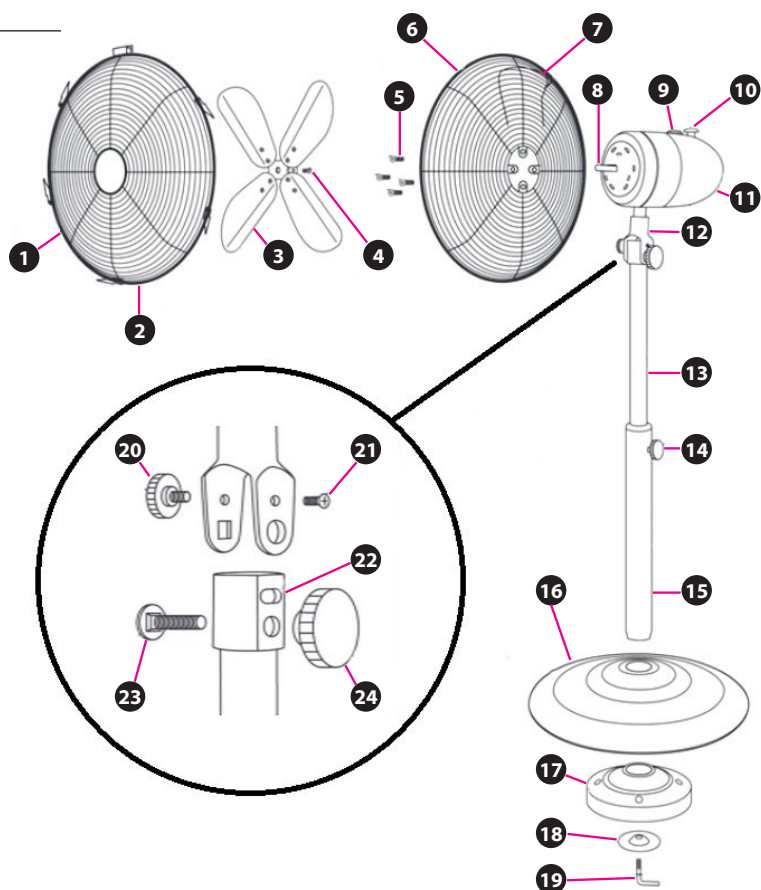

5. MONTERING AV FLÄKTEN

Observera: Se till att produkten är helt monterad innan du ansluter den.

- a) Ta ut alla delar av apparaten ur förpackningen och ta bort allt förpackningsmaterial och all stoppning.
- b) Skruva loss låsspaken (19) från undersidan av teleskopbenets nedre del (15).
- c) Placera teleskopbenets nedre del (15) på basen (16).
- d) Placera basens vikt (17) under basen (16) och fäst alla delar med brickan (18) och låsspaken (19).
- e) Se till att alla delar är ordentligt anslutna till varandra.
- f) Lossa höjdjusteringsskruven (14) för att justera den övre delen av teleskopbenet (13).
- g) Dra ut den övre delen av teleskopbenet (13) till sin maximala höjd och dra åt höjdjusteringsskruven (14) ordentligt.
- h) Kontrollera att alla delar är ordentligt anslutna och att du har dragit åt höjdjusteringsskruven (14) ordentligt innan du fortsätter med monteringen av fläkten.
- i) Placera motorhuset (11) ovanpå teleskopbenets övre del (13) och fäst delarna enligt bilden med hjälp av de skruvar och muttrar som visas (20-24).
- j) För att ändra fläktens vertikala riktning, lossa justerskruvarna (20-21) och dra åt dem igen efter att du ändrat riktningen.
- k) Kontrollera att hittills monterade delar sitter ordentligt på plats.

- l) Innan propeller och nät monterats, kontrollera om plastskyddet runt motoraxeln (8) är på plats. Om skyddet sitter på plats runt axeln, dra den bort.
- m) Använd en skruvmejsel för att lossa de fyra skruvarna på motorhusets framsida (11) enligt bilden.

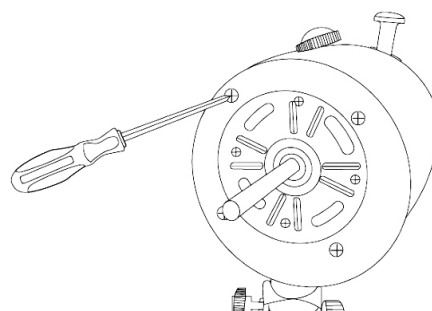

- n) Placera baknätet (6) runt motoraxeln så att lyfthandtaget (7) är på toppen av nätet och fäst nätet på plats med de fyra skruvarna. Se till att baknätet (6) sitter fast ordentligt mot motorhuset (11) och att lyfthandtaget (7) är korrekt placerat.
- o) Ta bort propellerns fästskruv (4) från propellern (3). Skjut propellern (3) runt motoraxeln (8).
- p) För in propellerns fästskruv (4) i motoraxeln (8) och dra åt med en skruvmejsel. Se till att propellern sitter ordentligt på plats.

- q) Ta bort den lilla fästskruven (2) på framnätet (1). Öppna framnätets fästen (2) och placera framnätet (1) mot bakanätet (6) så att skruvarnas fästpunkter är i linje.
- r) Fäst ihop näten genom att stänga fästena och dra åt fästskruven.

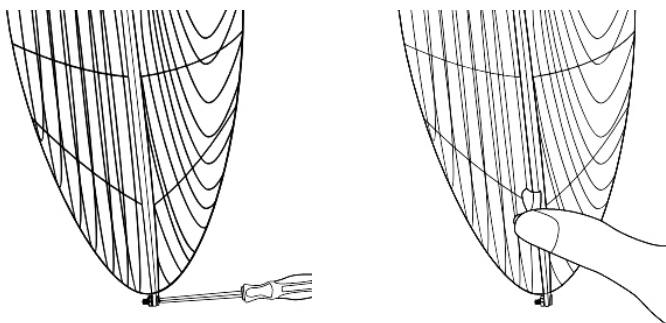

6. ANVÄNDNING AV FLÄKTEN

Cooltron Cloud fläkt har tre hastigheter och en automatisk svängningsfunktion. Innan användning placera fläkten på en torr, jämn yta där den inte kan falla omkull under användning.

Hastighetsval

Lyft upp svängningsknappen. Fläkten blåser hela tiden i samma riktning. Tryck ned svängningsknappen. Fläkten vänder sig från sida till sida.

- 0 = AV
- I = LÅG HASTIGHET
- II = MEDELHASTIGHET
- III = HÖG HASTIGHET

Automatisk rotation

Genom att trycka ned eller lyfta upp knappen för automatisk rotation kan du slå på och av funktionen.

Övriga justeringar

Stäng alltid av fläkten och dra ut nätkabeln innan du gör dessa justeringar:

- För justering av fläktens vertikala vinkel, se monteringsanvisningarna (5 j).
- För att justera fläktens höjd, lossa höjjusteringsskruven vid fläktens ben, justera teleskopbenet manuellt till önskat höjd och dra åt höjjusteringsskruven igen.

7. GARANTI

Den här fläkten har 2 år garanti som gäller från och med inköpsdatumet.

Cooltron produkter tillverkas noggrant enligt fastställda kvalitetskriterier. Om du ändå stöter på ett problem eller fel med produkten, kontakta din återförsäljare medan garantiperioden fortfarande är giltig.

Produktgarantin täcker uppenbara tillverknings- och materialfel. Defekter som orsakas av normalt slitage betraktas inte som defekter under garantin. Garantin är också ogiltig om produkten inte har monterats enligt bruksanvisningen eller om den inte har använts, underhållits och förvarats med vederbörlig omsorg. Garantin gäller endast för normal hushållsanvändning.

Om du behöver kontakta din återförsäljare eller importör gör garantiändamål ska du tillhandahålla ett kvitto eller annat inköpsbevis.

8. ÅTERVINNING

Släng inte produkten med hushållsavfallet. Överlämna den till en uppsamlingsplats för återvinning av elektroniska apparater.



Thank you for purchasing a Cooltron brand fan. We are confident that you have made a great choice and that the item will serve you well. Please familiarize yourself with this instruction manual before using the item and keep it stored for later need.

1. SPECIFICATIONS

Power input	35 W
Voltage	220-240 V / 50 Hz
Fan diameter	30 cm
Fan height	100 cm
Power cord length	1.6 m
IP Class	IPX0
Maximum fan flow rate	34.9 m ³ /min
Service value	1.0 (m ³ /min)/W
Standby power consumption	0.0 W
Fan sound power level	59 dB(A)
Maximum air velocity	2.6 m/s
Measurement standards for service value	IEC 60879:2019 EN 50564:2011 EN IEC 60704-1:2021 EN IEC 60704-2-7:2020

2. WARNINGS AND SAFETY INSTRUCTIONS

- Please read these instructions thoroughly before use and retain for future reference.
- This appliance is not intended to be used by children or people with reduced physical or mental capabilities or lack of experience and knowledge, unless they have been given supervision or instruction concerning the use of the appliance by a person responsible for their safety.
- Children may not play with the appliance.
- Children may not clean or operate the appliance without proper supervision.
- Children must be supervised when the appliance is used near them.
- This product is only intended for indoor use.
- Do not place the item in humid places or places with moisture.
- This appliance is intended for household use only.
- Only use the item for its intended use in a way described in this instruction manual.
- To prevent electric shock, do not immerse the appliance, plug or cord in water.
- Power plug must be removed from power socket before cleaning, servicing or maintenance and when moving the appliance from one location to another.

- Unplug the power cord when the fan is not in use.
- Never insert fingers, pencils or any other objects through the fan grille.
- Always use the appliance on flat and stable surface to prevent it from tipping over.
- Do not use the appliance in presence of explosive and/or flammable fumes.
- Do not place the fan or parts of it close to open fire or heating appliances.
- Do not operate any appliance with a damaged cord or plug or after the appliance has malfunctioned or has been dropped or damaged in any manner.
- Do not try to repair the appliance yourself. Contact qualified servicing company if maintenance is required.
- Unplug the appliance by pulling from the plug. Never pull from the power cord or the appliance.
- Before each use, inspect the power cord for cuts and/or abrasion marks. If any are found, this indicates that the appliance should be serviced and the power cord replaced.
- Do not operate the appliance if the power cord shows any damage or works intermittently and then stops working.
- Only an authorized person may replace the damaged cord.
- Never wrap the cord tightly around the appliance.
- Do not let the power cord hang (for example over the edge of a table or a counter).
- Do not let the power cord touch hot surfaces.
- Do not put any stress on the power cord where it connects to the appliance, as the power cord could fray and break.

3. CLEANING AND CARE

Always unplug the appliance before cleaning it.

If the appliance is very dirty, you can wipe the external parts carefully with a damp cloth. After wiping dry carefully. If needed, you can also uninstall the front grille and fan blades for more thorough cleaning. Assemble again as instructed on the assembly manual and make sure that all parts installed are dry and clean.

Do not use strong detergents, abrasive substances or hard objects when cleaning the item as they might scratch the surface of the item.

Do not use solvents, benzene or oil-based cleaners as they can damage the housing.

Make sure to keep the air ventilation slots at the back of the motor free from dust. You can clean the air ventilation slots for example with the help of a vacuum cleaner hose. When cleaning the fan, take extra precautions to make sure that no moisture can enter the motor housing.

Clean the item regularly.

When the fan is not in use, store it in a cool, clean and dry location.

4. PARTS LIST

1. Front grille
2. Front grille fixing clamps and a screw
3. Blade
4. Blade fixing screw
5. Back grille fixing screws
6. Back grille
7. Handle
8. Motor shaft
9. Speed select knob
10. Oscillation switch
11. Motor housing
12. Motor holder
13. Telescopic leg top part
14. Height adjustment screw
15. Telescopic leg bottom part
16. Base
17. Base weight
18. Washer
19. Locking lever
20. Adjustment screw A
21. Adjustment screw B
22. Holding fixture
23. Mounting nut
24. Mounting screw

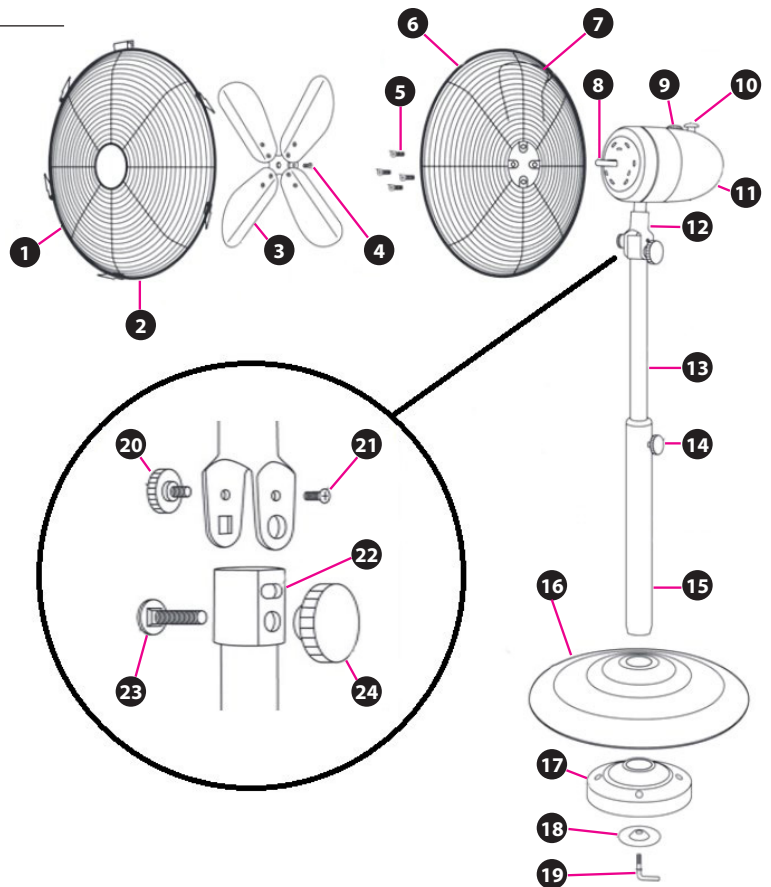

5. ASSEMBLING THE FAN

Note: Ensure that you have fully assembled the product before plugging it into an electrical outlet.

- a) Take all the parts of the appliance out from the packaging. Also remove all packaging and padding materials.
- b) Turn and take out the locking lever (19) from the base of the telescopic leg bottom part (15).
- c) Insert the lower end of the telescopic leg bottom part (15) on the base (16).
- d) Place the base weight (17) under the base (16) and connect all parts with the washer (18) and the locking lever (19).
- e) Make sure that all parts are firmly connected to each other.
- f) Loosen the height adjustment screw (14) to adjust the telescopic leg top part (13).
- g) Pull out the telescopic leg top part (13) to the maximum height until it stops, and tighten the height adjustment screw (14) firmly.
- h) Make sure that all parts are firmly connected to each other and that you have tightened the height adjustment screw (14) properly before proceeding.
- i) Place the motor housing (11) on the upper end of the telescopic leg top part (13) and fix them together by using the provided mounting and adjustment screws (20-24) as indicated on the picture.
- j) You can change the vertical direction of the fan by loosening the adjustment screws (20-21) and tightening them again in different position.

- k) Check for a firm and proper fixing of all parts so far.
- l) Before assembling the fan blades and grilles, please check whether a protective plastic sleeve is present around the motor shaft (8). If the plastic sleeve is on its place, remove it by pulling it.
- m) Loosen the four screws located at the front of the motor housing (11) with a screwdriver as indicated in the picture.

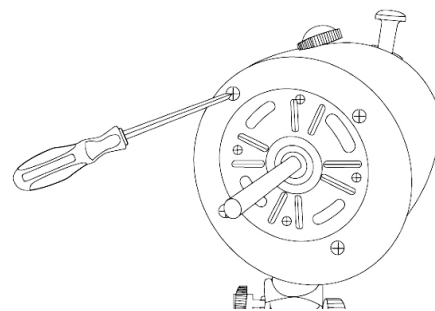

- n) Place the back grille (6) on the motor shaft with the handle (7) on the top side and fasten it in its place by the four screws. Make sure the back grille (6) fits securely against the motor housing (11) and the handle (7) is positioned correctly.
- o) Loosen the blade fixing screw (4) on the blades (3). Slide the blade part (3) onto the motor shaft (8).
- p) Align the blade fixing screw (4) with the groove on the motor shaft and tighten with screwdriver. Ensure that the blade is fixed securely.

- q) Remove the small securing screw (2) from the front grille (1).
Open the grille fixing clamps (2) and place the front grille (1) on the back grille (6) in a way that the screw fixing position on both grilles align.
- r) Fix the grilles together by closing the clamps and tightening the screw and the nut.

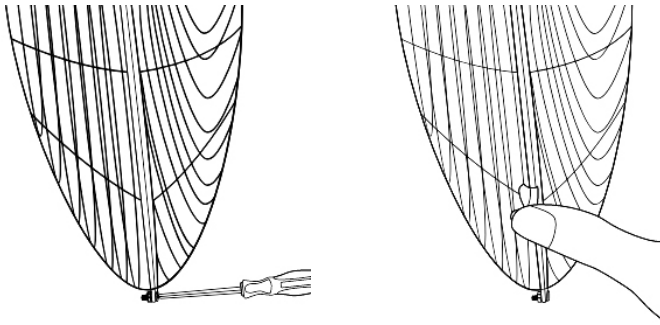

6. USING THE FAN

Caution! Only connect to the mains supply after you have fully assembled the fan.

Cooltron Cloud table fan is equipped with three speed choices and a smooth oscillation function. Before you take the fan in use place it on a level and stable surface where it cannot tip over easily.

Selecting the speed

This fan has three different speeds to select from.

- 0 = POWER OFF
- I = SLOW
- II = MEDIUM
- III = HIGH

Automatic oscillation

By lifting up and pushing down the oscillation switch you can control the oscillation function on or off.

Other adjustments

Always switch off and unplug the fan from mains supply before doing these adjustments:

- To adjust the vertical angle of the fan head please refer to the assembly instruction (5 j).
- To adjust the height of the telescopic leg loosen the height adjustment screw on the leg, adjust the telescopic leg position manually and finally tighten the height adjustment screw again.

7. WARRANTY

This fan has a 24 months warranty, which is valid from the date of purchase onwards.

Cooltron products have been carefully manufactured by the defined quality standards. In case you face a problem or a defect on the item, please contact the retailer if the warranty is still valid.

The warranty covers clear manufacturing or material defects. Normal wear and tear is not covered by the warranty. Warranty is also void if the product has been assembled in a way that is not in accordance with this manual, or if sufficient care has not been applied in using, maintaining or storing the item. Warranty is only valid in normal household use.

Keep a receipt or other proof of purchase date stored in case you need to contact the retailer for warranty matters.

8. RECYCLING

Do not dispose the item with domestic waste. When you discard the item, use special collection point for electrical and electronic equipment.



Valmistuttaja / Tillverkad för / Manufactured for:

SuomiTrading Oy
Areenakatu 7, 37570 Lempäälä
☎ 010 430 3490

SUOMITRADING.fi

COOLTRON