

COOLTRON



Party Cooler

Käyttöopas

MALLI

30L / 103321023

Lue nämä ohjeet huolellisesti ennen laitteen käyttöä. Noudata aina turvallisuusohjeita.

Tämän käyttöoppaan avulla hyödynnät Party Cooleria parhaalla mahdollisella tavalla.

Sarjanumero löytyy laitteen takaosasta. Säilytä tämä käyttöopas yhdessä ostokuitin kanssa. Voit niitata tai teipata kuitin alla olevaan tyhjään tilaan.

Kiitos, että hankit Cooltron Party Coolerin. Laite on käyntiääneltään hyvin hiljainen ja se on suunniteltu kestäväksi pitkään.

VAROITUS: Laite on tarkoitettu kotitalouskäyttöön ja vastaaviin käyttökohteisiin, kuten:

- henkilökunnan taukotilat kaupoissa, toimistoissa ja muissa työympäristöissä
- maatilat, hotellit, motellit ja muut asuintilat
- bed and breakfast -tyyppiset tilat
- catering ja vastaavat, muut kuin vähittäiskaupan käyttökohteet.

Huomaa:

Tämä kylmälaite on tarkoitettu käytettäväksi +10 - 38 °C:n ympäristön lämpötilassa.
Tätä kylmälaitetta ei ole tarkoitettu kiinteään asennukseen.

TÄRKEITÄ SUOJATOIMIA

Sähkölaitteita käytettäessä on noudatettava perusturvallisuustoimenpiteitä tulipalon, sähköiskun ja henkilö- tai omaisuusvahinkojen vaaran vähentämiseksi. Lue kaikki ohjeet huolellisesti ennen laitteen käyttöä.

Käytä laitetta vain sen käyttötarkoitukseen tässä käyttöoppaassa kuvatulla tavalla. **Tämä laite on tarkoitettu vain KOTITALOUSKÄYTTÖÖN. Sitä ei ole suunniteltu kaupallisiin tai vuokraustarkoituksiin.**

Valmistele laite huolellisesti asennusohjeiden mukaisesti ennen käyttöä.

Laite on sijoitettava siten, että pistoke on tavoitettavissa. Älä vie virtajohtoa mattojen tai muiden lämpöä eristävien materiaalien ali. Älä peitä virtajohtoa. Pidä virtajohto poissa kulkuväyliltä, äläkä upota sitä veteen.

Emme suosittele jatkojohdon käyttöä, sillä se voi ylikuumentua ja aiheuttaa tulipalon vaaran. Jos jatkojohdon käyttö on välttämätöntä, käytä jatkojohtoa, jonka johdin on vähintään 1,5 mm², joka on mahdollisimman lyhyt ja jonka nimellisjännite on vähintään 1 875 wattia.

Samaan pistorasiaan ei saa kytkeä muita laitteita, ja varmista, että pistoke on työnnetty kokonaan pistorasiaan.

Irrota pistoke pistorasiasta, kun laitetta ei käytetä pitkään aikaan.

Älä koskaan irrota pistoketta vetämällä virtajohdosta. Tartu aina pistokkeeseen ja vedä se suoraan ulos pistorasiasta.

Älä käytä laitetta ulkona. Pidä laite poissa suorasta auringonvalosta ja varmista, että sen ympärillä on vähintään 5 cm tilaa.

Jos laite tuodaan kylmästä ulkoilmasta sisälle, anna sen lämmetä huoneenlämpötilaan muutama tunti ennen kuin kytket sen sähköverkkoon.

- **VAROITUS:** Laitteen saa kytkeä vain maadoitettuun pistorasiaan. Huomioi oikea jännite, katso tyyppikilpi.
- **VAROITUS:** Pidä tuuletusaukot vapaina esteistä.
- **VAROITUS:** Älä käytä mitään laitteita tai muita keinoja laitteen sulattamiseen, lukuun ottamatta valmistajan suosittelemia keinoja.
- **VAROITUS:** Älä vahingoita kylmäainepiiriä.
- **VAROITUS:** Älä käytä sähkölaitteita laitteen sisällä, ellei valmistaja ole toisin suositellut.
- **VAROITUS:** Laitteen epävakaudesta johtuvan vaaran välttämiseksi se on kiinnitettävä ohjeiden mukaisesti.
- **VAROITUS:** Tätä laitetta ei ole tarkoitettu sellaisten henkilöiden (mukaan lukien lapset) käyttöön, joiden fyysiset, aistilliset tai henkiset kyvyt ovat heikentyneet tai joilla ei ole kokemusta tai tietoa, ellei heidän turvallisuudestaan vastaava henkilö ole antanut heille valvontaa tai ohjeita laitteen käytöstä.

VAROITUS Tätä laitetta saa käyttää yli 8-vuotiaat lapset ja sellaiset henkilöt, joiden fyysiset, aistilliset tai henkiset kyvyt ovat heikentyneet tai joilla ei ole kokemusta tai tietoa, jos heitä valvotaan käytön aikana tai heitä on ohjeistettu laitteen turvalliseen käyttöön ja he tiedostavat käyttöön liittyvät vaarat. Lapset eivät saa leikkiä laitteella. Lapset eivät saa puhdistaa ja huoltaa laitetta ilman aikuisen valvontaa.

- **VAROITUS:** Lapsia on valvottava sen varmistamiseksi, etteivät he leiki laitteella.
- **VAROITUS:** Älä säilytä laitteessa räjähdysalttiita aineita, kuten aerosolipurkkeja, joissa on syttyvää ponneainetta.
- **VAROITUS:** Varmista laitetta sijoittaessasi, että virtajohto ei tartu mihinkään tai vaurioidu.

- **VAROITUS:** Jos virtajohto on vaurioitunut, valmistajan, sen huoltoedustajan tai vastaavan pätevyyden omaavan henkilön on vaihdettava se vaaran välttämiseksi.
- **VAROITUS:** Älä laita jatkojohtoja tai kannettavia virtalähteitä laitteen takaosaan.

Sijoita laite seinän viereen niin, että laitteen ja seinän väliin jää vähintään 75 mm tilaa.



Varoitus: Tulipalon vaara / syttyvät materiaalit

TÄRKEÄÄ:

Virtajohdon värit on kytketty seuraavasti:

Keltavihreä:	Maa
Sininen:	Nolla
Ruskea:	Vaihe

Koska laitteen virtajohdon johtimien väri ei välttämättä vastaa pistorasiassa olevan liittimen värimerkintöjä, toimi seuraavasti:

Keltavihreä johto on kytkettävä pistokkeessa olevaan liittimeen, joka on merkitty kirjaimella E, G tai

 symbolilla tai joka on väritään vihreä tai keltavihreä.

Sininen johto on kytkettävä N-kirjaimella merkittyyn liittimeen.

Ruskea johto on kytkettävä L-kirjaimella merkittyyn liittimeen.

Laitteen epävakaudesta johtuvan vaaran välttämiseksi se on sijoitettava tasaiselle pinnalle.

- 1) Älä puhdista laitetta syttyvillä nesteillä. Höyryt voivat aiheuttaa palo- tai räjähdysvaaran.
- 2) Älä kaada laitetta.
- 3) Jos laite tuodaan kylmästä ulkoilmasta sisälle, anna sen lämmetä huoneenlämpötilaan muutama tunti ennen kuin kytket sen sähköverkkoon.
- 4) Korjaa tai vaihda välittömästi virtajohto, jos se halkeilee tai on muuten vaurioitunut. Älä käytä virtajohtoa, jossa on halkeamia tai kulumisvaurioita pituudeltaan, pistokkeessa tai liittimen päässä.
- 5) Irrota kylmälaite pistorasiasta ennen puhdistusta tai korjauksia. **HUOMAA:** Jos laite jostain syystä vaatii huoltoa, toimita laite pätevälle teknikolle.
- 6) Älä käytä kylmälaitetta räjähdysherkkien höyryjen läsnä ollessa.
- 7) Älä käytä laitetta kylpyammeen, suihkun tai uima-altaan välittömässä läheisyydessä.
- 8) Ole varovainen ja valvo laitetta, kun sitä käytetään lasten lähellä.
- 9) Älä altista laitetta suoralle auringonvalolle tai sateelle. Älä käytä laitetta ulkona pitkiä aikoja. Säilytä laitetta sisätiloissa, kun sitä ei käytetä.

Tuotetakuu

Valmistaja myöntää takuun asiakkaan asuinmaan lainsäädännön mukaisesti. Takuu-aika on vähintään yksi vuosi siitä päivästä alkaen, jona laite on myyty loppukäyttäjälle.

Takuu kattaa vain materiaali- ja valmistusvirheet.

Takuutapauksessa ota yhteyttä jälleenmyyjään tai maahantuojaan. Takuukorjaukset saa suorittaa vain valtuutettu huoltoliike. Takuuvaatimusta tehtäessä on esitettävä alkuperäinen kuitti, jossa on ostopäivämäärä.

Takuu ei ole voimassa seuraavissa tapauksissa:

- Normaali kuluminen
- Väärä käyttö, esim. laitteen ylikuormitus, ei-hyväksytyjen lisävarusteiden käyttö, tms.
- Voimankäyttö, ulkoisten tekijöiden aiheuttamat vauriot
- Käyttöohjeen noudattamatta jättämisestä aiheutuneet vahingot, esim. liittäminen sopimattomaan verkkovirtaan tai asennusohjeiden noudattamatta jättäminen
- Osittain tai kokonaan puretut laitteet

Laitteen hävittäminen

VAARA: Lapsen kiinnijäämisen vaara. Ennen kuin hävität vanhan kylmälaitteen:

- Ota kansi pois, jotta lapset eivät voi jäädä loukkuun.
- Jätä hyllyt paikoilleen, jotta lapset eivät voi helposti kiivetä laitteen sisälle.

Noudata paikallisia määräyksiä laitteen hävittämisestä syttyvän kylmäaineen osalta. Kun hävität laitteen, noudata paikallisia kierrätyskäytäntöjä ja ympäristönsuojelupolitiikkaa.

Älä vapauta kylmäainepiirin sisältämää syttyvää kylmäainetta ilmakehään.



Tämä merkintä osoittaa, että tätä tuotetta ei tule hävittää muiden talousjätteiden mukana. Kierrätä tuote oikein edistääksesi materiaalivarojen kestävää uudelleenkäyttöä.

Jos haluat palauttaa käytetyn laitteen, käytä palautus- ja keräysjärjestelmiä tai ota yhteyttä jälleenmyyjään.

OSAT JA OMINAISUUDET

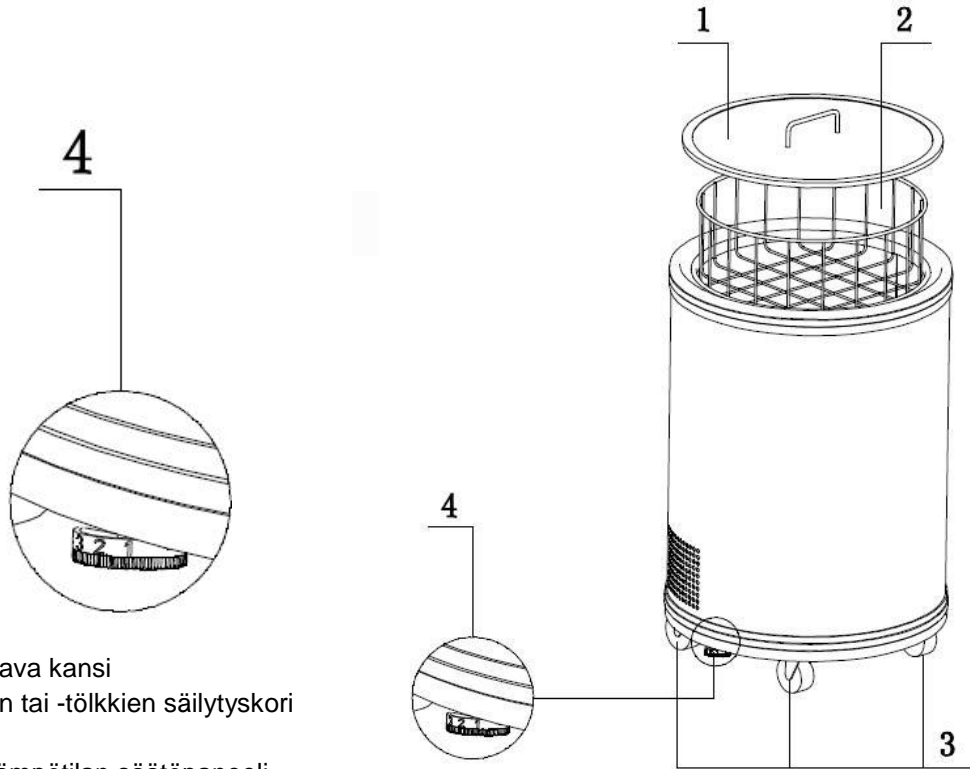

1. Kirkas irrotettava kansi
2. Juomapullojen tai -tölkkien säilytyskori
3. Pyörät (4 kpl)
4. Digitaalinen lämpötilan säätöpaneeli

ASENNUS ENNEN KÄYTTÖÄ

On suositeltavaa puhdistaa coolerin sisäpuoli haalealla vedellä ja miedolla pesuaineella ja kuivata se huolellisesti ennen käyttöä.

Coolerin jäähtymisnopeuteen ja sisälämpötilaan vaikuttavat:

- Ympäröivän alueen lämpötila ja ilman vaihtuvuus
- Kannen avausmäärä
- Coolerin sisältö

Tämän vuoksi aika, jonka laite tarvitsee saavuttaakseen käyttäjän asettaman lämpötilan, voi vaihdella.

Asenna laite sopivaan paikkaan, joka on suojassa äärimmäiseltä kuumuudelta ja kylmyydeltä. Party cooleria ei ole suunniteltu uppoasennettavaksi.

Laitteen ympärille tulee jättää 15 cm vapaata tilaa, jotta sen jäähdytysteho säilyy hyvänä.

Kylmäainejärjestelmä on suunniteltu toimimaan tasaisella pinnalla. Vältä jääkaapin kallistamista.

Jos jääkaappi on kallistettava käsittelyä tai siirtämistä varten, anna sen olla pystyasennossa 20–30 minuuttia ennen kuin kytket sen verkkovirtaan ja käynnistät sen.

Jos laitteessa on kolme pyörää, kytke aina yhden pyörän jarru käytön ajaksi. Laitetta ei saa siirtää käytön aikana. Ilman jarrun kytkemistä se voi liikkua ja vaurioitua.

Cooleria ei ole suunniteltu jatkuvaan käyttöön ulkotiloihin, kuten autokatokseen tai kuistille. Alle 10 asteen tai yli 32 asteen ympäristölämpötilat haittaavat laitteen toimintaa!

Coolerin kytkeminen

* Maadoitetun pistokkeen virheellinen käyttö voi aiheuttaa sähköiskun vaaran. Jos virtajohto on vaurioitunut, ota yhteyttä jälleenmyyjään.

1. Laite on maadoitettava oikein turvallisuuden varmistamiseksi. Tämän laitteen virtajohto on varustettu maadoitusliittimellä, joka sopii tavallisiin maadoitettuihin seinäpistorasioihin ja joka minimoi sähköiskun mahdollisuuden.
2. Kytke laite oikein asennettuun, maadoitettuun pistorasiaan. Älä missään tapauksessa vaurioita pistokkeen maadoitusliitintä. Kaikki virtaa ja/tai maadoitusta koskevat kysymykset on osoitettava valtuutetulle sähköasentajalle.
3. Tämä laite vaatii tavallisen 220–240 voltin, 50 Hz:n pistorasian, jossa on toimiva maadoitus.

COOLERIN KÄYTTÖ

Tämä laite on tarkoitettu yksinomaan juomien tai ruokien säilytykseen.

1. Kytke pistoke pistorasiaan.
2. Kytke cooler päälle painamalla etupaneelin virtapainiketta.
3. Aseta haluamasi lämpötila etupaneelin painikkeilla. Näyttö vilkkuu säädön aikana. Asetusalue on 0–16 °C. Normaalikäytössä näytössä näkyy coolerin sisälämpötilan keskiarvo.

Lämpötilasuositus:

Valkoviini: 7–10 °C, Punaviini: 11–16 °C.

Voit parantaa tuotteen jäähdytystehoa seuraavilla tavoilla:

- 1) Kun aloitat laitteen käytön ensimmäistä kertaa, anna sen toimia yhtäjaksoisesti 12–18 tuntia.
- 2) Vaihda koreja 6 tunnin välein jäähdytyksen tehostamiseksi.
- 3) Jätä tyhjää cooleriin sijoitettujen tuotteiden väliin, jotta ne jäähtyvät kunnolla (älä ylikuormita).

Asianmukainen hoito ja puhdistaminen

Varoitus: Sähköiskun välttämiseksi irrota aina pistoke ennen puhdistamista ja siirtämistä. Tämän varoituksen huomiotta jättäminen voi johtaa loukkaantumiseen.

Yleistä: Älä käytä voimakkaita kemikaaleja, hankausaineita, ammoniakkaa, klooria, vahvoja pesuaineita, liuottimia tai teräsvillaa puhdistamiseen. Jotkut näistä kemikaaleista voivat liuottaa tai vaurioittaa jääkaappia tai aiheuttaa värimuutoksia.

- 1) Tyhjennä jääkaappi.
- 2) Pyyhi pinnat sisä- ja ulkopuolelta kostealla liinalla. Etikan lisääminen veteen on hyväksi homeen ja sienten ehkäisemiseksi.

- 3) Irrota kansi ja puhdista se.
- 4) Puhdista irrotettavat korit ja kannen osat haalealla vedellä ja astianpesuaineella.
- 5) Kuivaa kaikki osat huolellisesti puhdistuksen jälkeen.
- 6) Käännä tiivisterenkaassa ja saranan kuminauhassa olevat raot alaspäin, kun kokoat kantta.

TÄRKEÄÄ:

Kun cooler ei ole käytössä, sen on oltava sisältä täysin kuiva, jotta vältetään homeen muodostumiselta! Jätä kansi auki, jos mahdollista.

TEKNISET TIEDOT

Malli	30L / 103321023
Ilmastotyyppi	SN, N, ST
Suojausluokka	I
Nettotilavuus	30L
Virta	220-240V~/50Hz
Nimellisvirta	0,35 A
Kylmäaine	R600a
Määrä	23 g
Ärsyttävä aine	C5H10
Vuotuinen energiankulutus AE	90 kWh/a
Energiankulutus E32	0,335 kWh/24h
Juomien säilytyslokeron kosteus	50 - 80%
Ilmassa kantautuva akustinen melu	43 dB(A)
Tuotteen koko	Φ426*620mm
Nettopaino	14 kg

Sähkökaavio

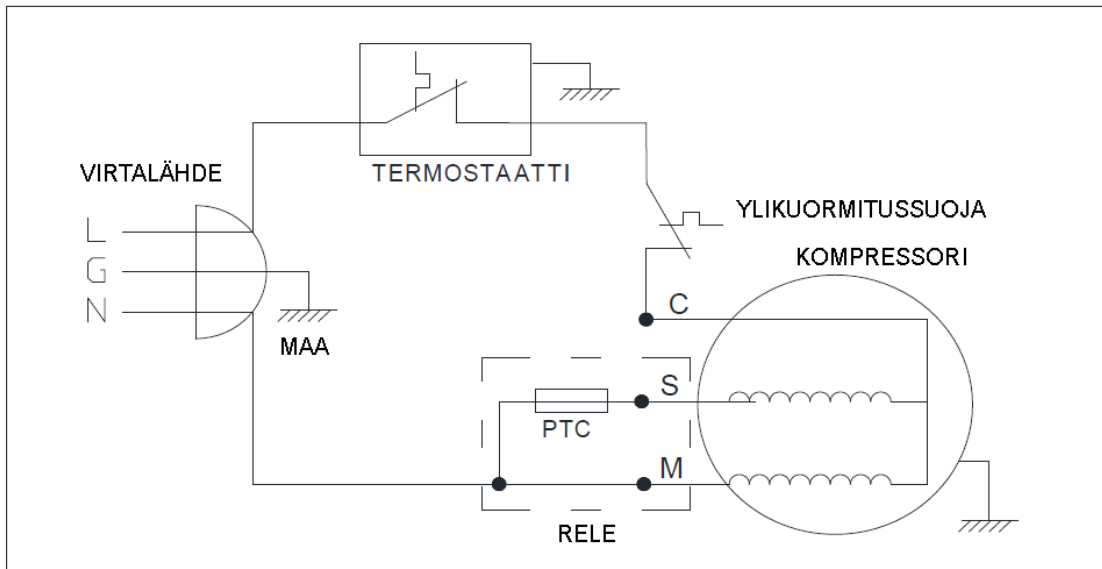

Huomaa: Kompessoria ei välttämättä ole varustettu käyttökondensaattorilla kompressorin todellisen mallin mukaan.

VIANMÄÄRITYSOPAS

MITÄ TEHDÄ, KUN...

Jääkaappia ei käytetä pitkään aikaan:

- Irrota pistotulppa pistorasiasta.
- Tyhjennä jääkaappi.
- Kuivaa sisäpinnat ja jätä kansi auki vähintään muutamaksi päiväksi.

Jääkaappi ei toimi:

- Tarkista virransyöttö.
- Tarkista, onko pistoke kytketty pistorasiaan.
- Tarkista sulakkeiden kunto.

Haluat siirtää jääkaappia:

- Kiinnitä kaikki liikkuvat osat ja sisältö. (Pakkaa ne tarvittaessa erikseen).
- Kuljeta jääkaappia vain pystyasennossa. Kuljettaminen muussa asennossa voi vaurioittaa kompressoria.

Jääkaappi on liian lämmin:

- Tarkista, että kansi on asetettu paikalleen oikein ja että tiiviste ei ole vaurioitunut.
- Tarkista, ettei liian suuri määrä tuotteita estä ilmankiertoa. (Jääkaappi on ylikuormitettu).
- Laitoitko jääkaappiin jotain lämmintä jäähdyttämättä sitä ensin huoneenlämpöön?
- Onko laitteen ympärillä ja yläpuolella riittävästi tilaa?

Jääkaappi on liian kylmä:

- Lämpötila voi olla asetettu liian alhaiseksi.
- Jos laitat paljon kosteutta sisältäviä elintarvikkeita suoraan ulostuloaukkojen alle, ne jäätyvät helposti. Tämä ei viittaa laitteen toimintahäiriöön.

Jääkaapista kuuluu epätavallisia ääniä:

- Heilahtelee se? Aseta se tasaiselle alustalle ja tarkista, toimiiko se nyt normaalisti.

Värähtelevätkö jääkaapin sisällä olevat astiat? Jos näin on, järjestä ne uudelleen ja tarkista, loppuvatko äänet.

SUOMITRADING

Suomi Trading Oy

Areenakatu 7, 37570 Lempäälä

asiakaspalvelu@suomitradingle.fi

COOLTRON



Party Cooler

Bruksanvisning

MODELL

30L / 103321023

Läs denna bruksanvisning noggrant innan du använder apparaten. Följ alltid säkerhetsanvisningarna.

Den här bruksanvisningen hjälper dig att få ut mesta möjliga av din partycooler.

Serienumret finns på apparatens baksida. Spara denna bruksanvisning tillsammans med kvittot. Du kan häfta eller tejpa kvittot på det tomma utrymmet nedan.

Tack för att du har köpt PC-50AE partycoolern. Apparaten är mycket tystgående och är konstruerad för att hålla i många år.

VARNING: Apparaten är avsedd för hushållsbruk och liknande tillämpningar, t.ex:

- personalkök i butiker, kontor och andra arbetsmiljöer
- på lantbruk, hotell, motell och andra boendemiljöer
- miljöer av typen bed and breakfast
- catering och liknande användning som inte är detaljhandel.

Observera:

Denna kylapparat är avsedd för användning vid en omgivningstemperatur på +10 - 38 °C.

Denna kylapparat är inte avsedd för fast installation.

VIKTIGA SÄKERHETSFÖRESKRIFTER

Vid användning av elektrisk utrustning måste grundläggande säkerhetsåtgärder vidtas för att minska risken för brand, elektriska stötar och personskador eller skador på egendom. Läs alla instruktioner noggrant innan du använder apparaten.

Använd endast apparaten för det ändamål som den är avsedd för och som beskrivs i denna bruksanvisning. **Produkten är endast avsedd för HUSHÅLLSBRUK. Den är inte avsedd för kommersiella ändamål eller uthyrning.**

Förbered apparaten noggrant enligt installationsanvisningarna före användning.

Apparaten måste placeras så att stickkontakten är inom räckhåll. Dra inte nätsladden över mattor eller andra värmeisolerande material. Täck inte över nätsladden. Håll nätsladden borta från gångvägar och sänk inte ner den i vatten.

Vi rekommenderar inte användning av förlängningssladd, eftersom den kan överhettas och orsaka brandrisk. Om det är nödvändigt att använda en förlängningssladd, använd en förlängningssladd med en minsta ledarstorlek på 1,5 mm², så kort som möjligt och med en märkspänning på minst 1 875 watt.

Anslut inte andra apparater till samma uttag och se till att kontakten är helt isatt i uttaget.

Dra ut stickkontakten från eluttaget om apparaten inte ska användas under en längre tid.

Koppla aldrig ur stickkontakten genom att dra i nätsladden. Ta alltid tag i kontakten och dra ut den rakt ur uttaget.

Använd inte apparaten utomhus. Förvara apparaten utanför direkt solljus och se till att det finns minst 5 cm utrymme runt den.

Om apparaten tas in från en kall utomhusmiljö, låt den värmas upp till rumstemperatur under några timmar innan den ansluts till elnätet.

- **WARNING:** Denna apparat måste vara jordad. Använd lämplig strömförsörjning, se typskylt.
- **WARNING:** Håll ventilationsöppningarna fria från hinder.
- **WARNING:** Använd ingen annan utrustning för avfrostning av apparaten än den som rekommenderas av tillverkaren.

- **WARNING:** Skada inte köldmediekretsen.
- **WARNING:** Använd inte elektriska apparater inuti apparaten om inte annat rekommenderas av tillverkaren.

- **WARNING:** För att undvika att apparaten välter omkull måste den säkras i enlighet med anvisningarna.

- **WARNING:** Denna produkt är inte avsedd för användning av personer (inklusive barn) med nedsatt fysisk, sensorisk eller mental förmåga, eller brist på erfarenhet eller kunskap, såvida de inte har fått tillsyn eller instruktioner om användning av produkten av en person som ansvarar för deras säkerhet.

WARNING Denna produkt är inte avsedd för användning av personer under 8 år eller personer med nedsatt fysisk, sensorisk eller mental förmåga, eller brist på erfarenhet eller kunskap, såvida de inte är under uppsikt under användning eller har fått instruktioner om säker användning och känner till farorna vid användning. Låt inte barn leka med denna apparat. Låt inte barn rengöra eller utföra underhåll på denna produkt utan uppsikt av en vuxen.

- **WARNING:** Barn ska hållas under uppsikt så att de inte leker med produkten.
- **WARNING:** Förvara inte explosiva material i apparaten, t.ex. aerosolburkar som innehåller brandfarliga drivgaser.
- **WARNING:** När du placerar apparaten, se till att nätsladden inte fastnar i något eller skadas.

- **VARNING:** Tillverkaren, en servicerepresentant eller motsvarande behörig person ska byta ut en trasig nätsladd.
- **VARNING:** Placera inte förlängningskablar eller bärbara strömförsörjningsenheter på baksidan av apparaten.

Placera apparaten intill en vägg och lämna inte mer än 75 mm mellan apparaten och väggen



Varning: Brandrisk / brandfarliga material

VIKTIGT:

Nätsladden är färgad enligt följande:

Grön/gul:	Jord
Blå:	Noll
Brun:	Fas

Eftersom färgen på ledningarna på apparatens nätsladd kanske inte stämmer överens med färgen på kontakten på uttaget, gör följande:

Den gröngula ledningen ska anslutas till en kontakt som är märkt med bokstaven E, G eller  jordningssymbolen eller som har grön eller gröngul färg.

Den blå ledningen ska anslutas till den kontakt som är märkt med bokstaven N.

Den bruna ledningen ska anslutas till den kontakt som är märkt med bokstaven L.

För att undvika risk för instabilitet hos apparaten måste den placeras på ett plant underlag.

- 1) Rengör inte apparaten med brandfarliga vätskor. Ångor kan orsaka brand- eller explosionsrisk.
- 2) Vält inte apparaten.
- 3) Om apparaten tas in från en kall utomhusmiljö, låt den värmas upp till rumstemperatur under några timmar innan den ansluts till elnätet.
- 4) Om nätsladden har sprickor eller andra skador ska den omedelbart repareras eller bytas ut. Använd inte en nätsladd som har sprickor eller slitskador på längden, vid kontakten eller vid kontaktens ände.
- 5) Koppla ur kylapparaten före rengöring eller reparation. **OBSERVERA: Om apparaten av någon anledning behöver repareras, lämna den till en kvalificerad tekniker.**
- 6) Använd inte kylapparaten i närheten av explosiva ångor.
- 7) Använd inte apparaten i omedelbar närhet av badkar, dusch eller simbassäng.
- 8) Var försiktig och övervaka apparaten när den används i närheten av barn.
- 9) Utsätt inte apparaten för direkt solljus eller regn. Använd inte apparaten utomhus under längre perioder. Förvara apparaten inomhus när den inte används.

Produktgaranti

Garantin beviljas av tillverkaren i enlighet med lagstiftningen i det land där kunden är bosatt. Garantitiden är minst ett år från försäljningsdatumet till slutanvändaren.

Garantin gäller endast för material- och tillverkningsfel.

Garantireparationer får endast utföras av ett auktoriserat servicecenter. När du gör ett garantianspråk måste den ursprungliga inköpsfakturan (med inköpsdatum) visas upp.

Garantin gäller inte i följande fall:

- Normalt slitage
- Felanvändning, t.ex. överbelastning av enheten, användande av icke-godkända tillbehör
- Kraftanvändning, skador orsakade av yttre påverkan
- Skador som uppstått på grund av underlåtenhet att följa bruksanvisningen, t.ex. anslutning till olämplig nätström eller underlåtenhet att följa monteringsanvisningarna
- Delvis eller helt demonterad apparat

Kassering av apparaten

FARA: Risk för att barn fastnar. Innan du gör dig av med en gammal kylapparat:

- Ta bort dörrarna så att barn inte kan bli instängda.
- Låt hyllorna vara på plats så att barn inte lätt kan klättra in i apparaten.

Följ lokala föreskrifter för kassering av enheten på grund av brandfarligt köldmedium. När du kasserar apparaten ska du följa lokala återvinningsrutiner och miljöskyddsregler.

Brännbart köldmedium får inte släppas ut i atmosfären från köldmediekretsen.



Denna symbol anger att denna produkt inte ska slängas bland hushållsavfallet. Återvinn din produkt korrekt för att främja hållbar återanvändning av materialresurser.

Använd retur- och insamlingsystem om du vill returnera en begagnad produkt.



DELAR OCH FUNKTIONER

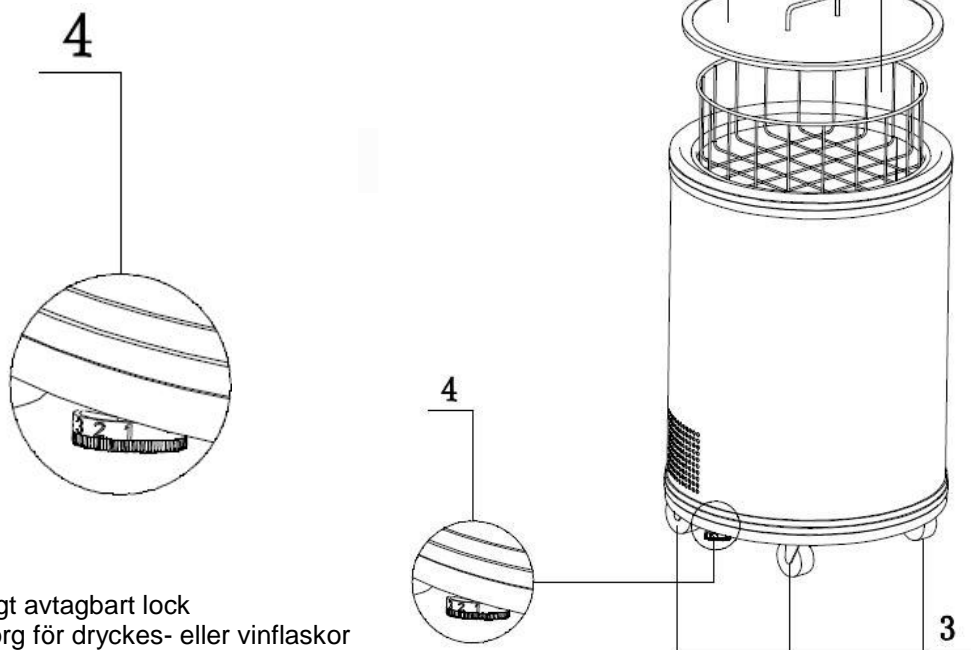

1. Genomskinligt avtagbart lock
2. Förvaringskorg för dryckes- eller vinflaskor
3. Hjul (4 st)
4. Digital temperaturkontrollpanel

INSTALLATION FÖRE ANVÄNDNING

Vi rekommenderar att du rengör insidan av partycoolern med ljummet vatten och mildt rengöringsmedel och torkar det noggrant före användning.

Apparatens temperatur beror på:

- Omgivningstemperaturen och luftväxlingen
- Hur ofta locket öppnas
- Innehållet i kylapparaten

Därför kan den tid det tar för apparaten att nå den temperatur som användaren har ställt in variera.

Installera apparaten på en lämplig plats, skyddad från extrem värme och kyla. Apparaten är inte avsedd för infälld montering.

Lämna 15 cm fritt utrymme runt apparaten för att bibehålla god kylning.

Köldmediesystemet är konstruerat för att fungera på en plan yta. Undvik att luta apparaten.

Om apparaten behöver lutas för att hanteras eller flyttas, låt det stå upprätt i 20-30 minuter innan du ansluter det och slår på det.

Om apparaten har tre hjul, koppla alltid in bromsen på ett av hjulen vid användning. Apparaten får inte flyttas under användning. Om bromsen inte kopplas kan den röra sig och skadas.

Apparaten är inte avsedd att installeras utomhus, t.ex. i ett garage eller på en veranda. Omgivningstemperaturer under 10 grader Celsius eller över 32 grader Celsius försämrar apparatens funktion.

Anslutning av partycoolern

*** Felaktig användning av en jordad kontakt kan orsaka risk för elektriska stötar. Om nätsladden är skadad, kontakta din återförsäljare.**

1. Apparaten måste vara ordentligt jordad för att garantera säkerheten. Apparaten nätsladd är utrustad med en jordad kontakt som passar jordade vägguttag och minimerar risken för elektriska stötar.
2. Anslut apparaten till ett korrekt installerat, jordat uttag. Du får under inga omständigheter skada stickproppens jordningsanslutning. Alla frågor om strömförsörjning och/eller jordning bör ställas till en behörig elektriker.
3. Denna apparat kräver ett standarduttag på 220-240 volt, 50 Hz med fungerande jord.

ANVÄNDNING AV PARTYCOOLERN

Denna apparat är endast avsedd för förvaring av drycker.

1. Sätt in kontakten i uttaget.
2. Tryck på strömbrytaren på frontpanelen för att slå på kylapparaten.
3. Använd knapparna på frontpanelen för att ställa in önskad temperatur. Displayen blinkar under inställningen. Inställningsområdet är 0-16°C. Vid normal användning visar displayen kylapparaten genomsnittliga innertemperatur.

Temperaturförslag:

Vitt vin: 7-10 °C, rött vin: 11 – 16 °C.

Du kan förbättra din produkts kylprestanda på följande sätt:

- 1) När du börjar använda apparaten ska du låta den gå kontinuerligt i 12-18 timmar.
- 2) Byt korg var 6:e timme för att förbättra kylningen.
- 3) Lägg till utrymme mellan varor som placeras i apparaten så att de kan svalna ordentligt (överbelasta inte).

Korrekt skötsel och rengöring

Varning: För att undvika elektriska stötar ska du alltid dra ur kontakten innan du rengör eller flyttar apparaten.
Om denna varning inte beaktas kan det leda till personskador.

Allmänt: Använd inte starka kemikalier, slipmedel, ammoniak, klor, starka rengöringsmedel, lösningsmedel eller stålull för rengöring.
Vissa av dessa kemikalier kan lösa upp eller skada apparaten eller orsaka missfärgning.

- 1) Töm partycoolern.
- 2) Torka av ytorna in- och utvändigt med en fuktig trasa. Att tillsätta vinäger i vatten är bra för att förebygga mögel och svamp.

- 3) Ta bort locket som visas på bilden och rengör det.
- 4) Rengör den löstagbara basen och locket med ljummet vatten och rengöringsmedel.
- 5) Torka av alla delar noggrant efter rengöring.
- 6) När du monterar locket ska du vrida ner spåren i tätningsringen och gummibandet på gångjärnet.

VIKTIGT:

När partycoolern inte används måste det vara helt torrt inuti för att undvika mögeltillväxt (låt locket stå öppet om möjligt).

TEKNISK INFORMATION

Modell	30L / 103321023
Klimattyp	SN, N, ST
Skyddsklass	I
Nettovolym	30L
Ström	220-240V~/50Hz
Nominell ström	0,35 A
Kylmedel	R600a
Mängd	23 g
Irriterande ämne	C ₅ H ₁₀
Årlig energiförbrukning AE	90 kWh/a
Energiförbrukning E32	0,335 kWh/24h
Fuktigheten i vinförvaringsfacket	50 - 80%
Luftburet akustiskt buller	43 dB(A)
Storlek	Φ426*620mm
Nettovikt	14 kg

Kopplingsschema

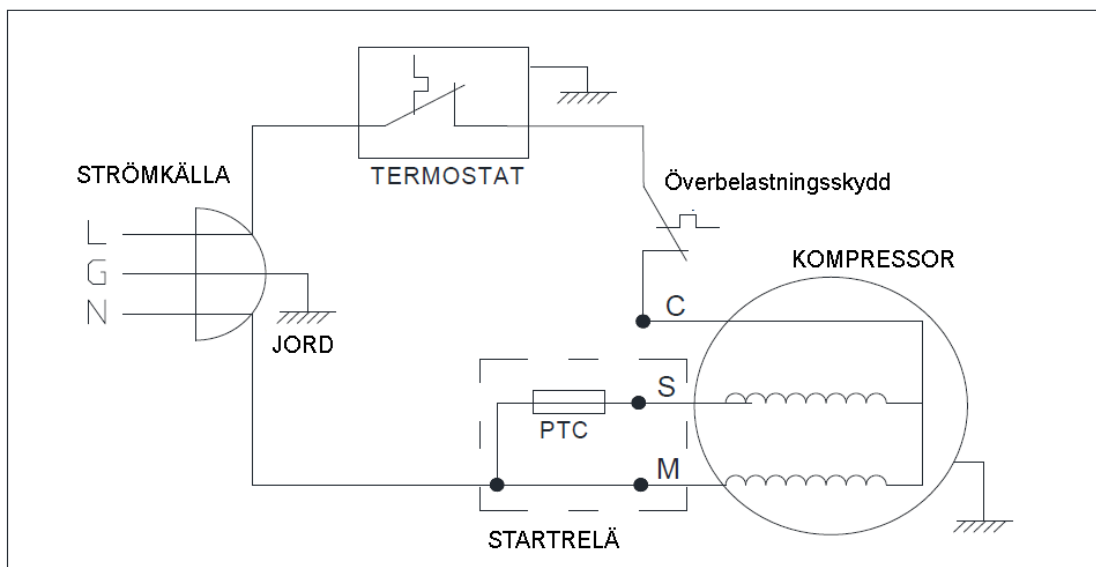

Observera: Kompressorn är eventuellt inte utrustad med en arbetskondensator enligt den aktuella kompressormodellen.

FELSÖKNINGSGUIDE

VAD MAN SKA GÖRA NÄR...

Partycoolern inte kommer att användas på länge:

- Dra ut stickkontakten ur uttaget.
- Töm partycoolern.
- Torka insidan och låt locket stå öppet i några dagar.

Partycoolern inte fungerar:

- Kontrollera strömtillförseln.
- Kontrollera att stickkontakten är inkopplad i uttaget.
- Kontrollera säkringarnas skick.

Du vill flytta partycoolern:

- Säkra alla rörliga delar och allt innehåll. (Packa dem separat om det behövs).
- Transportera partycoolern endast i upprätt läge. Om partycoolern transporteras i något annat läge kan kompressorn skadas.

Partycoolern är för varm:

- Kontrollera att locket är korrekt isatt och att tätningen inte är skadad.
- Kontrollera att det inte finns för många föremål som hindrar luftcirkulationen. (Partycoolern är överbelastad).
- Har du ställt in något varmt i apparaten utan att först kyla ner det till rumstemperatur?
- Finns det tillräckligt med utrymme runt och ovanför apparaten?

Partycoolern är för kall:

- Temperaturen kan vara för lågt inställd.
- Om du placerar livsmedel med hög fukthalt direkt under utloppen fryser de lätt. Detta tyder inte på något fel på apparaten.

Det hörs ovanliga ljud från partycoolern:

- Gungar den? Placera den på en plan yta och kontrollera att den nu fungerar normalt.

Vibrerar kärlen i partycoolern? Om så är fallet, placera om dem och kontrollera om ljudet upphör.

SUOMITRADING

Suomi Trading Oy

Areenakatu 7, 37570 Lempäälä

asiakaspalvelu@suomitradning.fi

COOLTRON



Party Cooler

Owner's Manual

MODEL

30L / 103321023

Please read these instructions carefully before operating this appliance. When using this appliance, always exercise basic safety precautions.

This easy-to-use manual will guide you in getting the best use of your Party Fridge.

The Serial number is located on the back of the unit. Retain this Owner's Manual with your sales receipt as a permanent record of your purchase. You can staple or tape the receipt to the empty space below.

Thank you for purchasing the Cooltron Party Cooler. This unit is designed to improve your comfort. With its whisper quiet operation and attractive design, you will enjoy the convenience and comfort that this unit provides for many years to come.

WARNING: This appliance is intended to be used in household and similar applications such as

- staff kitchen areas in shops, offices and other working environments;
- farm houses and by clients in hotels, motels and other residential type environments;
- bed and breakfast type environments;
- catering and similar non-retail applications.

Note:

This refrigerating appliance is intended to be used at ambient temperatures ranging from +10 °C to 38 °C;

This refrigerating appliance is not intended to be used as a built-in appliance

IMPORTANT SAFEGUARDS

When using electrical appliances, basic safety precautions should be followed to reduce the risk of fire, electric shock, and injury to persons or property. Read all instructions carefully before using any appliance.

Use this appliance only for its intended purpose as described in this owner's manual. **This appliance is for HOUSEHOLD use only. It is not designed for commercial or rental purposes.**

This unit must be properly installed in accordance with the installation instructions before it is used.

This unit must be positioned so that the plug is accessible. Do not run cord over carpeting or other heat insulators. Do not cover the cord. Keep cord away from traffic areas, and do not submerge in water.

We do not recommend the use of extension cord as it may overheat and cause a risk of fire. If you must use an extension cord, use 1.5mm² minimum size, as short as possible and rated no less than 1875 watts.

No other appliance should be plugged into the same outlet, and be sure that the plug is fully inserted into the receptacle.

Disconnect the mains plug from the supply socket when not in use for a long term, where supply connection is via mains plug.

Never unplug you unit by pulling on the power cord. Always grasp the plug firmly and pull straight out from the outlet.

Do not use your unit outdoors. Keep the unit away from direct sunlight and make sure that there is at least 5 cm of space around your unit.

If the unit is brought in from outside in the winter season, give it a few hours to warm up to room temperature before plugging it in.

- **WARNING:** This appliance must be earthed. Use the proper power source according to the nameplate.
 - **WARNING:** Keep ventilation openings, in the appliance enclosure or in the built-in structure, clear of obstruction.
 - **WARNING:** Do not use mechanical device or other means to accelerate the defrosting process, other than those recommended by the manufacturer.
 - **WARNING:** Do not damage the refrigerant circuit.
 - **WARNING:** Do not use electrical appliances inside the food storage compartments of the appliance, unless they are of the type recommended by the manufacturer.
 - **WARNING:** To avoid a hazard due to instability of the appliance, it must be fixed in according with the instructions.
 - **WARNING:** This appliance is not intended for use by persons (including children) with reduced physical, sensory or mental capabilities, or lack of experience and knowledge, unless they have been given supervision or instruction concerning use of the appliance by a person responsible for their safety.
- WARNING:** This appliance can be used by children aged from 8 years and above and persons with reduced physical, sensory or mental capabilities or lack of experience and knowledge if they have been given supervision or instruction concerning use of the appliance in a safe way and understand the hazards involved. Children shall not play with the appliance. Cleaning and user maintenance shall not be made by children without supervision.
- **WARNING:** Children should be supervised to ensure that they do not play with the appliance.
 - **WARNING:** Do not store explosive substances such as aerosol cans with a flammable propellant in this appliance.
 - **WARNING:** When positioning the appliance, ensure the supply cord is not trapped or damaged.

- **WARNING:** If the supply cord is damaged, it must be replaced by the manufacturer or its service agent or a similarly qualified person in order to avoid a hazard.
- **WARNING:** Do not locate multiple portable socket-outlets or portable power supplies at the rear of the appliance.

Placed against a wall with a free distance not exceeding 75 mm.



Warning: Risk of fire / flammable materials

IMPORTANT:

The wires in this mains lead are colored in accordance with the following code:

Green and yellow: Earth

Blue: Neutrl

Brown: Live

As the color of the wires in the mains lead of the appliance may not correspond with the colored markings identifying the terminal in your plug, proceed as follows:

The wire which is colored green-and-yellow must be connected to the terminal in the plug which is marked with the letter E, G or by  symbol or colored green or green-and-yellow.

The wire which is colored blue must be connected to the terminal which is marked with the letter N.

The wire which is colored brown must be connected to the terminal which is marked with letter L.

To avoid a hazard due to instability of the appliance, it must be placed at an even or flat surface.

- 1) Do not clean your unit with flammable fluids. The fumes can create a fire hazard or explosion.
- 2) Do not tip over the unit.
- 3) If the refrigerator is brought in from outside in the winter season, give it a few hours to warm up to room temperature before plugging it in.
- 4) Repair or replace immediately all electric service cords that have become frayed or otherwise damaged. Do not use a cord that shows cracks or abrasion damage along its length, the plug or the connector end.
- 5) Unplug your refrigerator before cleaning or before making any repairs. **NOTE: If for any reason this product requires service, we strongly recommend that a certified technician perform the service.**
- 6) Do not operate your refrigerator in the presence of explosive fumes.
- 7) Do not use the unit in the immediate surroundings of a bath, shower or swimming pool.
- 8) Exercise caution and use reasonable supervision when appliance is used near children.
- 9) Do not expose this appliance directly under the sun or rain. Do not use the unit at outdoor for a prolonged time. Store the unit indoor when not in use.

Product Warranty

The manufacturer provides warranty in accordance with the legislation of the customer's own country of residence, with a minimum of 1 year, starting from the date on which the appliance is sold to the end user.

The warranty only covers defects in material or workmanship.

The repairs under warranty may only be carried out by an authorized service centre. When making a claim under the warranty, the original bill of purchase (with purchase date) must be submitted.

The warranty will not apply in cases of:

- Normal wear and tear
- Incorrect use, e.g. overloading of the appliance, use of non-approved accessories
- Use of force, damage caused by external influences
- Damage caused by non-observance of the user manual, e.g. connection to an unsuitable mains supply or non-compliance with the installation instructions
- Partially or completely dismantled appliances

Disposal of your unit

DANGER: Risk of child entrapment. Before you throw away your old refrigerator or freezer:

- Take off the doors to prevent children trapped.
- Leave the shelves in place so that children may not easily climb inside.

Please according to local regulations regarding disposal of the appliance for its flammable insulation blowing gas. When disposal of any materials, must comply with your local recycling policy and environmental protection policy. Do not release the flammable refrigerant contained in the cooling system freely.

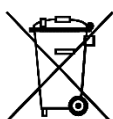

This marking indicates that this product should not be disposed with other household wastes throughout the EU. To prevent possible harm to the environment or human health from uncontrolled waste disposal, recycle it responsibly to promote the sustainable reuse of material resources. To return your used device, please use the return and collection systems.

PARTS AND FEATURES

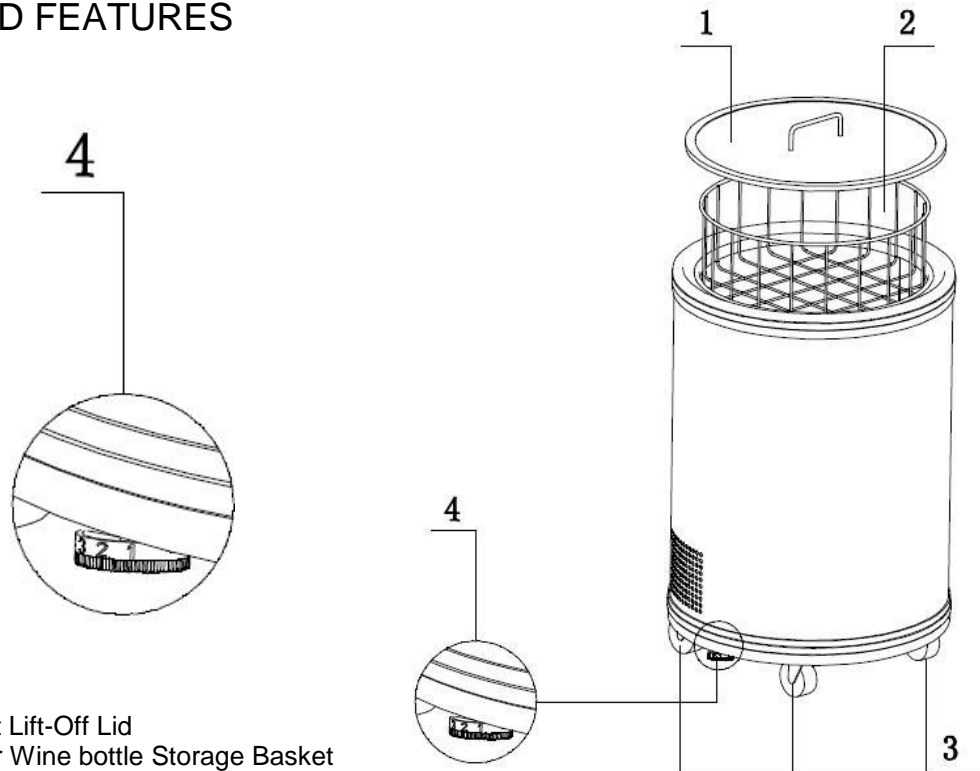

1. Transparent Lift-Off Lid
2. Beverage or Wine bottle Storage Basket
3. Casters (4 pcs)
4. Roulettes

INSTALLATION BEFORE USE

It is advisable to clean the inside of the Party Fridge with lukewarm water using a mild detergent, and then to dry it thoroughly prior to use.

The temperature in the fridge will depend on:

- The temperature and air ventilation condition in the surrounding area
- The frequency and duration when the lid is open.
- Contains in the fridge

Therefore length of the time may vary for the unit to reach the desired temperature set by a user.

Install the unit in a convenient location away from extreme heat and cold. Refrigerator is not designed for recessed installation.

Better to allow 15 cm of free space around the unit to keep the unit' good refrigeration performance.

The refrigeration system of the cabinet is designed to operate with the cabinet located on a flat surface. Avoid tilting the cabinet side.

If the cabinet must be tilted on an angle for handling or moving purposes, allow it to sit in an upright position 20 to 30 minutes prior to plugging it in and starting the cooling of the storage compartment.

When the units is installed with 3 casters, always stop the unit by 1 cater with brake when using, not permit to move during operating. Otherwise it will move freely and damage your unit.

The refrigerator is not designed to be installed in an outside area such as a garage or a porch.

Ambient temperatures of below 10° or above 32° centigrade degree will hinder the performance of the appliance.

Connecting your party cooler

*** Improper use of the grounded plug can result in the risk of electrical shock. If the power cord is damaged please call our customer service.**

1. This unit should be properly grounded for your safety. The power cord of this appliance is equipped with a grounding plug which mates with standard grounding wall outlets to minimize the possibility of electric shock.
2. Plug your appliance into an exclusive, properly installed, grounding wall outlet. Do not under any circumstances, damage the grounding means of the plug under any circumstances. Any questions concerning power and/or grounding should be directed toward a certified electrician.
3. This appliance requires a standard 220-240Volt, 50Hz electrical outlet with good grounding means.

HOW TO OPERATE PARTY FRIDGE

This appliance is intended to be used exclusively for the storage of wine.

1. Insert power plug into wall outlet.
2. Press power button on front control panel to turn on Fridge.
3. Press the temperature button on front control panel to adjust the desired temperature for the Fridge. The display will flash during the adjustment. The temperature setting ranges from 0 - 16 C During normal use, the display will show the average temperature inside of fridge.

Suggested temperature control:

White Wine: 7 - 10 C , Red Wine: 12- 16 C .

The following resolutions can improve the cooling function of this product:

- 1) When you begin to use the unit for the first time, allow the unit to operate continuously for 1218 hours.
- 2) Alternate the racks within the cooler in the amount of 6 hours intervals to improve cooling.
- 3) Increase the amount of space between the items placed in the cooler in order for the items to properly cool.(Do not overload)

Proper Party Fridge Care and Cleaning

Warning: To avoid electric shock always unplug you party fridge before cleaning and moving. Ignoring this warning may result in injury.

General: Do not use harsh chemicals, abrasives, ammonia, chlorine bleach, concentrated detergents, solvents or metal scouring pads. SOME of these chemicals may dissolve, damage and/or discolor your party fridge.

- 1) Remove the contents of the appliance
- 2) Wipe the inside and outside with surfaces with a damp cloth. The addition of vinegar to the water is good for the prevention of mold and fungus.

- 3) Take the lid apart as shown on the drawing and clean it.
- 4) Clean the detachable bottom and the lid parts with lukewarm water and detergent.
- 5) Wipe all parts thoroughly after the cleaning.
- 6) Turn the slits in the sealing ring and in the hinge rubber strip downward when assembling the lid.

IMPORTANT:

When the Party Fridge is not in use, it must be completely dry inside to avoid mold growth (if possible have the lid open).

TECHNICAL SPECIFICATIONS

Model	30L / 103321023
Climate Type	SN, N, ST
Protection Type	I
Net Capacity	30L
Power	220-240V~/50Hz
Rated electric current	0,35 A
Refrigerant Name	R600a
Charging Amount	23 g
Vesicant	C5H10
Annual energy consumption AE	90 kWh/a
Energy consumption E32	0,335 kWh/24h
Storage compartment humidity	50 - 80%
Airborne acoustical noise	43 dB(A)
Product size	Φ426*620mm
Net Weight	14 kg

Electrical Diagram

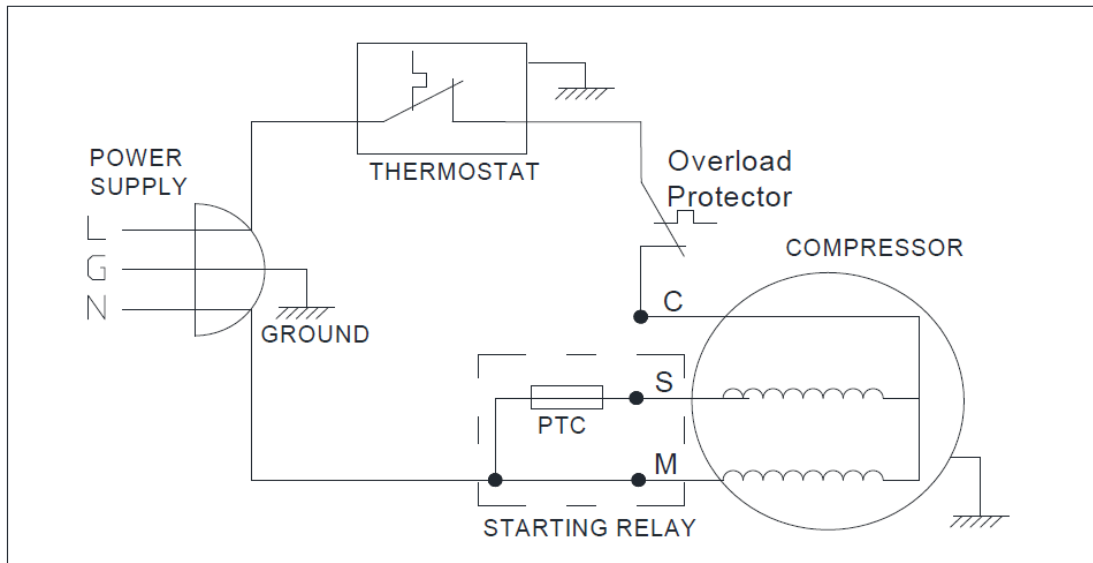

Note: The compressor may not be equipped with the running capacitor according to actual compressor model using.

TROUBLESHOOTING GUIDE

WHAT TO DO ...

When the fridge is not in use for a prolonged period:

- Remove the plug from the outlet.
- Remove all contents from the fridge.
- Dry the interior and leave the door open for a few days.

When the refrigerator does not work:

- Check if there is a power failure
- Check if the power plug is plugged into the power outlet
- Check that the fuse has not blown in main supply circuit

When you wish to move the fridge:

- Secure all movable parts and contents. (Package them separately if necessary.)
- Transport the fridge only in an upright position. In any other position you may damage the compressor.

If the refrigerator seems too warm inside:

- Check to see that the top transparent Lift-off lid is located properly and the sealing gasket is not damaged
- Check that the interior circulation is not obstructed by having too many goods stored. (The fridge is overloaded)
- Did you store anything hot, without first cooling it to room temperature?
- Is there sufficient clearance around the unit and above the fridge?

When the refrigerator is cooling excessively:

- The temperature control may be set too high
- If you place food sorts which contain a lot of moisture directly under the cool outlets, they will freeze easily. This does not indicate a unit malfunction.

If the fridge starts making any unusual noises:

- Is it wobbling? Re-level it and check if it now operates normally.

Are any containers inside the fridge vibrating or resonating? If so, rearrange them then check to see if operation has returned to normal.

SUOMITRADING

Suomi Trading Oy

Areenakatu 7, 37570 Lempäälä

asiakaspalvelu@suomitradning.fi