

FI

PÖYTÄTISKIKONE  
KÄYTTÖOHJE

COOLTRON DG400 W / COOLTRON DG400 B  
103528696 / 103528698

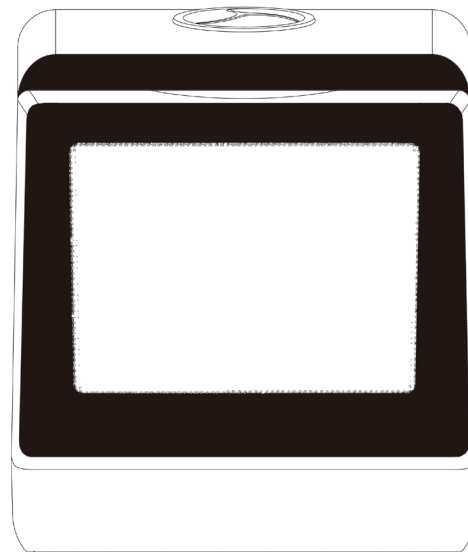
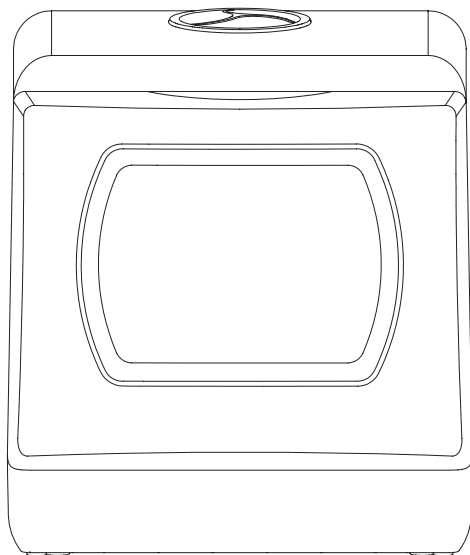

Lue käyttöohjeet huolellisesti. Ohje sisältää tärkeitä tietoja koneen asennuksesta, käytöstä ja huollosta. Säilytä käyttöohje myöhempää käyttöä tai seuraavaa omistajaa varten.

**COOLTRON**

## SISÄLLYS / INNEHÅLLSFÖRTECKNING / LIST

---

FI KÄYTTÖOHJE	1	KONTROLLPANELEN	20
TUOTTEEN ESITTELY	4	INSTALLATION	21
OHJAUSPANEELI	5	LASTNING AV DISKMASKINEN	22
ASENNUS	6	ANVÄNDNING	23
ASTIANPESUKONEEN TÄYTTÖ	7	ANVÄNDNING	24
KÄYTTÖ	8	FUNKTION	25
TOIMINNOT	10	UNDERHÅLL OCH RENGÖRING	26
YLLÄPITO & PUHDISTUS	11	FELSÖKNING	27
VIKA & ONGELMAT	12	SÄKERHET OCH VARNINGAR	31
TURVALLISUUS JA VAROITUKSET	16	TEKNISKA DATA	32
TEKNISET TIEDOT	17	EN MANUAL	33
SV MANUELL	18	PRODUCT INTRODUCTION	34
INLEDNING	19	KONTROLLPANELEN	35

INSTALLATION	36
TABLEWARE LOADING	37
ANVÄNDNING	38
OPERATION	39
FUNCTION	40
MAINTAIN & CLEAN	41
FAULT & PROBLEM	42
SAFETY AND WARNING	46
SPECIFICATIONS	47

## TUOTTEEN ESITTELY

### KONE

- Vedentäyttö
- Yläkansi
- Ohjauspaneeli
- Suihkuvarsi
- Suodatin
- Luukku
- Luukun kahva

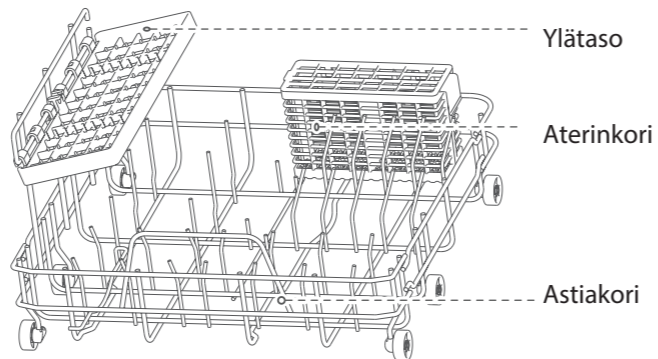
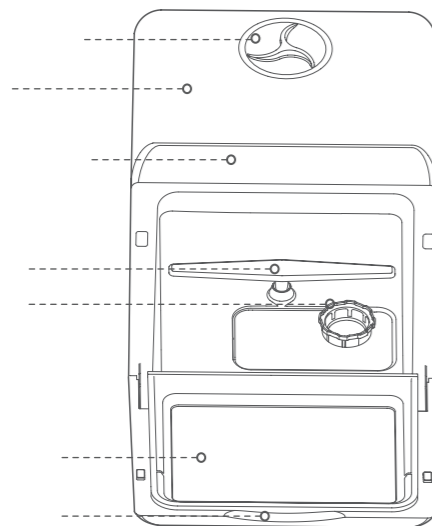

- Ylätaso
- Aterinkori
- Astiakori

### OSALUETTELO

Tuloletku

Tyhjennysletku

Pesukori

Kannu

Letkukiristin

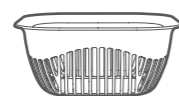
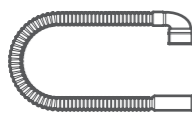
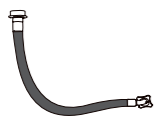

4

## OHJAUSPANEELI

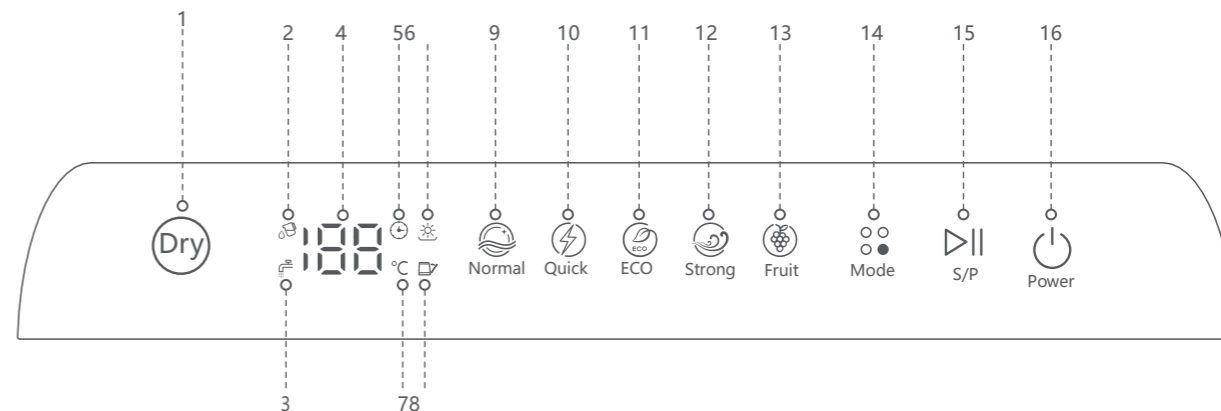

- |                    |                  |                      |
|--------------------|------------------|----------------------|
| 1. Kuivaus         | 7. Lämpötila     | 13. Hedelmäpesu      |
| 2. Käsintäyttö     | 8. Luukku auki   | 14. Ohjelmavalitsin  |
| 3. Hanavesi        | 9. Normaali pesu | 15. Käynnistys/tauko |
| 4. Näyttö          | 10. Pikapesu     | 16. Virtakytkin      |
| 5. Ajan näyttö     | 11. ECO-pesu     |                      |
| 6. Kuivaus menossa | 12. Tehopesu     |                      |

5

## ASENNUS

### 1. Tuloletkun asennus

Työnnä tuloletkun kulma koneen takana olevaan vedentuloaukkoon ja kiristä liitos.

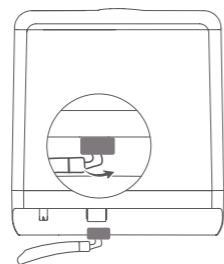

Liitä laite

### 2. Kytke letku vesihanaan

Kolme vaihtoehtoa (A, B ja C) hanaliitääntä varten, mutta B- ja C-vaihtoehdoissa kaappiin tai pöytälevyyn on tehtävä reikä letkua varten.

Huom! Tuloletkun liitos on 1/2" sisäkierteellä, hanan koko on oltava 1/2" ulkokierteellä.

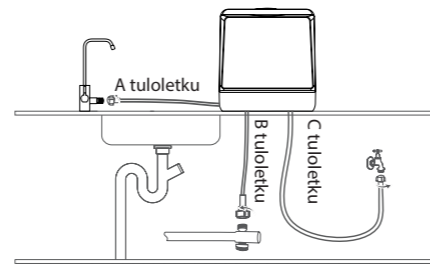

Liitä hana

### 3. Tyhjennysletkun asennus

Työnnä tyhjennysletkun kulmakappale koneen takana olevaan vedenpoistoaukkoon ja kiristä kaulus.

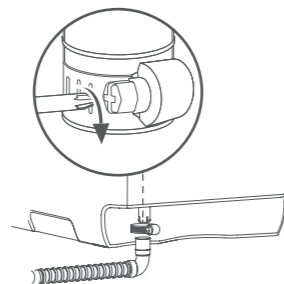

Liitä laite

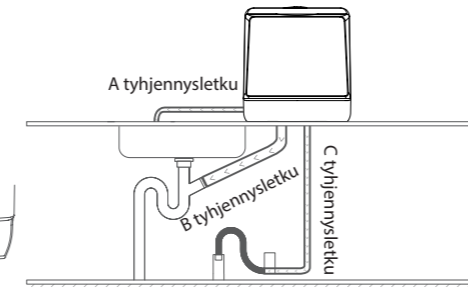

Liitä viemäri

### 4. Yhdistä viemäri

Kolme vaihtoehtoa (A, B ja C) viemäriliitännälle, B- ja C-vaihtoehdoissa kaappiin tai pöytälevyyn on tehtävä reikä letkua varten.

## ASTIANPESUKONEEN TÄYTTÖ

Poista suurikokoiset ruokajäämät astioista, välttääksesi poistovesiletkun tukkeutumista.

Viitteellisiä ohjeita koneen täyttämiseksi

Parhaan mahdollisen pesutuloksen aikaansaamiseksi, asettele astiat mahdollisimman väljästi ja kupit alassuun.

Ylätasolle sopii max. 78mm korkeita juoma-astioita.

Vältä suurten ja erittäin rasvaisten astioiden pesua.

Kattilat ja pannut suositellaan pesemään käsin.

Huom! Erityisesti ECO-pesuohjelman yhteydessä suositellaan käyttämään huuhtelukirkastetta.

Kun pesuohjelmaa on jäljellä 18 minuuttia, paina Tauko-kytkintä, avaa luukku ja lisää 2ml kirkastetta.

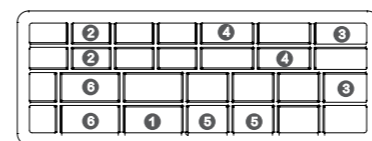
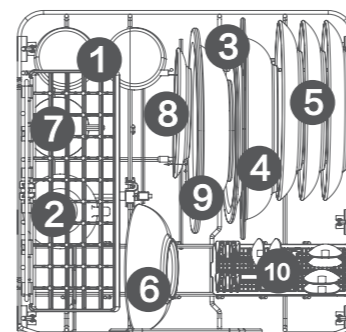

-  1. max. 78mm kuppi
-  2. max. 78mm kuppi
-  3. max. 195mm lautanen
-  4. max. 230 mm lautanen
-  5. max. 190mm lautanen
-  6. max. 130mm kulho
-  7. max. 70mm kuppi
-  8. max. 140mm lautanen
-  9. max. 215mm lautanen
-  10. Ruokailuvälineet

-  1. Ottimet
-  2. Lusikat
-  3. Haarukat
-  4. Veitset
-  5. Kahvilusikat
-  6. Jälkiruokalusikat



## KÄYTTÖ

### 1. Virta päälle

Kytke pistoke verkkoon ja kosketa "⏻", jolloin laite kytkeytyy päälle.

Huomautus: Kun pesuohjelma on käynnissä, kosketa "⏻" 3 sekunnin ajan koneen sammuttamiseksi.

### 2. Lisää pesuaine koneen sisälle

Avaa ovi, lisää koneeseen konetiskijauhetta tai -tabletti ja sulje ovi.

Huomautus: Kun pesuohjelma on käynnissä, kosketa "⏻" 3 sekunnin ajan koneen sammuttamiseksi.

Annostele 8-10 g kutakin pesukertaa kohti.

Pesuainetta ei saa käyttää hedelmäpesun aikana!

### 3. Ohjelman valinta

Kosketa "⏻" jokaisen ohjelman merkkivalo syttyy yksi kerrallaan, valitse haluamasi ohjelma. HUOM! Normal, Pika- ja Eco-ohjelmat ovat tarkoitettu vain kevyesti likaantuneille, rasvattomille astioille, kuten juomalaseille, teekupeille ja -lautasille yms., jolloin on myös suositeltavaa käyttää vähäisempi määrä pesuainetta. Käytäthän ruoka-astioiden osalta aina Tehopesua!

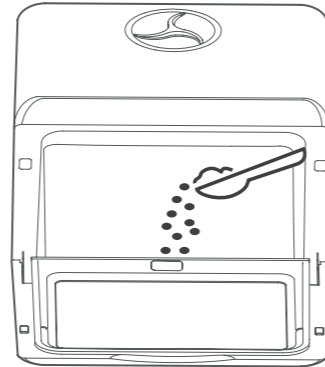
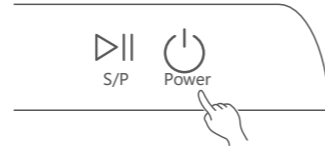

## KÄYTTÖ

### 4. SUORITA OHJELMA

Kosketa "▶||" ohjelma käynnistyy ja laite tarkistaa vedensaannin automaattisesti.

Huomautus:

1. Jos ilmaisimet "🚰" tai "🌊" muuttuvat punaisiksi, avaa hana tai täytä säiliö puhtaalla vedellä.
2. Viiden tarkistuskerran jälkeen kone siirtyy valmiustilaan, mikäli vettä ei ole saatavilla.
3. Kosketa "▶||" pysäyttääksesi ohjelman, mikäli haluat lisätä astioita pesun aikana.
4. Lopeta ohjelma koskettamalla "⏻" 3 sekunnin ajan, jolloin kone tyhjentää pesuveden ja sammuu.
5. Kosketa "🌊" käynnistääksesi syklinen ilmankierto 73 tunnin ajaksi, kuivataksesi koneen ja pitääksesi sen raikkaana.

### 5. PESUVESI

Koneessa on kaksi veden syöttömallia, hana tai säiliö. Hanaliitäntää ei välttämättä tarvita lainkaan.

Huom!

1. Kun ilmaisin "🚰" on valkoinen, säiliö täytetään käsin
  - Jos säiliö on täynnä, laite siirtyy säiliömalliin automaattisesti
  - Kaada 3 kannullista vettä säiliöön. Merkkiäänä "Di-Di-Di" kuuluu, jos säiliö on täynnä.
2. Kun käytössä on hanavesi, avaa vesihana.
  - Ilmaisin "🌊" muuttuu valkoiseksi ja pesun voi aloittaa.

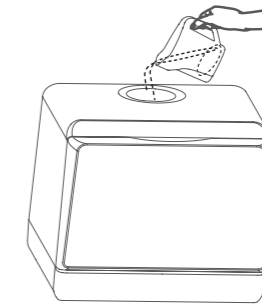
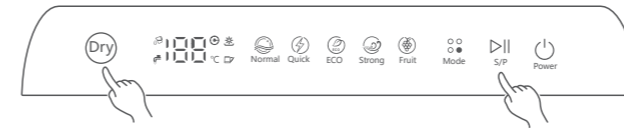

Käsintäyttö  
(säiliökäytössä)

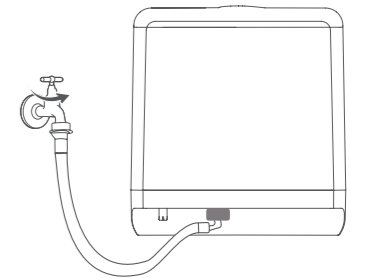

Liitäntähana  
(hanakäytössä)

## TOIMINNOT

Ohjelma	Ohjelman suoritus	Aika	Pesuaine	Lämpötila	Kuivausaika	Säilytys (jos valittu).
Normaali	Kuumavesipesu Kylmävesihuuhtelu Kylmävesihuuhtelu Kuumavesihuuhtelu	69 min	8 g	Huuhtelu 68°C Pesu 55°C	60 min	Syklinen tuuletus 73 tuntia
Nopea	Kuumavesipesu Kylmävesihuuhtelu Kuumavesihuuhtelu	29 min	8 g	Pesu 50°C Huuhtelu 62°C	60 min	Syklinen tuuletus 73 tuntia
Teho	Kuumavesipesu Kuumavesihuuhtelu Kylmävesihuuhtelu Kuumavesihuuhtelu Kuumavesihuuhtelu	9 min	12 g	Pesu 55°C Huuhtelu 55°C Huuhtelu 75°C	60 min	Syklinen tuuletus 73 tuntia
ECO	Kuumavesipesu Kylmävesihuuhtelu Kuumavesihuuhtelu	59 min	8 g	Pesu 55°C Huuhtelu 68°C	60 min	Syklinen tuuletus 73 tuntia
Hedelmä	Kylmävesihuuhtelu Kylmävesihuuhtelu	19 min	/	/	/	/
Kuivaus	/	/	/	/	60 min	Syklinen tuuletus 73 tuntia

## YLLÄPITO & PUHDISTUS

### 1. PUHDISTA SUODATIN

1. Irrota suodatin  
Kierrä vastapäivään irrottaaksesi  
3-osaisen suodatinsarjan; Irrota  
toisistaan suodatinverkko,  
pääsuodatin ja hienosuodatin.

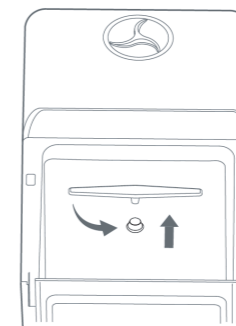

2. Puhdista suodattimen osat  
Harjaa ja huuhtele kaikki  
suodattimen osat vedellä.

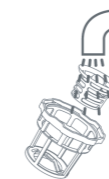

3. Kokoa  
Puhdistuksen jälkeen kokoa  
suodatinsarja ja kiinnitä  
kiertämällä sitä myötäpäivään.

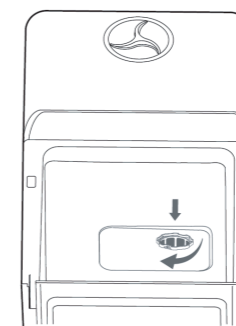

### 2. PUHDISTA SUIHKUVARSI

1. Irrota suihkuvarsi  
Avaa ovi, ota astiakori ulos ja  
vedä suihkuvarsi irti pyöryttän  
ja nostaan.

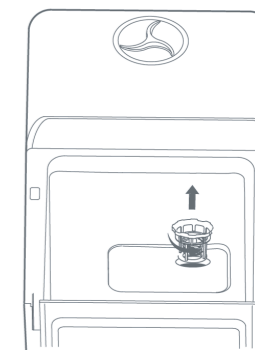

2. Puhdista suihkuvarsi  
Harjaa suihkuvarsi vedellä ja  
huuhtele huolellisesti. Käytä  
tarvittaessa teräväkärkisiä  
työkaluja, kuten neulaa, reikien  
puhdistamiseen.



3. Kokoa  
Puhdistuksen jälkeen paina  
varsi paikoilleen ja varmista,  
että varret voivat liikkua  
esteettömästi.

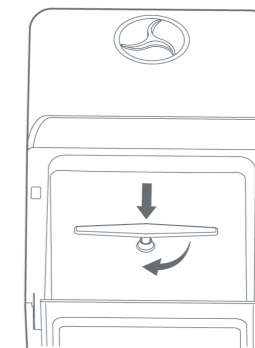

## VIKA & ONGELMAT

VIKAKOODIT		
Koodi	Vika	Miten käsitellä?
"E2"	Tyhjennys	<ol style="list-style-type: none"> <li>1. Katkaise virta ja tarkista, ettei suodatin tai tyhjennysputki ole tukossa</li> <li>2. Tarkista myös, ettei tyhjennysputki ole litistynyt tai jyrkällä mutkalla</li> <li>3. Varmista, että viemäri ei ole tukossa.</li> </ol>
"E3"	Ylivuoto	<ol style="list-style-type: none"> <li>1. Katkaise virta</li> <li>2. Kallista konetta 30-45 astetta, anna veden virrata ulos pohjasta.</li> <li>3. Käynnistä kone uudelleen, jos vika jatkuu, ota yhteys huoltoliikkeeseen.</li> </ol>
"E4"	Lämpötila	Sammuta ja käynnistä kone uudelleen. Jos vika jatkuu edelleen, ota yhteyttä huoltoliikkeeseen.
"E5"	Viesti	
"E6"	Lämmitys	
"E7"	Paine	

## VIKA & ONGELMAT

### 1. ONGELMA

Ongelma	Mahdollinen syy	Miten käsitellä
Astiat eivät ole puhtaita	Virheellinen täyttö	Varmista, että astioiden välissä on riittävästi tilaa.
	Suihkuvarsi jumissa	Varmista, ettei suihkuvarsi jää kiinni astioihin, vaan pyörii vapaasti
	Tukkeutunut suihkuvarsi	Puhdista suihkuvarsi.
	Tukkeutunut suodatin	Puhdista suodatinsarja.
	Virheellinen suodattimen asennus	Irrota suodatinsarja ja kokoa huolellisesti paikoilleen.
	Virheellinen ohjelma	Valitse sopiva pesuohjelma.
Kone ei käynnisty	Ei vettä tai liian vähän	Lisää vettä, kunnes merkkivalo sammuu. Tai avaa vesihana.
	Ovi ei sulkeudu kokonaan	Tarkista, onko oven välissä jotain ylimääräistä.
Ei voi valita ohjelmaa	Pesuohjelma käynnissä	Valitse ohjelma uudelleen sen jälkeen, kun olet pysäyttänyt käynnissä olevan ohjelman tai odottanut käynnissä olevan ohjelman päättymistä.

## VIKA & ONGELMAT

### 2. ONGELMA

Ongelma	Syy	Miten käsitellä
Astiat eivät ole kuivia	Sopimaton ohjelma	Valitse sopiva ohjelma.
	Muoviastiat eivät lämpene riittävästi	Kuivaa tällaiset astiat käsin.
	Virheellinen täyttö	Varmista, että astioiden välissä on riittävästi tilaa.
	Kuivausohjelma ei pääty	Odota kuivausohjelman päättymistä.
	Puiset astiat eivät lämpene riittävästi	Puuastioita ei suositella pesemään koneessa.
Värimuutokset muoviastioissa	Liian korkea pesu- lämpötila	Valitse ohjelma alhaisemmalla lämpötilalla.
Pesuainetta jäljellä	Suihkuvarsi jumissa, ei huuhtelua	Varmista, että suihkuvarsi on auki ja liikkuu esteettömästi
	Huonolaatuinen pesuaine	Kokeile muuta konetiskiainetta

## VIKA & ONGELMA

### 3. ONGELMA

Ongelma	Syy	Miten käsitellä
Vaahtoa muodostuu runsaasti pesun aikana	Vääränlainen pesuaine	1. Varmista, että käytät konetiskiainetta 2. Avaa kone, kerää/pyyhi vaahto pois 3. Täytä 2-3 litraa vettä koneeseen, valitse mikä tahansa ohjelma ja anna koneen pestä 1-2 min, pysäytä ja kuivaa
Epänormaali ääni koneessa	Suihkuvarsi osuu astioihin	Siirrä astioita siten, ettei pyörivä suihkuvarsi osu niihin
	Astiat liikkuvat pesun aikana	Sijoita astiat huolellisesti telineisiin
Astioissa tahroja tai ruokajäämiä	Proteiini "palanut"	Pese astiat käsin. Poista esim. maito- ja kananmunajäämät ennen pesua
Koneen sisälle jääneet vesipisarot	Kuivumisaika ei riitä	Valitse kuivausohjelma koskettamalla "Dry"-näppäintä

## TURVALLISUUS JA VAROITUKSET

### VAROITUS

1. Älä koskaan kytke astianpesukonetta maadoittamattomaan pistorasiaan!
2. Älä anna lasten käyttää konetta itsenäisesti vaaran välttämiseksi.
3. Laitteen verkkojohdon tai muiden osien vaihto ja huollot vain huoltoliikkeen toimesta.
4. Hävitä kone ympäristöystävällisellä tavalla paikallisten määräysten mukaisesti.
5. Älä käytä tai säilytä laitetta alle 0°C lämpötilassa. Alle 0°C varastoitaessa tulee koneen lisäksi tyhjentää vesi myös suodattimesta ja letkuista.
6. Käytä vain automaattiseen astianpesukoneeseen tarkoitettua pesuainetta.
7. Älä aseta ja käytä konetta alustalla, joka ei ole vakaa, kuiva tai sileä, tai se on palavaa materiaalia.
8. Älä sijoita ja käytä laitetta 150 mm lähempänä kaasuliedestä tai muusta lämmönlähteestä.
9. Älä aseta mitään painavia esineitä oven päälle, kun ovi on auki, jotta kone ei kaadu tai saranat vioitu.
10. Älä roiskuta vettä koneen päälle, sähköiskun tai tulipalon välttämiseksi.
12. Älä juo tai käytä ruoanlaittoon koneeseen jäänyttä vettä.

### HUOMIOI

1. Älä avaa ovea pesun aikana, jotta kuuma vesi ei roiskuisi ulos ja aiheuttaisi loukkaantumisia.
2. Älä koske tai tuki sivuilman ulostuloaukkoa.
3. Älä kallista tai siirrä konetta pesun aikana.
4. Ole varovainen veitsien ja muiden teräväkärkisten esineiden kanssa, kun avaat oven.
5. Pysäytä pesu, sammuta virta ja sulje hana, jos ilmenee vikoja tai muuta poikkeavaa.
6. Tarkista ja puhdista kone aika ajoin parhaan suorituskyvyn varmistamiseksi.
7. Irrota ja kiinnitä tyhjennysletku tarvittaessa välttämättä likaveden ulosvirtausta.
8. Älä vedä väkisin virtajohtoa, tai vesiletkuja, äläkä paina voimalla astiakoreja vaurioiden välttämiseksi.
9. Älä käytä konetta märillä käsillä sähköiskun välttämiseksi.

## TEKNISEET TIEDOT

### COOLTRON DG400-SARJA

Mallinnumero:	DG400
Jännite	220V~
Hz	50Hz
Teho	900W
Sisäänmenopaine	0,03~1MPa
Vedenkulutus	5L
Kapasiteetti	4 settiä
Nettopaino	13kg
Koko (LxSxK)	428x425x458 (mm)
Kuivaus	Syklinen tuuletus

### SÄHKÖKAAVIO

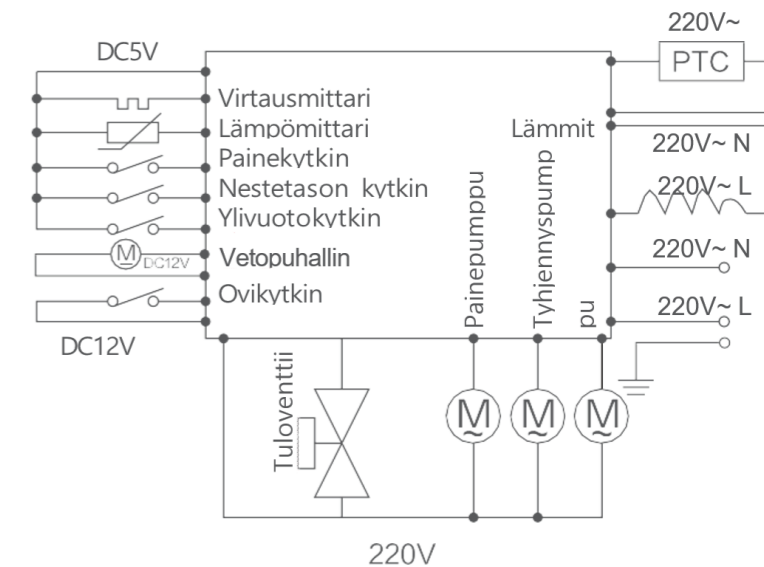

SV

BORDSSKIVA  
DISKMASKIN  
MANUELL

COOLTRON DG400 W / COOLTRON DG400 B  
103528696 / 103528698

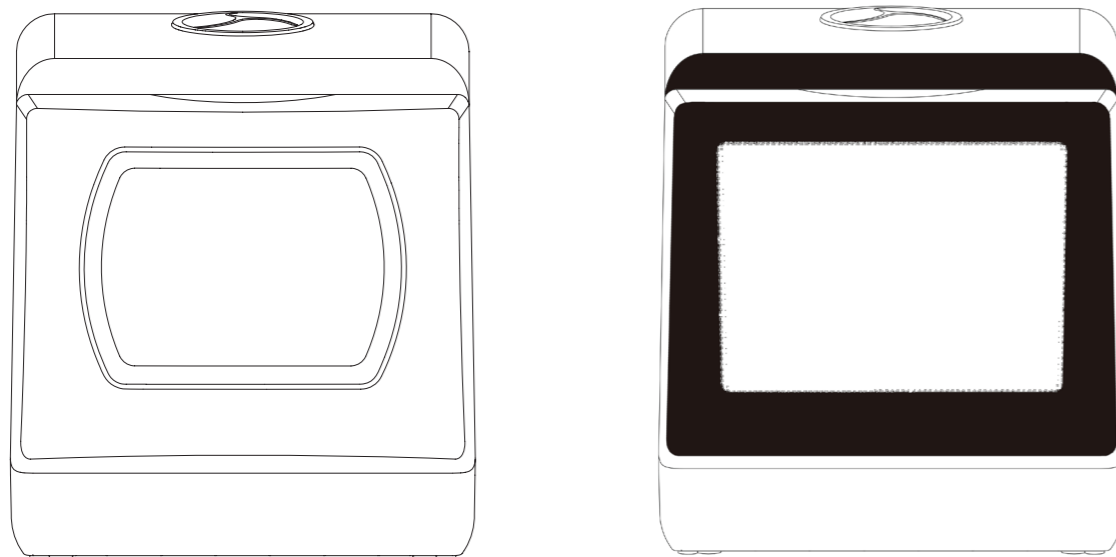

Läs igenom bruksanvisningen noggrant. Den innehåller viktig information om hur maskinen ska installeras, användas och underhållas. Spara alla dokument för senare bruk eller nästa ägare.

**COOLTRON**

## INLEDNING

MASKIN

Vatteninlopp

Topplöck

Kontrollpanel

Spolarm  
Filter

Glaslucka  
Handtag

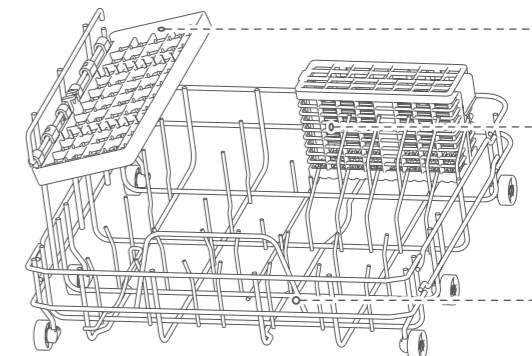
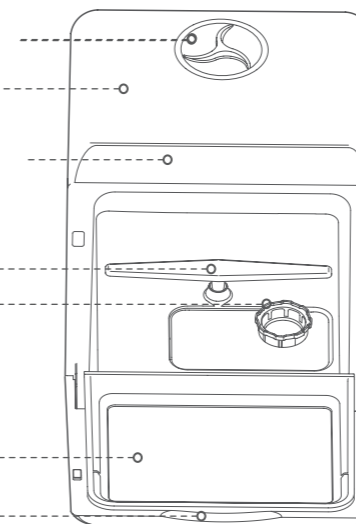

DELLISTA  
Inloppsslang x1

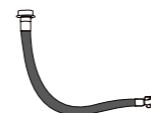

Tömnings slang x1

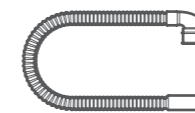

Fruktkorg

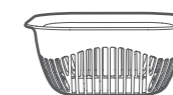

Kanna



Slangklämma x1



## KONTROLLPANELEN

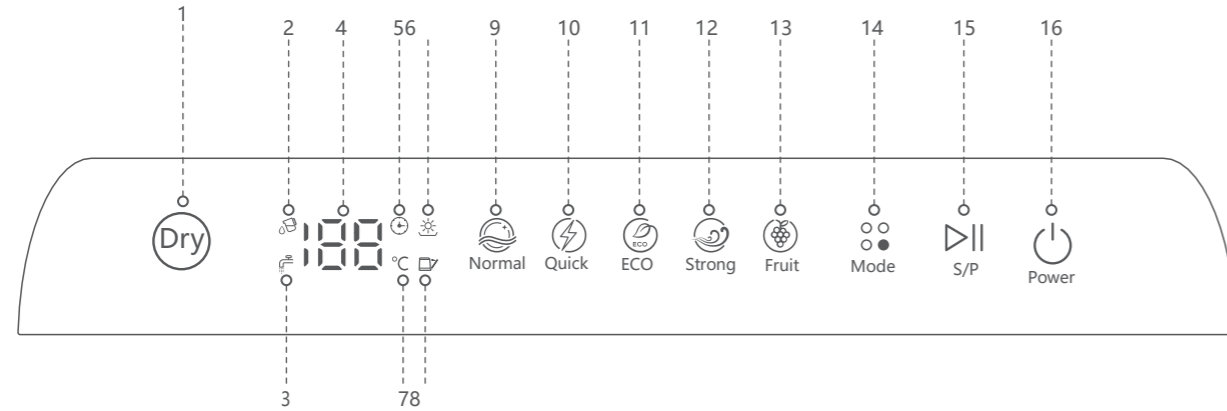

- |               |                 |                 |
|---------------|-----------------|-----------------|
| 1. Torka      | 7. Temperatur   | 13. Frukt       |
| 2. Vattentank | 8. Luckan öppen | 14. Programval  |
| 3. Vattenkran | 9. Normal       | 15. Start/paus  |
| 4. Display    | 10. Snabb       | 16. Ström på/av |
| 5. Timer      | 11. ECO         |                 |
| 6. Torkning   | 12. Intensiv    |                 |

## INSTALLATION

### 1. INSTALLATION AV INLOPPSSLANG

#### 1. Anslut maskinen

För in inloppsslangens vinkel i vatteninloppet bakom maskinen och dra åt kragen.

#### 2. Anslut kranen

Slangen kan anslutas till kranen på tre sätt (A, B, C), men B- och C-alternativen kräver att man gör ett hål på eller bakom skåpet för att slangens vinkel kommer in i skåpet. Observera: storleken på inloppsslangens vinkel är 1/2 tum med innergånga. Kranen måste ha en anslutning med 1/2 tums yttergånga.

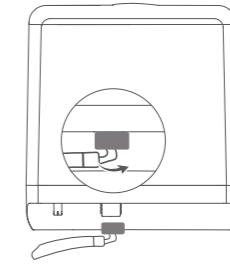

Anslut maskinen

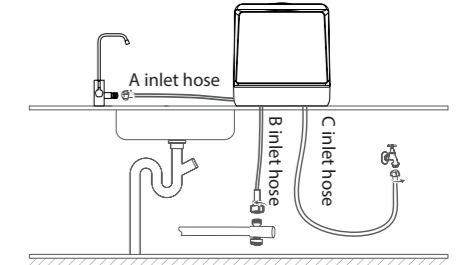

Anslut kranen

### 2. INSTALLATION AV TÖMNINGSSLANGEN

#### 1. Anslut maskinen

För in tömningsslangens vinkel i vattenutloppet bakom maskinen och dra åt kragen.

#### 2. Anslut till avloppet

Slangen kan anslutas till avloppet på tre sätt (A, B, C), men B- och C-alternativen kräver att man gör ett hål på eller under skåpet för att slangens vinkel kommer in i skåpet.

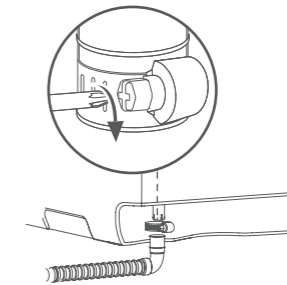

Anslut maskinen

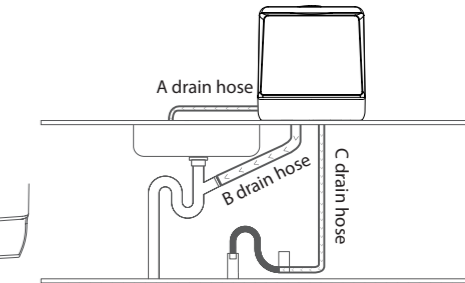

Anslut till avloppet

## LASTNING AV DISKMASKINEN

Ta bort stora matrester från kärlen så att du inte blockerar tömningsslangen.

Se rätt lastningsätt på bilden till höger.

Notera:

För att få kärlen så rena som möjligt, se till att de lutar mot botten av maskinen eller lägg dem med smutsiga sidan nedåt.

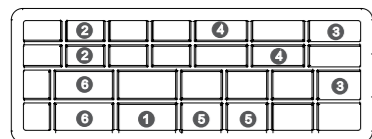
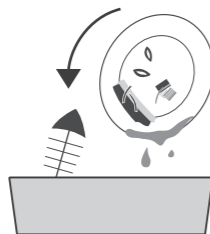
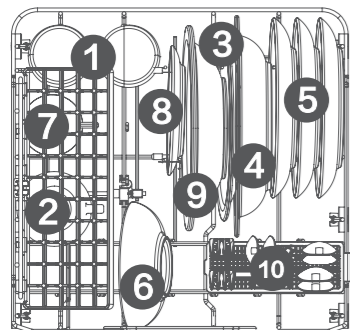

## ANVÄNDNING

1. Ström på  
Koppla sladden och tryck på .

Notera:

När tvättprogrammet är igång, tryck på  i 3 sekunder för att tvinga maskinen att stänga av.

2. Lägg till diskmedel

Öppna luckan, tillsätt diskpulver eller en disktablett i maskinen och stäng luckan.

Notera:

Använd inte diskmedel när du tvättar frukt.



Dosering: 8–10 g per tvättcykel.

3. Programval

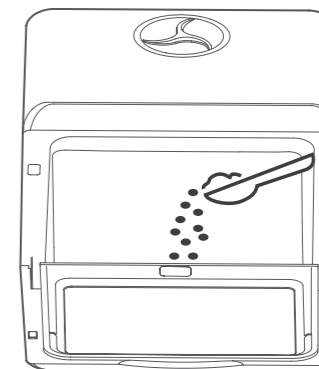
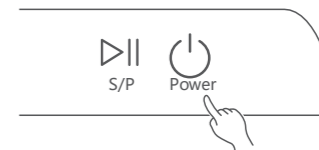
Välj rätt program genom att trycka på  programval tills rätt indikator tänds.



-  1. 78 mm kopp
-  2. 78 mm kopp
-  3. 195 mm desserttallrik i melamin
-  4. 230 mm djup tallrik
-  5. 190 mm desserttallrik
-  6. 130 mm dessertskål
-  7. 70 mm mugg
-  8. 140 mm tefat
-  9. 213 mm skål i melamin
-  10. Bestick

-  1. Serveringsgaffel
-  2. Matsked
-  3. Gaffel
-  4. Kniv
-  5. Tesked
-  6. 130 mm dessertskål





## ANVÄNDNING

### 4. STARTA PROGRAM

Tryck på  för att köra valt program. Maskinen kontrollerar vattentillförseln automatiskt.

Notera:

1. Maskinen kontrollerar vattentillförselsättet automatiskt efter att programmet har startats. Om indikatorerna    lyser rött, öppna kranen eller fyll på tanken med vatten.

2. Om det fortfarande inte finns någon vattentillförsel efter 5 minuter, går maskinen i standby-läge.

3. Tryck på  för att pausa maskinen när du lägger till kärl mitt i programmet.

4. Tryck på  i tre sekunder för att avsluta programmet. Maskinen töms och stängs sedan av.

### 5. TVÄTTA

Maskinen har två lägen för vattentillförsel: kran och vattentank.

Notera:

1. När indikatorn  lyser är vattentanken vald.

2. När indikatorn  lyser är inloppsslangen vald.

3. Om tanken är full använder maskinen automatiskt vattentanken.

4. Fyll tre kannor vatten i tanken. Ljudsignalen betyder att tanken är full. Indikatorn  lyser.

5. Om du använder inloppsslangen, öppna vattenkranen.

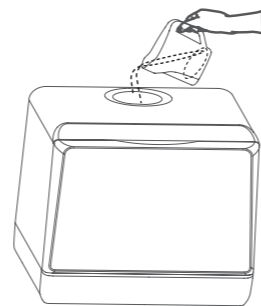

Fyll på vatten för hand (vattentank)

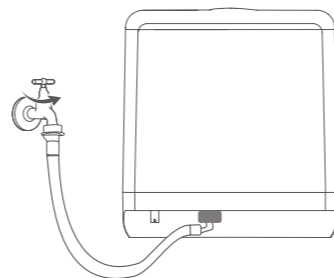

Anslut kran (inloppsslang)

## FUNKTION

Program	Programinnehåll	Tid	Diskmedel	Temperatur	Torkningstid	Förvaring (om vald)
Normal	Tvätt med varmt vatten, sköljning med kallt vatten, sköljning med kallt vatten, sköljning med varmt vatten	69 minuter	8 g	Tvätt 55 °C Sköljning 68 °C	60 minuter	Cirkulation av frisk luft, 73 timmar
Snabb	Tvätt med varmt vatten, sköljning med kallt vatten, sköljning med varmt vatten	29 minuter	8 g	Tvätt 50 °C Sköljning 62 °C	60 minuter	Cirkulation av frisk luft, 73 timmar
Intensiv	Tvätt med varmt vatten, sköljning med varmt vatten, sköljning med kallt vatten, sköljning med varmt vatten	89 minuter	12 g	Tvätt 55 °C Sköljning 55 °C Sköljning 75 °C	60 minuter	Cirkulation av frisk luft, 73 timmar
ECO	Tvätt med varmt vatten, sköljning med kallt vatten, sköljning med varmt vatten	59 minuter	8 g	Tvätt 55 °C Sköljning 68 °C	60 minuter	Cirkulation av frisk luft, 73 timmar
Frukt	Sköljning med kallt vatten, sköljning med kallt vatten	19 minuter	/	/	/	/
Torka	/	/	/	/	60 minuter	Cirkulation av frisk luft, 73 timmar

## UNDERHÅLL OCH RENGÖRING

### 1. RENGÖR FILTRET

1. Ta bort filtret  
Vrid moturs för att ta bort filtret. Det består av tre delar: filternät, huvudfilter och finfilter.

2. Rengör  
Rengör filtret med vatten och en borste.

3. Montera  
Efter rengöring, vrid moturs för att låsa filtret på plats.

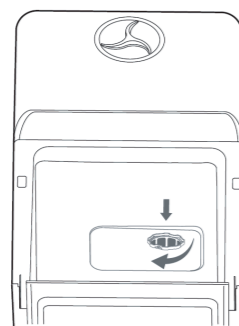
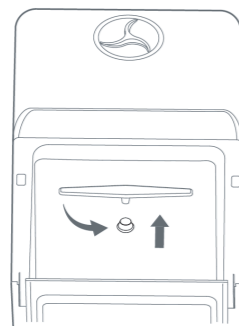

### 2. RENGÖR SPOLARMARNA

1. Ta bort  
Öppna luckan, ta ut korgen och dra sedan ut spolarmarna

2. Rengör  
Rengör spolarmen med vatten och en borste. Rengör hålen vid behov med ett föremål med vass spets, t.ex. en nål.

3. Montera  
Efter rengöring, tryck in spolarmarna och se till att de rör sig smidigt.

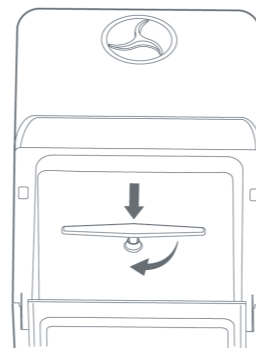
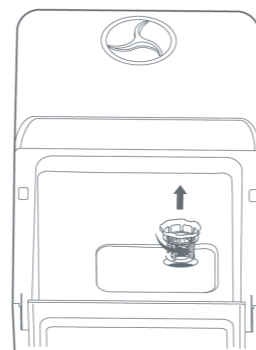

## FELSÖKNING

### 1. Felkoder

Kod	Fel	
E2	Tömning	1. Kontrollera avloppsslangen, se till att slangen är rak och inte böjd. 2. Stäng av strömmen och kontrollera om något blockerar filtret eller avloppsslangen. 3. Se till att ingen slang är tilltäppt.
E3	Överflödande	Luta maskinen 30–45 grader och låt vattnet rinna ut från maskinens botten. Starta om maskinen. Om felet kvarstår, kontakta oss.
E4	Temperatur	Starta om maskinen. Om felet kvarstår, kontakta oss.
E5	Meddelande	
E6	Uppvärmning	
E7	Tryck	

## FELSÖKNING

### 2. OPROBLEM

Problem	Orsak	Tillvägagångssätt
Disken är inte ren	Felaktig lastning av diskmaskinen	Se till att det finns tillräckligt med utrymme mellan kärnen.
	Spolarmen kan inte rotera	Se till att inget trycker på spolarmen.
	Spolarmen är tilltäppt	Rengör spolarmen.
	Filtret är tilltäppt	Rengör filtret.
	Felaktig montering av filter	Montera filtret på rätt sätt.
	Felaktigt programval	Välj rätt tvättprogram.
	Ingen diskmedel	Tillsätt diskmedel (tablett/pulver/flytande).
	Maskinen startar inte	Ingen vatten
Det går inte att välja program	Luckan är inte ordentligt fast	Kontrollera om något hindrar luckan från att stängas helt.
	Tvätt pågår	Välj program igen efter stopp av pågående program eller vänta att pågående program har avslutats.

## FELSÖKNING

### 2. PROBLEM

Problem	Orsak	Tillvägagångssätt
Disken är inte torr	Fel program	Välj rätt program.
	Plastserviser torkar dåligt	Torka platserviser för hand
	Felaktig lastning av diskmaskinen	Fel programval
	Torkprogrammet är inte klart	Vänta tills torkprogrammet är klart.
	Servis i trä	Torka servis i trä för hand
Missfärgning av platservis	Tvättemperaturen är för hög.	Välj ett program med lägre temperatur.
Diskmedel på kärnen	Spolarmen har fastnat och kärnen har inte sköljts ordentligt	Se till att spolarmen rör sig fritt.
	Diskmedel av dålig kvalitet	Använd diskmedel av hög kvalitet

## FELSÖKNING

### 3. PROBLEM

Problem	Orsak	Tillvägagångssätt
Skum i maskinen	Fel sorts diskmedel	1. Använd diskmedel för diskmaskiner. 2. Öppna maskinen och torka bort skummet för hand. 3. Fyll 2–3 liter vatten i maskinen och välj valfritt program. Efter 1–2 minuter har skummet sköljts bort. Upprepa processen vid behov.
Onormalt ljud i maskinen	Spolarmen träffar disken	Lasta diskmaskinen på rätt sätt.
	Kärnen flyttar sig under tvätten	Placera kärnen stadigt i maskinen.
Ägg kvar på kärnen	Proteinet har stelnat	Tvätta kärnen för hand.
Vattendroppar kvar på insidan av maskinen	Torktiden är inte tillräcklig	Välj torkprogrammet.

## SÄKERHET OCH VARNINGAR

### VARNING

1. Eluttaget måste vara jordat för att undvika eventuella elläckage och elstötar.
2. Dela inte ett 6/10 A uttag med en annan apparat för att undvika brand.
3. Endast en kvalificerad serviceman får byta nätkabeln eller delar av apparaten.
4. Kassera maskinen på ett miljövänligt sätt i enlighet med lokala bestämmelser.
5. Placera inte maskinen i miljöer under 0 °C, t.ex. utomhus i kallt väder.
6. Använd salt och diskmedel som är speciellt avsett för diskmaskiner.
7. Placera inte och använd inte maskinen på en yta som inte är stabil, torr, slät och brandsäker.
8. Placera eller använd inte maskinen inom 150 mm från en gasspis eller annan värmekälla.
9. Placera inte något tungt föremål på luckan när den är öppen för att undvika att maskinen välter.
10. Stänk inte vatten i maskinen för att undvika elstötar eller brand.
12. Drick inte det vatten som finns kvar i maskinen.
13. Låt inte barn använda maskinen på egen hand.

### FÖRSIKTIGHETSÅTGÄRDER

1. Öppna inte luckan under tvätten för att undvika att hett vatten rinner ut och orsakar skador.
2. Rör inte vid eller blockera sidluftutloppet.
3. Luta eller flytta inte maskinen medan den tvättar.
4. Se upp för knivar och andra vassa föremål när du öppnar luckan.
5. Avbryt programmet och stäng av maskinen och kranen vid eventuella fel.
6. Kontrollera och rengör maskinen då och då för att få bästa möjliga prestanda.
7. Se till att slangarna är i skick.
8. Dra inte i nätsladden eller slangarna och tryck inte på bestickskorgen för att undvika skador.
9. Använd inte maskinen med våta händer. Risk för elstöt.
10. Barn ska hållas på avstånd från kemikalier som salt och diskmedel för att undvika skador.



## PRODUCT INTRODUCTION

### MACHINE

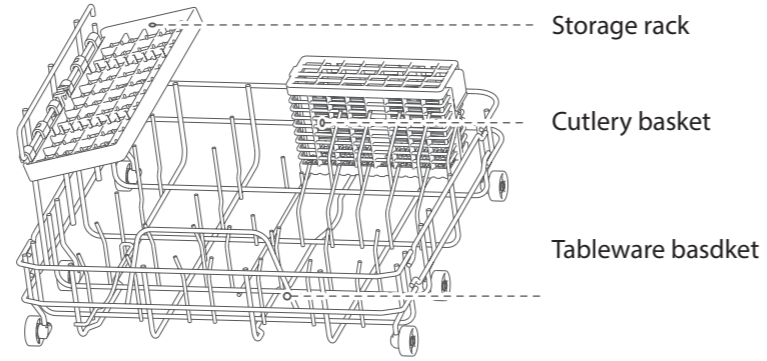
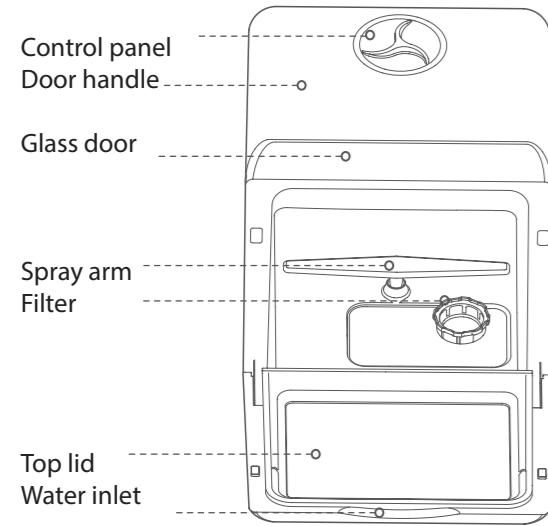

### PARTS LIST

Inlet hose x1

Drain hose x1

Fruit basket x1

Cup x1

Hose collar x 1

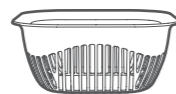
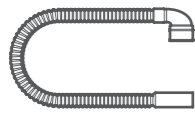
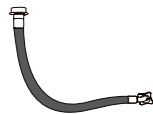

## KONTROLLPANELEN

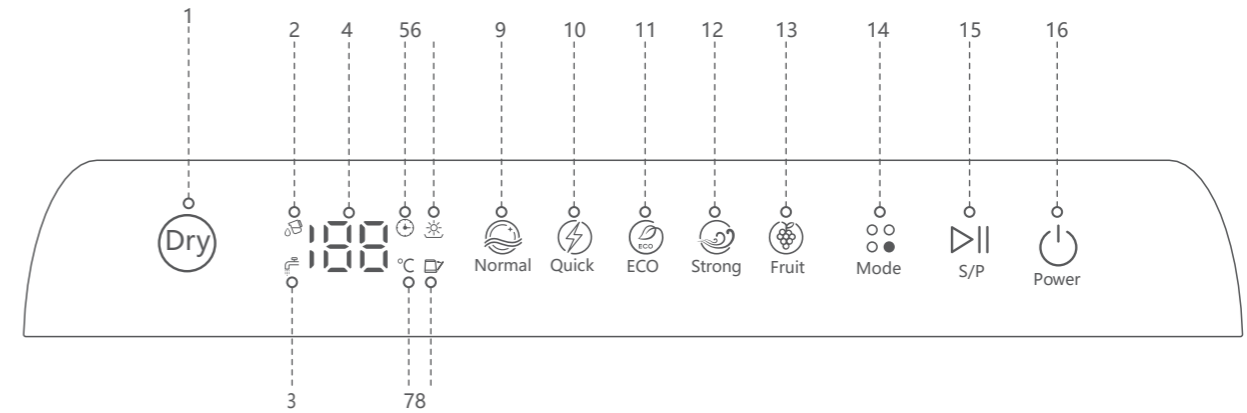

1. Dry

2. Tank model

3. Tap model

4. Display screen

5. Time display

6. Dry indicator

7. Temperature

8. Door open

9. Normal

10. Quick

11. ECO

12. Strong

13. Fruit

14. Program option

15. Start/Pause

16. Power on/off

## INSTALLATION

### 1. INLET HOSE INSTALLATION

1. Connect machine  
Insert inlet hose elbow into the water inlet behind machine and tighten the screw.

#### 2. Connect tap

A, B, C three options for tap connection, but B and C options need make a hole on or behind cabinet in order the hose can go through cabinet.

Note: the size of inlet hose elbow is 1/2" with inner thread, the tap size must be 1/2" with outer thread.

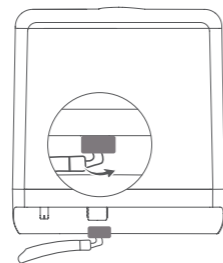

Connect machine

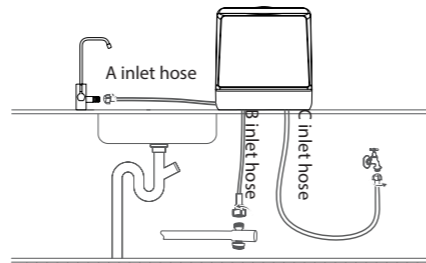

Connect tap

### 2. DRAIN HOSE INSTALLATION

1. Connect machine  
Insert drain hose elbow to the water outlet behind machine and tighten the collar.

#### 2. Connect sew

A, B, C three options for sewer connection, B and C options need make a hole on or under cabinet in order the hose can go through cabinet.

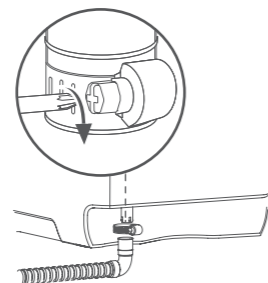

Connect machine

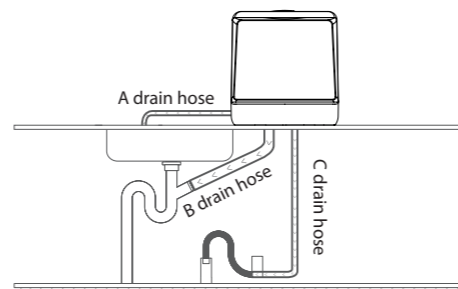

Connect tap

## TABLEWARE LOADING

Please get rid of large food residue on tableware, avoiding to block water hose.

### Indicative instructions for filling the machine

To achieve the best possible washing result, Place the dishes as wide as possible and the cups on the bottom.

The upper level is suitable for max. 78mm high drinking vessels.











Avoid washing large and very greasy dishes. Pots and pans are recommended to be washed by hand.

Note! Especially in connection with the ECO washing program





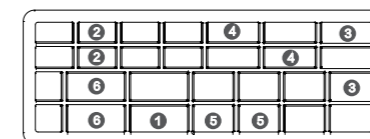
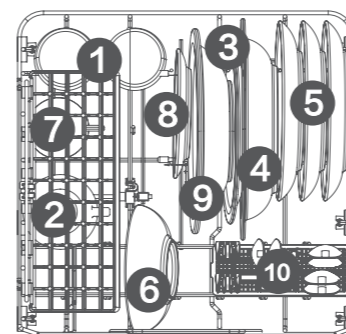

it is recommended to use a rinse aid.

With 18 minutes left in the washing program, press Pause switch, open the door and add 2ml of brightener.



-  1. max. 78mm cup
-  2. max. 78mm cup
-  3. max. 195mm plate
-  4. max. 230 mm plate
-  5. max. 190mm plate
-  6. max. 130mm bowl
-  7. max. 70mm cup
-  8. max. 140mm plate
-  9. max. 215mm plate
-  10. cutlery



-  1. serving fork
-  2. Soup spoon
-  3. Fork
-  4. Knife
-  5. Tea spoon
-  6. Dessert spoon

## ANVÄNDNING

### 1. POWER ON

Plug in, touch "⏻" turn on the machine.

#### Note

During washing program running, touch "⏻" for 3 seconds to force the machine to turn off.

### 2. ADD DETERGENT

Open the door, add moderate detergent powder, or 1pc detergent block into the machine, close the door.

#### Note

No detergent when fruit washing;  
The dosage: 8-10g for each washing circle.

### 3. PROGRAM

Touch "⏸" each of program indicator will light one by one select the program you want.

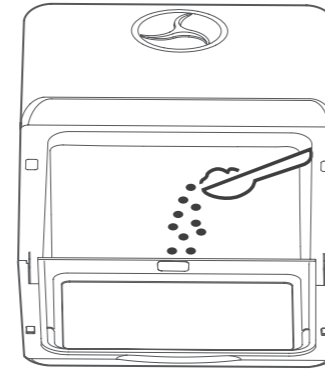
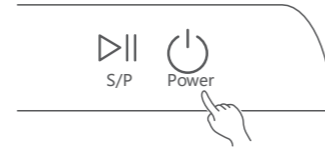

## OPERATION

### 4. START PROGRAM

Touch "⏸" run selected program the machine will check water supply automatically.

#### Note

1. Check tap or tank model automatically after running program, if the indicators "☰" "☱" "☲" become red you need open tap or fill tank with water
2. After 5 times checking, there is still no water supply, the machine will enter standby
3. Touch "⏸" to force to pause machine to add tableware during washing
4. Touch "⏻" for 3 seconds to quit program the machine will drain, then turn off
5. Touch "🌀" to add 73 hours' circular wind to keep air fresh inside machine.

### 5. TVÄTTA

The machine has two water supply models, tap model and tank model.

#### Note

1. The indicator "☱" is white means tank model
2. The indicator "☰" is white, means tap model
3. If tank is full, the machine will switch into tank model automatically
4. Fill 3 cups of water into tank, Di,Di,Di will be sound if tank is full, the indicator "☱" will become white
5. If tap model, please open water tap.

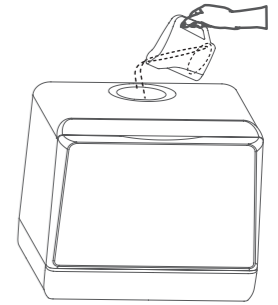

Fill water by hand  
(For tank model)

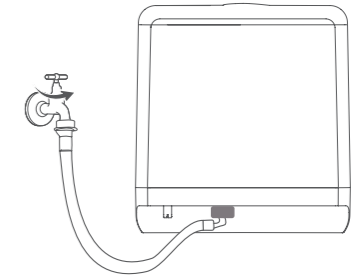

Connect tap  
(For tap model)





## FUNCTION

Program	Program execution	Time	Detergent	Temperature	Drying	Storage if selected
Normal	Hot water washing Cold water rinsing Cold water rinsing Hot water rinsing	69 min	8 g	Washing 55°C Rinsing 68°C	60 min	Circulating fresh air 73 hours
Quick	Hot water washing Cold water rinsing Hot water rinsing	29 min	8 g	Washing 50°C Rinsing 62°C	60 min	Circulating fresh air 73 hours
Strong	Hot water washing Hot water rinsing Cold water rinsing Hot water rinsing	89 min	12 g	Washing 55°C Rinsing 55°C Rinsing 75°C	60 min	Circulating fresh air 73 hours
ECO	Hot water washing Cold water rinsing Hot water rinsing	59 min	8g	Washing 55°C Rinsing 68°C	60 min	Circulating fresh air 73 hours
Fruit	Cold water rinsing Cold water rinsing	19 min	/	/	/	/
Dry	/	/	/	/	60 min	Circulating fresh air 73 hours

## MAINTAIN & CLEAN

### 1. CLEAN FILTER

1. Dissassemble  
Rotate anticlockwise to disassemble the filter set, Which have 3 parts, filter mesh, main filter and fine filter.
2. Clean  
Use water to flush and brush each of filter parts

3. Assamble  
After cleaning, rotated clockwise to close the filter set.

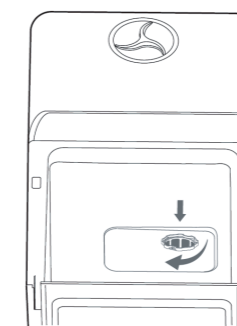
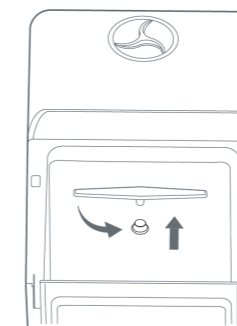

### 2. CLEAN SPRAY ARMS

1. Disassemble  
Open the door, take out the basket, then pull out up and down spray arm
2. Clean  
Use water to flush and brush each spray arm, use tools with sharp point, like needle to clean holes if needed.

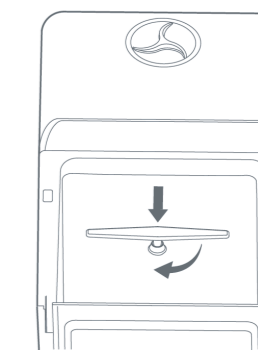
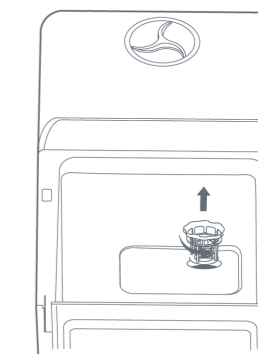

## FAULT & PROBLEM

### 1. FAULT CODES

Code	Fault codes	
"E2"	Draining	1. Check drain pipe, be sure the pipe is straight, no bending. 2. Power off, check if anything block filter or drain pipe. 3. Be sure all pipes are not blocked by something-
"E3"	Overflowing	Tilt the machine to 30-40 degree, let water run out of the base of machine, then restart the machine, if fault code still shows, contact our serviceman.
"E4"	Temperature	Restart the machine, if fault code still shows, contact our serviceman.
"E"	Message	
"E6"	Heating	
"E7"	Pressure	

## FAULT & PROBLEM

### 2. PROBLEM

Problem	Reason	How to deal with
Tableware is not clean	Incorrect tableware loading	be sure enough gap between tableware.
	spray arm trapped	Be sure nothing trap the spray arm.
	Blocked spray arm	Clean spray arm.
	Blocked filter	Clean filter set.
	Incorrect filter installation	Correctly assemble filter set.
	Incorrect program selection	Select appropriate washing program.
	No detergent	Add detergent (block/powder/liquid).
Don't start the machine	Water shortage	Add water till the indicator light off.
	Door do not close fully	Check the door if anything stop closing fully.
Can not select program	Be washing	Re-select program after stop in-progress program or wait in-progress program finishing.

## FAULT & PROBLEM

### 2. PROBLEM

Problem	Reason	How to deal with
Tableware is not dry	Inappropriate program	Select appropriate program
	Poor dry effect for plastic tableware	Wipe to dry these plastic tableware by hand
	Incorrect tableware loading	Correct tableware setting in accordance
	Drying program no finishing	Wait the dry program finishing
	Wooden tableware	Wipe to dry these wooden tableware by hand
Discoloration of plastic tableware	Over high washing temperature	Select program with lower temperature
Detergent left	Trapped spray arm, no water flush detergent	Be sure spray arm move smoothly
	Detergent with poor quality	Use qualified detergent

## FAULT & PROBLEM

### 3. PROBLEM

Problem	Reason	How deal with
A mount of foam in the machine	Use incorrect detergent	1.Use special detergent for dishwasher 2.Open machine, wipe out foam by hand 3.Fill 2-3L water into machine, select any program, after 1-2 min, the foam will be drained, can repeat the process if needed.
Abnormal sound in the machine	Spray arm knock tableware	Correctly loading the tableware
	Tableware move slightly	Fix tableware before washing
Egg custard left on the tableware	Portein solidification	wash the tableware with egg custard by hand
Water drops left inside of machine	Drying time is not long enough	Selet "Dry"program





Realparkinkatu 12  
37500 Lempäälä  
Puh. 010 4303490  
[asiakaspalvelu@suomitradng.fi](mailto:asiakaspalvelu@suomitradng.fi)