



Sähköauto Maserati Ghibli

Sähköauto Maserati Ghibli

Manuaalinen | Käyttöohjeet | Ohjekirja



Koko 108 x 56 x 44 cm

Luonto. ei. 805-755
EAN 5705858707051

Tuoja / maahantuoja NSH
NORDIC A/S
Laajuus 4
DK-8740 Braedstrup

Valmistettu Kiinassa / valmistettu Kiinassa

Yleiset turvallisuusmääräykset NORDIC PLAY -tuotteille

Varoitus:

- Ajoneuvoa ei saa käyttää teillä, jalkakäytävällä, rinteissä tai hiekassa.
- Ajoneuvoa saa käyttää vain tasaisilla pinnoilla.
- Älä ylikuormita ajoneuvoa. Ole tietoinen painorajoituksista. Tyypillinen maksimi kokonaispaino 25 - 35 kg. Tarkista kyseessä oleva malli.
- Akun lataaminen on annettava aikuisen henkilön tehtäväksi.
- Tätä ajoneuvoa käyttävien lasten tulee aina olla vastuullisen aikuisen valvonnassa.
- Älä ylilataa ajoneuvon piiriä.
- Älä aja vedessä tai muissa nesteissä.
- Pysäytä auto lähestyessäsi esteettä, käänny pois esteestä ja aja muualle.
- Lataa akku, kun ajoneuvo alkaa ajaa hitaasti, muuten akun käyttöikä lyhenee.

- Lataa akku täyteen ennen kuin säilytät akkua pitkään käyttämättömänä. Lataa akku 3 kuukauden välein, mikä pidentää akun käyttöikää.
- Älä aja sateessa.
- Akku, laturi, sähköjohdot, pistoke, kotelo ja muut osat on tarkastettava säännöllisesti. Jos vaurioita havaitaan, ajoneuvoa ei saa käyttää ennen kuin ne on korjattu.
- Laturi on tarkastettava säännöllisesti johdon, pistokkeen, kotelon tai muiden osien varalta. Vahinkotapauksessa laturia ei saa käyttää ennen kuin vaurio on korjattu.
- Alle 3-vuotiaat lapset eivät saa käyttää paristoilla varustettuja ajoneuvoja.
- Poljin/työntöajoneuvoja ilman akkua saa käyttää 1-vuotiaasta alkaen.
- Ajoneuvoa saa käyttää vain suositellulla laturilla.
- Laturi ei ole lelu.
- Puhdista vain kostealla, puristetulla liinalla.
- Tarkista, että kaikki osat ovat ehjät, jos et korjaa tai vaihda ne.
- On hyvä idea käyttää suojarusteita ajoneuvosta riippuen.
- Kuluneet akut tulee poistaa/vaihtaa ajoneuvosta.
- Akku on poistettava ennen ajoneuvon hävittämistä
- Vaatimustenmukaisuusvakuutus: Tämä tuote täyttää EU-direktiivin 2014/53 / EU vaatimukset.

Varoitus:

Lapsesi turvallisuuden vuoksi sinun tulee kiinnittää huomiota seuraaviin seikkoihin:

- Vain aikuinen saa koota tuotteen.
- Pienet osat/muoviosat pidetään poissa lapsen ulottuvilta tukehtumisvaaran välttämiseksi.
- Lapset eivät saa koskea / avata paristotelinettä.
- Aikuisen valvonta vaaditaan.
- Alle 3-vuotiaat lapset eivät saa käyttää paristoilla varustettuja ajoneuvoja.
- Poljin/työntöajoneuvoja ilman akkua saa käyttää 1-vuotiaasta alkaen
- Käytä ajoneuvoa varoen, sillä ajotaitoa vaaditaan, jotta vältetään putoaminen tai törmäys, joka voi aiheuttaa vamman käyttäjälle tai kolmannelle osapuolelle.
- Ajoneuvon käyttöä on opetettava lapsille ennen käyttöä. Varsinkin jarrujärjestelmä.

Yleiset turvallisuusmääräykset NORDIC PLAY -tuotteille

- Ei saa käyttää liikenteessä. Käytä ajoneuvoa vain yksityisellä maalla.
- Aja vain tasaisilla pinnoilla kaukana muista ajoneuvoista/esteistä.
- Vältä teräviä kolhuja ja äkillisiä pinnan muutoksia.
- Vältä teitä ja pintoja, joissa on vettä, hiekkaa, soraa, maata, lehtiä ja muita roskia.
- Märkä sää voi heikentää pitoa, jarrutustehoa ja näkyvyyttä. Älä aja pimeällä.
Vältä laskeutumiseen liittyvää liiallista nopeutta. Varo jalankulkijoita.

Tarkista ja kiristä kaikki ruuvit ennen jokaista ajoa, älä anna kahden tai useamman lapsen käyttää ajoneuvoa samanaikaisesti.

Älä käytä ajoneuvoa, jos siinä on vaurioita. Vaihda vaurioituneet osat välittömästi.

1. Liitä 12 V:n laturin pistoke ajoneuvoon.
2. Kytke ulostulolaturin pistoke 230 V:n pistorasiaan. Akku alkaa latautua.

Huomautus!Vaihdettaessa korkeaa ja matalaa vaihdetta tai eteenpäin- ja peruutuspainiketta, ajoneuvon on oltava täysin paikallaan, jotta vaihdelaatikko ja moottori eivät vaurioidu.

Eteenpäin

1. Siirrä "eteenpäin taaksepäin" -painikkeen asento asentoon "eteenpäin"
2. Paina jalkapoljinta ja ajoneuvo liikkuu eteenpäin.

Lopettaa:

1. Ajoneuvo pysähtyy automaattisesti, kun lapsen jalka vapautetaan jalkapolkimelta.

Takaisin

1. Siirrä "eteen taaksepäin" -painikkeen asento asentoon "taakse"
2. Paina jalkapoljinta ja ajoneuvo peruuttaa.

Akun liitäntä

Löysää ruuvi istuimesta. Irrota istuin ja liitä punainen johto akun punaiseen napaan ja musta johto mustaan napaan. Aseta istuin takaisin paikalleen ja kiristä ruuvi.

Akun ja sulakkeen vaihto

Akku on varustettu lämpösulakkeella, joka sammuu, jos moottori, akku tai sähköpiiri ylikuormitetaan. Tämän jälkeen ajoneuvo on sammutettava vähintään 5 minuutiksi, jonka jälkeen sulake palaa uudelleen. Jos auto ei toimi, ongelma voi siis olla sulake. Tämän välttämiseksi lue seuraavat kohdat:

- Älä ylikuormita ajoneuvoa.
- Älä vedä mitään ajoneuvon takana.
- Älä aja jyrkkiä mäkiä ylös.
- Älä aja paikallaan oleviin esineisiin, jotka saavat pyörät pyörimään.
- Älä aja äärimmäisissä lämpötiloissa.
- Varmista, ettei ajoneuvo joudu kosketuksiin nesteiden kanssa.
- Älä peukaloi sähköpiiriä.

Akun ikääntyessä se alkaa menettää osan kapasiteetistaan. Ympäristöstä riippuen se voi kestää missä tahansa 1-3 vuotta. Jos akku on vaihdettava, toimi seuraavasti:

1. Irrota istuin.
2. Irrota johdot akun navoista.
3. Irrota akun kansi.
4. Nosta akku varovasti ulos ajoneuvosta. Akun kunnosta (vuoto tai vastaava) riippuen turvavarusteet saattavat olla tarpeen. Älä nosta akkua sen kaapeleista, vaan itse akusta.
5. Aseta akku muovipussiin ja hävitä se vastuullisesti.
6. Aseta uusi akku ajoneuvoon.
7. Kytke johdot uudelleen uuteen akkuun.
8. Työnnä istuin paikalleen.



Ympäristön suojelemiseksi paristot ja sähkölaitteet on hävitettävä erillään kotitalousjätteestä. Ota yhteyttä kuntaan lähimmän keräyspisteen saamiseksi.

Ongelmanratkaisu

Ongelma	Syy	Ratkaisu
Ajoneuvo ei voi ajaa	Akusta puuttuu virtaa	Lataa akku uudelleen.
	Sulake on palanut	Sammuta vähintään viideksi minuutiksi.
	Löystyneet johdot	Tarkista, että kaikki kaapelit on kiinnitetty kunnolla.
	Akku loppu	Vaihda paristo uuteen.
	Sähköpiiri on vaurioitunut	Lähetä tuote korjattavaksi.
	Moottori on vaurioitunut	Lähetä tuote korjattavaksi.
Auto ei toimi kovin pitkään kerrallaan	Akkua ei ole ladattu täyteen	Tarkista, että johdot on kytketty kunnolla akkuun ja lataa se uudelleen.
	Vanha akku	Vaihda paristo uuteen.
Ajoneuvo kulkee epätasaisilla liikkeillä	Akusta puuttuu virtaa	Lataa akku uudelleen.
	Vanha akku	Vaihda paristo uuteen.
	Ajoneuvo on ylikuormitettu	Vähennä painoa. Kantavuus on 25 kg.
	Autoa käytetään väärässä ympäristössä	Etsi toinen alue, jossa voit ajaa ajoneuvoa.
Ajoneuvo tarvitsee työntöä käynnistyäkseen	Löystyneet johdot	Tarkista, että kaikki kaapelit ovat kunnolla kiinni.
	Moottori on vaurioitunut	Lähetä tuote korjattavaksi.
Vaihteita on vaikea vaihtaa	Yritä vaihtaa vaihteita auton ollessa liikkeessä	Ajoneuvon on oltava täysin paikallaan vaihteita vaihdettaessa.
Outoja mekaanisia ääniä moottorista tai vaihteistosta	Vaihteet ovat vaurioituneet	Lähetä tuote korjattavaksi.
	Moottori on vaurioitunut	Lähetä tuote korjattavaksi.
Akku ei lataudu	Löystyneet johdot	Tarkista, että kaikki kaapelit on kiinnitetty kunnolla.
	Laturia ei ole kytketty	Tarkista, että laturi on kytketty oikein.
	Laturi on vaurioitunut	Vaihda laturi.
Laturi kuumenee latauksen aikana	Tämä on normaalia	Ei vaadi toimenpiteitä.

Huolto

- Tarkista kaikki ruuvit säännöllisesti ja kiristä tarvittaessa.
 - Tarkista ajoneuvon muoviosat usein vaurioiden varalta.
 - ajoneuvon mekaaniset osat voidaan tarvittaessa voidella öljyllä.
 - Säilytä tuotetta sisätiloissa suojaamaan sitä säältä.
 - Pidä tuote poissa kuumista esineistä, kuten liesistä ja vastaavista.
 - Älä puhdista tuotetta puutarhaletkulla tai käytä saippuaa. Kuiva liina riittää.
 - Tarvittaessa voidaan käyttää kalustekipsiä ilman vaha. Älä käytä autovahaa.
 - Älä aja sateella, lumella, hiekalla ja soralla, koska ne voivat vahingoittaa ajoneuvoa.
- Jos tuotetta ei aiota käyttää pitkään aikaan, kaikki kaapelit tulee irrottaa.

Yleiset turvallisuusmääräykset NORDIC PLAY -tuotteille

Varoitus:

- Ajoneuvoa ei saa käyttää teillä, jalkakäytävällä, soralla tai hiekalla.
- Ajoneuvoa saa käyttää vain tasaisilla pinnoilla.
- Älä ylikuormita ajoneuvoa. Kiinnitä huomiota painorajoihin. Tyypillinen enimmäiskokonaispaino on 25-35 kg. Tarkista nykyinen malli.
- Akun lataaminen on annettava aikuisen henkilön tehtäväksi.
- Ajoneuvoa käyttävien lasten tulee aina olla vastuullisen aikuisen valvonnassa.
- Älä lataa ajoneuvon piiriä.
- Älä aja vedessä tai muissa nesteissä.
- Pysäytä ajoneuvo, kun se lähestyy esteettä, käänny pois esteestä ja aja muualle.
- Lataa akku, kun ajoneuvo alkaa ajaa hitaasti, muuten akun käyttöikä voi lyhentyä.
- Lataa akku täyteen ennen kuin säilytät akkua pitkään käyttämättömänä. Lataa akku joka kolmas kuukausi akun käyttöiän pidentämiseksi.
- Älä aja sateessa.
- Akku, laturit, sähkökaapelit, pistorasiat, korirakenne ja muut osat on tarkastettava säännöllisesti. Jos vaurioita havaitaan, ajoneuvoa ei saa käyttää ennen kuin se on korjattu.
- Laturi on tarkastettava säännöllisesti kaapelin, pistorasian ja muiden osien vaurioiden varalta. Jos laturia on vaurioitunut, sitä ei saa käyttää ennen kuin vaurio on korjattu.
- Alle 3-vuotiaat lapset eivät saa käyttää paristoilla varustettuja ajoneuvoja.
- Poljin/potkuajoneuvoja ilman akkuja saa käyttää 1-vuotiaasta alkaen.
- Ajoneuvoa saa käyttää vain suositellulla laturilla.
- Laturi ei ole lelu.
- Puhdista vain kostealla, puristetulla liinalla.
- Tarkista, että kaikki osat ovat ehjät. Jos ei, korjaa tai vaihda ne.
- On hyvä idea käyttää suojarusteita ajoneuvosta riippuen.
- Kuluneet akut tulee poistaa/vaihtaa ajoneuvosta.
- Akku on poistettava ennen ajoneuvon hävittämistä.
- Vaatimustenmukaisuusvakuutus: Tämä tuote täyttää EU-direktiivin 2014/53 / EU vaatimukset.

Varoitus:

Lapsesi turvallisuuden vuoksi sinun tulee kiinnittää huomiota seuraaviin seikkoihin:

- Vain aikuiset saavat asentaa tuotteen.
- Pienet osat ja muoviosat on pidettävä poissa lapsen ulottuvilta tukehtumisvaaran välttämiseksi.
- Lapset eivät saa koskea tai avata paristotelinettä.
- Aikuisen valvonta vaaditaan.
- Alle 3-vuotiaat lapset eivät saa käyttää paristoilla varustettuja ajoneuvoja.
- Poljin/potkuajoneuvoja ilman akkuja saa käyttää 1-vuotiaasta alkaen.
- Käytä ajoneuvoa varoen, sillä ajotaitoa vaaditaan, jotta vältytään putoamiselta tai kolarilta, jotka voivat aiheuttaa vahinkoa käyttäjälle tai kolmansille osapuolille.
- Ajoneuvon käyttöohjeet on annettava lapsille ennen käyttöä - erityisesti jarrujärjestelmän osalta.

Yleiset turvallisuusmääräykset NORDIC PLAY -tuotteille

- Ei saa käyttää liikenteessä. Käytä ajoneuvoa vain yksityisellä maalla.
- Aja vain tasaisilla pinnoilla kaukana muista ajoneuvoista ja esteistä.
- Vältä pinnan teräviä kolhuja ja äkillisiä muutoksia.
- Vältä teitä ja pintoja, joissa on vettä, hiekkaa, soraa, maata, lehtiä ja muuta likaa.
- Märkä sää voi heikentää pitoa, jarrutusta ja näkyvyyttä. Älä aja pimeällä.
Vältä liiallista nopeutta alamäkeen ajaessasi. Varo jalankulkijoita.
Tarkista ja kiristä kaikki ruuvit ennen jokaista ajoa. Älä anna kahden tai useamman lapsen käyttää ajoneuvoa samanaikaisesti.
Älä käytä ajoneuvoa, jos se on vaurioitunut.
Vaihda vaurioituneet osat välittömästi.

1. Liitä syöttölatauspistoke (12 V) ajoneuvoon.
2. Kytke ulostulolaturin pistoke 220 V:n pistorasiaan. Akku alkaa latautua.

Huomautus!Vaihdettaessa korkeaa ja matalaa vaihdetta tai eteenpäin- ja peruutuspainikkeita, ajoneuvon on oltava täysin paikallaan, jotta vaihdelaatikko ja moottori eivät vaurioidu.

Eteenpäin	<ol style="list-style-type: none"> 1. Muuta "eteenpäin taaksepäin" -painikkeen asento "eteenpäin"-asentoon. 2. Paina jalkapoljinta ja aja ajoneuvoa eteenpäin.
Lopettaa:	<ol style="list-style-type: none"> 1. Ajoneuvo pysähtyy automaattisesti, kun lapsen jalka vapautetaan jalkapolkimelta.
Taaksepäin:	<ol style="list-style-type: none"> 1. Muuta "eteenpäin taaksepäin" -painikkeen asento "taaksepäin" -asentoon. 2. Paina jalkapoljinta ja aja ajoneuvoa taaksepäin.

Huomaa: suuri hidas nopeus ja MP3-toiminto eivät ole vakiona kaikissa ajoneuvoissa. Se riippuu siitä, onko se valinnainen ajoneuvossa.

Liitä akku

Löysää ruuvi istuimesta. Irrota istuin ja liitä punainen johto akun punaiseen napaan ja musta johto mustaan napaan. Aseta istuin takaisin paikalleen ja kiristä ruuvi.

Akun ja sulakkeen vaihto

Akku on varustettu lämpösulakkeella, joka kiertää moottorin, akku tai sähköpiiri on ylikuormitettu. Tämän jälkeen ajoneuvo on sammutettava vähintään 5 minuutiksi, jonka jälkeen sulake palaa itsestään. Jos auto ei toimi, ongelma voi siis olla sulake. Tämän välttämiseksi lue seuraavat kohdat:

- Älä ylikuormita ajoneuvoa.
- Älä vedä mitään ajoneuvon takana.
- Körnte upp för branta backar.
- Älä aja kiinteisiin esineisiin, jotka saavat pyörän pyörimään.
- Älä aja äärimmäisissä lämpötiloissa.
- Varmista, että ajoneuvo ei joudu kosketuksiin nesteiden kanssa.
- Älä peukaloi sähköpiiriä.

Akun ikääntyessä se alkaa menettää osan kapasiteetistaan. Ympäristöstä riippuen se voi kestää 1-3 vuotta. Jos akku on vaihdettava, toimi seuraavasti:

1. Irrota istuin.
2. Irrota kaapelit akun navoista.
3. Avaa akun kansi.
4. Nosta akku varovasti ulos ajoneuvosta. Akun kunnosta riippuen (vuoto tai vastaava) saattaa olla tarpeen käyttää turvalaitteita. Älä nosta akkua telineessä. Nosta sen sijaan itse akku sisään.
5. Aseta akku muovipussiin ja hävitä se vastuullisesti.
6. Aseta uusi akku autoon.
7. Kytke kaapelit takaisin uuteen akkuun.
8. Liu'uta istuin paikoilleen.



Ympäristön suojelemiseksi paristot ja sähkölaitteet on hävitettävä erillään kotitalousjätteestä. Ota yhteyttä kuntaan lähimmän keräyspisteen saamiseksi.

Ongelmanratkaisu

Ongelma	Syy	Ratkaisu
Tuote ei toimi	Akku tarvitsee virtaa	Lataa akku.
	Sulake on mennyt	Sammuta tuote vähintään viideksi minuutiksi.
	Löysää juorua	Tarkista, että kaikki kaapelit ovat kunnolla kiinni.
	Akku loppu	Vaihda paristo uuteen.
	Sähköpiiri on vaurioitunut	Lähetä tuote korjattavaksi.
	Moottori on vaurioitunut	Lähetä tuote korjattavaksi.
Tuote ei toimi kovin pitkään katolla	Akkua ei ole ladattu täyteen	Tarkista, että kaapelit on kytketty oikein akkuun ja lataa se.
	Vanha akku	Vaihda paristo uuteen.
Tuote kulkee vastaavilla liikkeillä	Akku tarvitsee virtaa	Lataa akku.
	Vanha akku	Vaihda paristo uuteen.
	Tuote on ylikuormitettu	Vähennä painoa. Kantavuus on 25 kg.
	Tuotetta on käytetty väärässä ympäristössä	Etsi toinen alue, jolla tuotetta voi käyttää.
Tuote vaatii ponnistelua päästäkseen alkuun	Löysää juorua	Tarkista, että kaikki kaapelit ovat kunnolla kiinni.
	Moottori on vaurioitunut	Lähetä tuote korjattavaksi.
Vaihteita on vaikea vaihtaa	Yritä vaihtaa vaihteita auton ollessa liikkeessä	Tuotteen on oltava täysin paikallaan vaihdetta vaihdettaessa.
Jatkuvaa mekaanista ääntä moottorista tai vaihteistosta	Vaihteet ovat vaurioituneet	Lähetä tuote korjattavaksi.
	Moottori on vaurioitunut	Lähetä tuote korjattavaksi.
Akku ei lataudu	Löysää juorua	Tarkista, että kaikki kaapelit ovat kunnolla kiinni.
	Laturia ei ole asetettu	Tarkista, että laturi on paikallaan.
	Laturi on vaurioitunut	Vaihda laturi.
Laturi kuumenee latauksen aikana	Tämä on normaalia	Ei vaadi toimenpiteitä.

Huolto

- Tarkista kaikki ruuvit säännöllisin väliajoin ja kiristä ne tarvittaessa.
- Tarkista usein tuotteen muoviosat vaurioiden varalta.
- Tuotteen mekaaniset osat voidaan tarvittaessa voidella öljyllä.
- Säilytä tuotetta sisätiloissa suojaamaan sitä säältä.
- Pidä tuote poissa kuumista esineistä, kuten ruuista ja vastaavista.
- Älä puhdista tuotetta puutarhaletkulla äläkä käytä saippuaa. Kuiva liina riittää.
- Voit käyttää huonekalukittiä ilman vahaa. Älä käytä mehiläisvahaa.
- Älä aja sateessa, lumessa, hiekalla tai soralla, koska se voi vahingoittaa ajoneuvoa.
- Jos tuotetta ei aiota käyttää pidempään aikaan, kaikki kaapelit on vaihdettava.



MASERATI

OFFICIAL LICENSED PRODUCT

Tavaramerkki- ja mallipatentit ja -oikeudet ovat Maseratin omistajien valtuuttamia.

Tekniset tiedot

Ikäryhmä: 3-8 vuotta

Kantavuus: Max 35 kg

Moottorityyppi: RS390

Nopeus: 3-4,5 km/h

Auton koko: 108x56x44 cm

Laturi: tulo 220V 50Hz, lähtö DV12V 700ma

Akku: 12V4.5AHx1

Akun tyyppi: Ladattava







Latausaika: 8-12 tuntia

Sulake: 10A

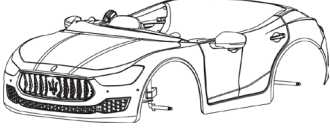
Keskimääräinen akun kesto: n. 300 tuntia

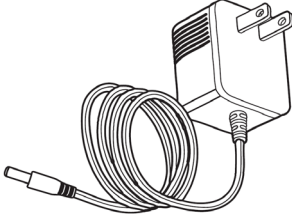
Osaluettelo

Ennen kuin aloitat tuotteen kokoamisen, tarkista, että kaikki alla olevat osat ovat pakkauksessa:

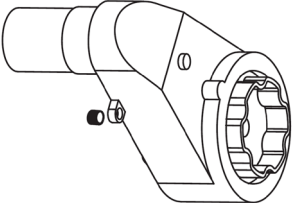
Runko	
Tuulilasi	
Laturi	
Ohjauspyörä	
Istuin	
Sivupeilit	
Moottori	

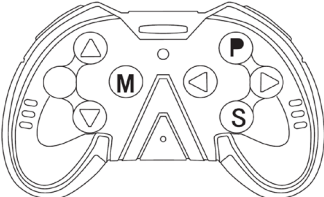
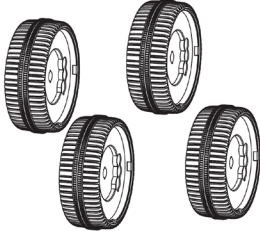
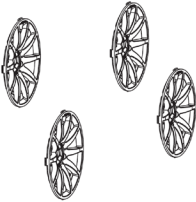
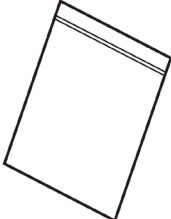
Ohjekirja	 <p>The car must be assembled and repaired by adults. Please be aware that toys from the guidance to look, use, operation. "Please read the operating instructions carefully before using."</p>
Kaukosäädin	
Pyörä	
Vanteet	
Tarvikepaketti	

Kokoamisohjeet

Vaihe 1: Asenna etu- ja takapyörät

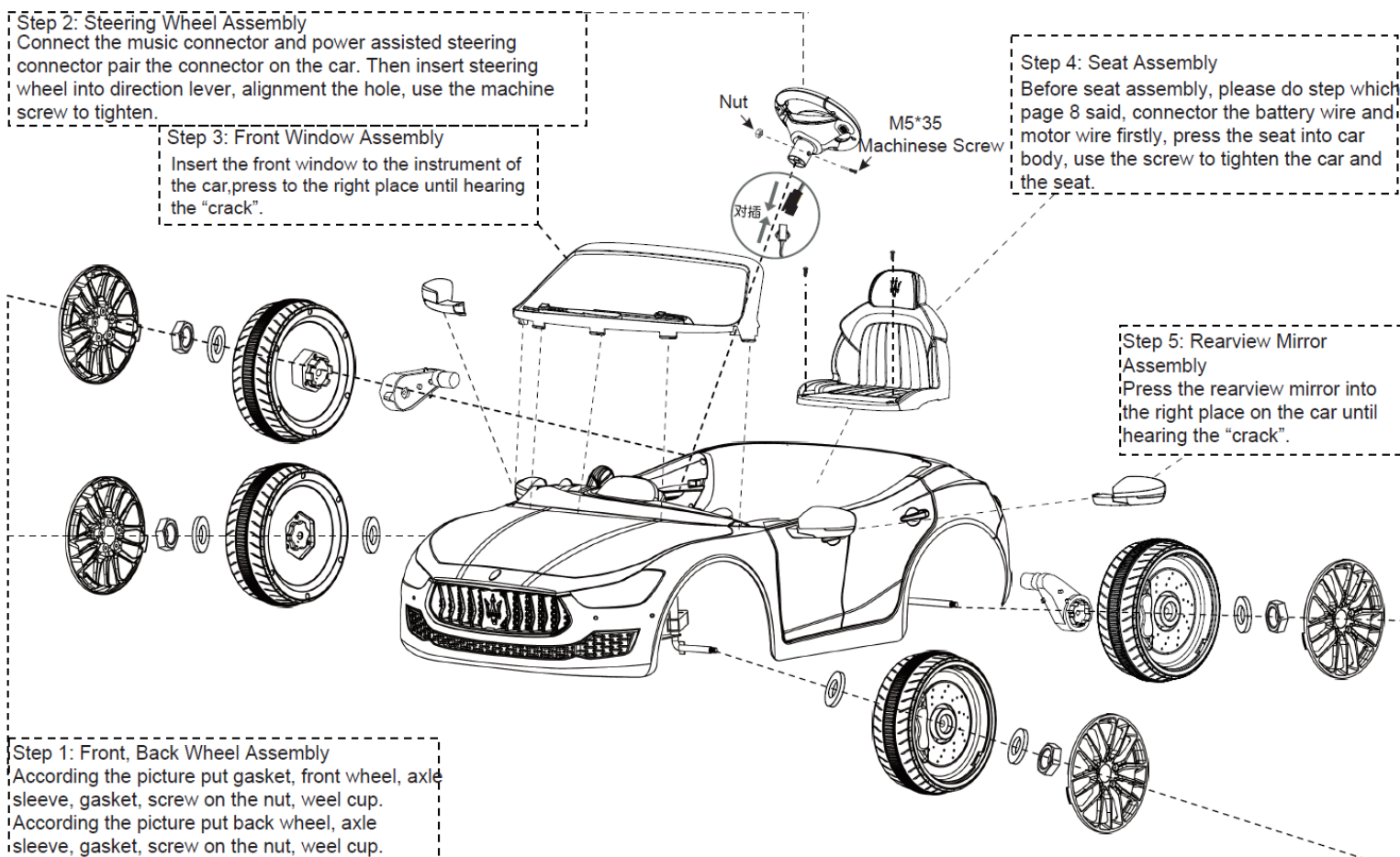

Kuten kuvasta näkyy, kiinnitä aluslevy etuakseliin, sitten etupyörä, aluslevy, mutteri ja kiristä. Sen jälkeen asennetaan vanteet. Takapyörään asennetaan ensin käyttömoottori, sitten takapyörä, aluslevy ja mutteri, jotka kiristetään. Sen jälkeen asennetaan vanteet.

Vaihe 2: Ohjauspyörän asennus

Liitä ohjauspyörä ohjauspylvääseen. Aseta ohjauspyörän reiät ohjauspylvään reikien viereen. Käytä koneruuvia ohjauspyörän kiinnittämiseen.

Vaihe 3: Asenna tuulilasi

Aseta tuulilasi paikalleen kuvan osoittamalla tavalla. "Klikkin" pitäisi

kuulua. Vaihe 4: Istuimen asennus

Ennen kuin kokoat istuimen, noudata seuraavaa sivua, joka kertoo kuinka kytket moottorin johto ja akun kaapeli. Kun tämä kohta on tehty, voit kiinnittää istuimen runkoon. Kiinnitä istuin autoon ruuvilla.

Vaihe 5: Sivupeilien asennus

Paina sivupeilit paikoilleen kuvan osoittamalla tavalla. "Klikkin" pitäisi kuulua.

Toimintojen käyttö

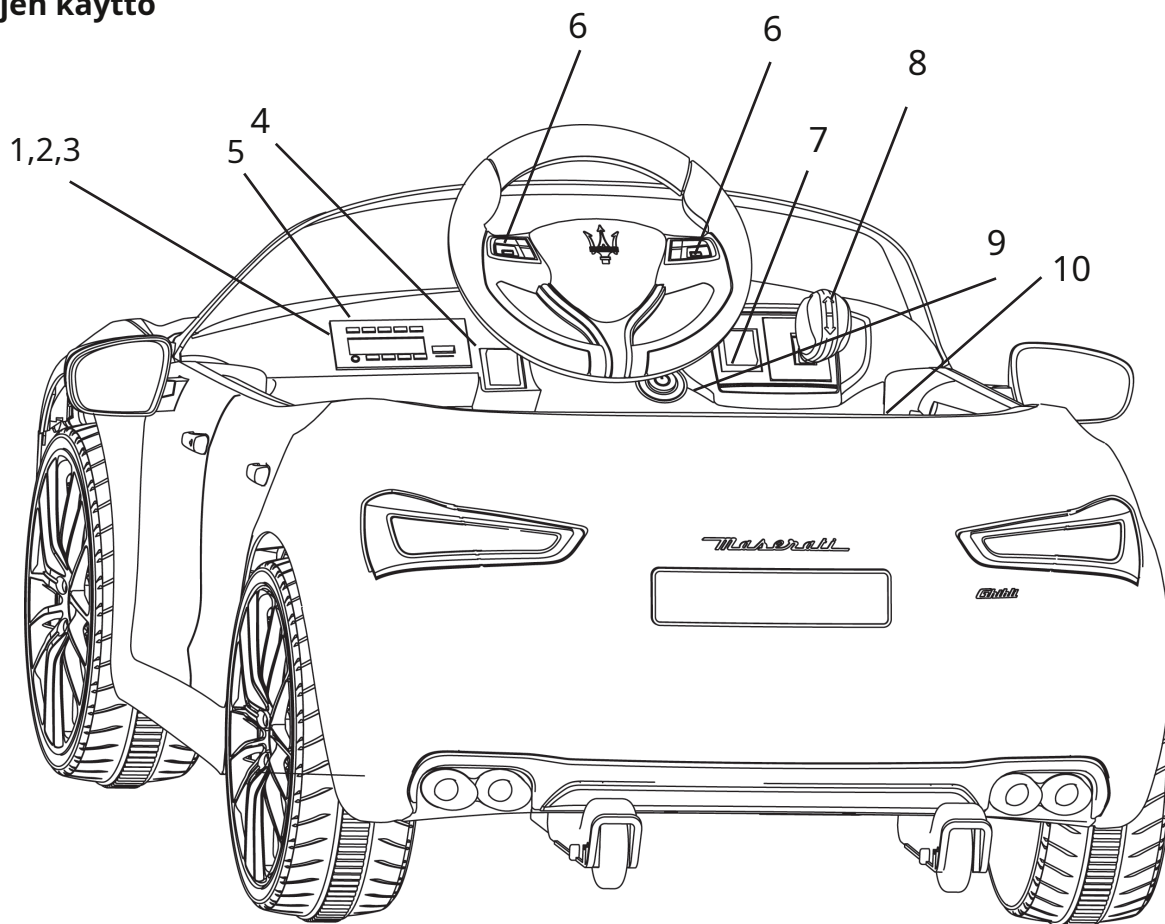

Huomautus: Auton on pysyttävä paikallaan, kun vaihdat eteenpäin- ja taaksepäin-painikkeella "eteenpäin/taaksepäin". Muuten voit vaurioittaa vaihteistoa ja moottoria. Jos käytät kaukosäädintä, katso sivu 10.

On/off "virta"-painike, eteen- ja taaksepäin "eteen/taakse" -painike, akun merkkivalo, MP3-tulo ja äänenvoimakkuuden säätö ovat kojelaudassa. Latausliitäntä on istuimen etuosassa.

1. Musiikki: Paina musiikkipainiketta kuvan osoittamalla tavalla ja musiikki alkaa toistua.
2. MP3: Liitä MP3/MP4-kaapeli MP3-porttiin. Sitten voit säätää äänenvoimakkuutta haluamallasi tavalla.
3. Pariston ilmaisin: Normaalisti on 12V, jonka maksimijännite on 13,1V. Kun jännite putoaa alle 12 V, on ladattava.
4. (kääntökytkin) Manuaalinen ohjauspainike / lapsi ohjaa autoa
5. (ubiquitous player) Radiosoitin
6. (musiikkikytkin) Musiikkipainike
7. (valokytkin) valopainike
8. (Eteenpäin (taaksepäin kytkin) Eteen/taakse-painike
9. (virtakytkin) On/off-painike
10. (poljinkytkin) Kiihdytyspoljin

Ajoneuvon lataaminen

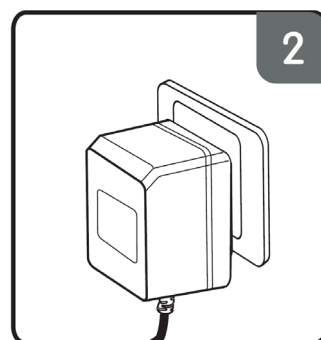
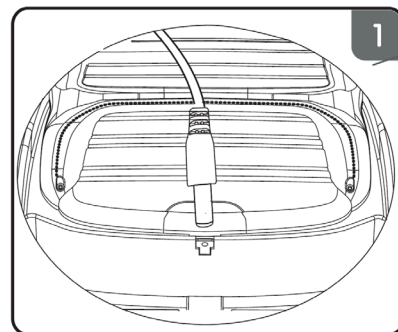
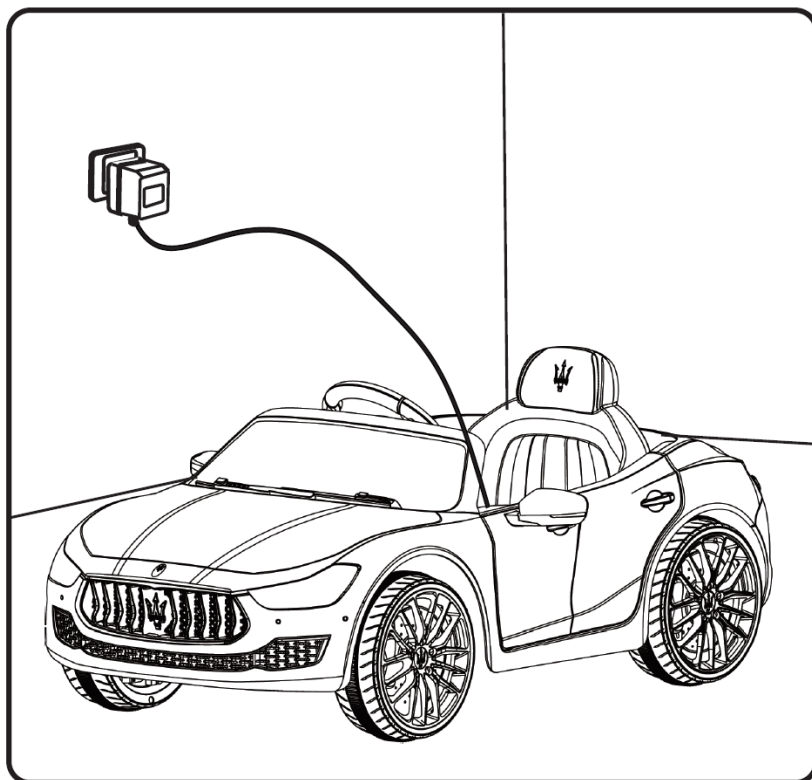

1.Liitä 12 V autolaturi autolaturin liitântään.

2.Liitä 220 V laturi pistorasiaan.

Vianetsintä ja ratkaisut:

Ongelma	Syy	Ratkaisu
Auto ei toimi	Ei virtaa/virtaa	Lataa akku
	Vaurioitunut sulake	Vaihda sulake
	Löystyneet akkukaapelit	Liitä johto oikein
	Tyhjä/huono akku	Vaihda akku
	Moottorin vaurioituminen	Auto valtuutettuun korjaamoon
	Sähköosat vaurioituneet	Auto valtuutettuun korjaamoon
Akkua ei voi ladata	Löystyneet johdot	Kytke johdot oikein
	Laturia ei ole kytketty	Liitä laturi oikein
	Laturin vaurioituminen	Vaihda laturi
	Akku alhaisella teholla	Lataa akku täyteen
Lyhyt käyttöaika	Akku on vanha	Vaihda akku
Melua ja lämpöä latauksen aikana	Lataus = kemiallinen prosessi	Se on normaalia ja turvallista
Pieni nopeus	Ruuhkainen	Vähennä auton painoa
	Ajaminen ei-tasaisessa maastossa	Aja tasaisessa maastossa
Ääni vaihteistosta tai moottorista	Moottorin vaurioituminen	Auto valtuutettuun korjaamoon
Ei ääntä tai valoa käytössä	Löysä johto ääntä ja valoa varten	Liitä johto oikein
	Ääni/valovaurio	Auto valtuutettuun korjaamoon
Autoa ei voi jarruttaa	Vialliset sähköosat	Auto valtuutettuun korjaamoon
Kaukosäädin ei toimi	Kaukosäädintä ei ole yhdistetty	Yhdistä kaukosäädin autoon
	Vaurioitunut kaukosäädin	Vaihda kaukosäädin
	Häiriö	Vältä häiriöitä

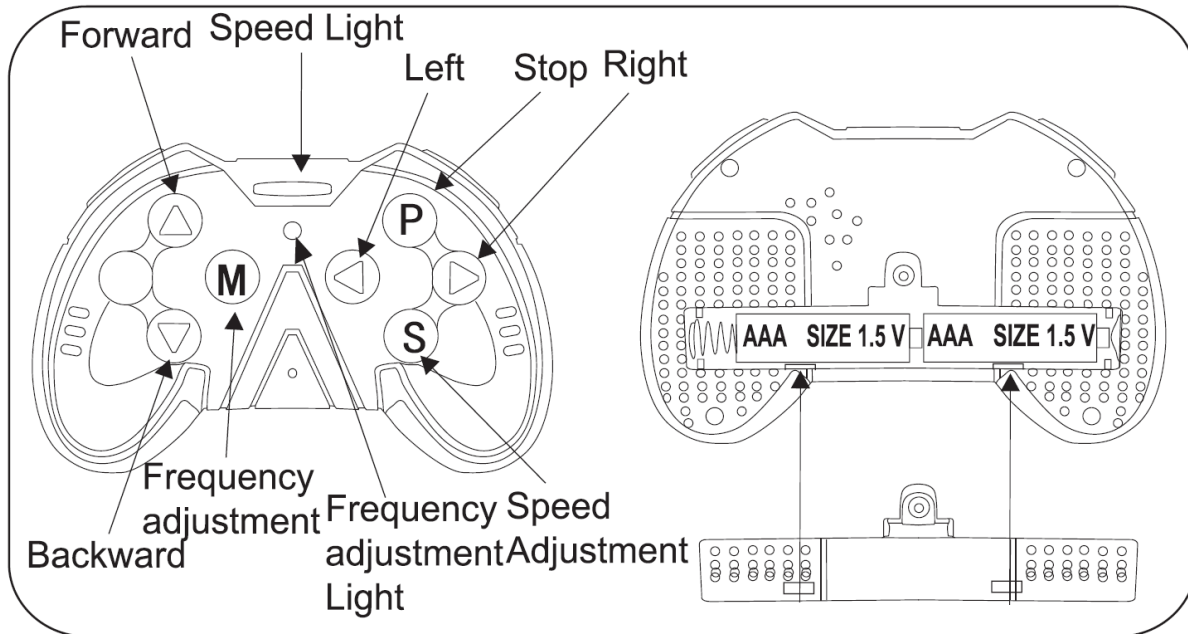

Kaukosäädintä saavat käyttää vain aikuiset. Kaukosäätimen maksimietäisyys autoon on 10 metriä.

Paristojen lisääminen kaukosäätimeen: Irrota ruuvi kaukosäätimen paristokotelosta, avaa kansi ja aseta 2 x AAA 1,5 V paristot paikalleen. (ei sisälly). Noudata +/- ohjeita. Aseta sitten kansi takaisin paikalleen ja kiinnitä ruuvilla. Jos kaukosäädintä ei käytetä pitkään aikaan, paristot voidaan poistaa edullisesti.

Kaukosäätimen käyttö:

1. Paina taajuuspainiketta "M", jolloin taajuuden sovitusvalo syttyy.
2. Paina eteenpäin (nuoli ylös -näppäintä), kun auton määrä liikkuu eteenpäin. Tai paina taaksepäin (nuoli alas-näppäintä), kun auton on palattava.
3. Kun auto on menossa vasemmalle, paina nuolinäppäintä vasemmalle. Kun auto on menossa vastaavasti oikealle, paina nuolinäppäintä oikealle.
4. Kun haluat muuttaa nopeutta, paina nopeuspainiketta "S".
5. Kun haluat pysäyttää auton, paina pysäytyspainiketta "P".

Jos akku on loppumassa, kaukosäätimellä ei voi ohjata auton kääntämistä ja peruuttamista. Korvaa sitten 2 kpl. uudet AAA-paristot.



MASERATI

OFFICIAL LICENSED PRODUCT

Tavaramerkit, mallipatentit ja oikeudet ovat Maseratin omistajien hyväksymiä.

Tekniset tiedot

Ikäryhmä: 3-8 vuotta

Max paino: 35 kg Moottorityyppi:

RS390 Nopeus: 3-4,5 km/h

Auton koko: 108x56x44 cm

Laturit: tulo 220V 50Hz, lähtö DV12V 700ma Akku:

12V4.5AHx1



Akun tyyppi: Ladattava Latausaika:

8-12 tuntia Sulake: 10A

Keskimääräinen akun kesto: n. 300 tuntia

Osaluettelo

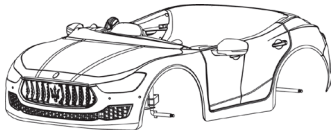
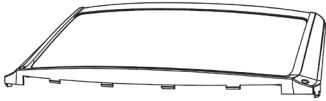
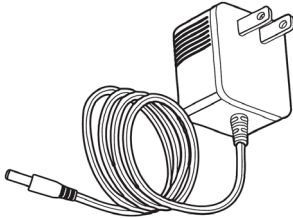
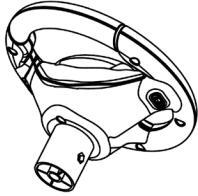
Ennen kuin aloitat tuotteen kokoamisen, tarkista, että kaikki alla olevat osat ovat pakkauksessa:

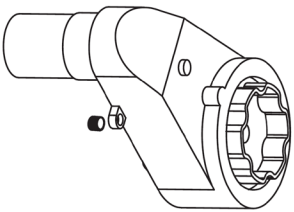
Runko	
Tuulilasi	
Laturit	
Ohjauspyörä	
Istuin	
Sivupeili	
Moottori	

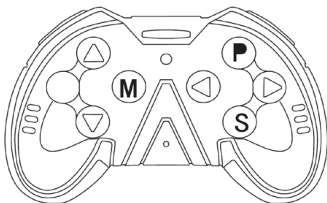
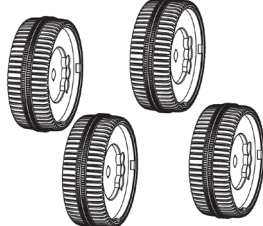
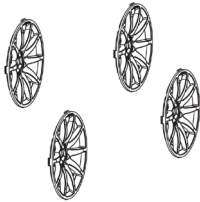
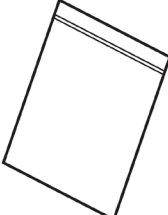
<p>Käyttöopas</p>	 <p>The car must be assembled and inspected by adults. Products features may vary from the pictures in book, configuration depend on car color. ©2019 Maserati S.p.A. All rights reserved. * Please read the opening instructions carefully before using.</p>
<p>Kaukosäädin</p>	
<p>Pyörä</p>	
<p>Vanteet</p>	
<p>Lisävarustepaketti</p>	

Ohjeet lisätoimintoihin

1. Avaa ovi

Ovi avataan ovenkahvalla kuvan osoittamalla tavalla.

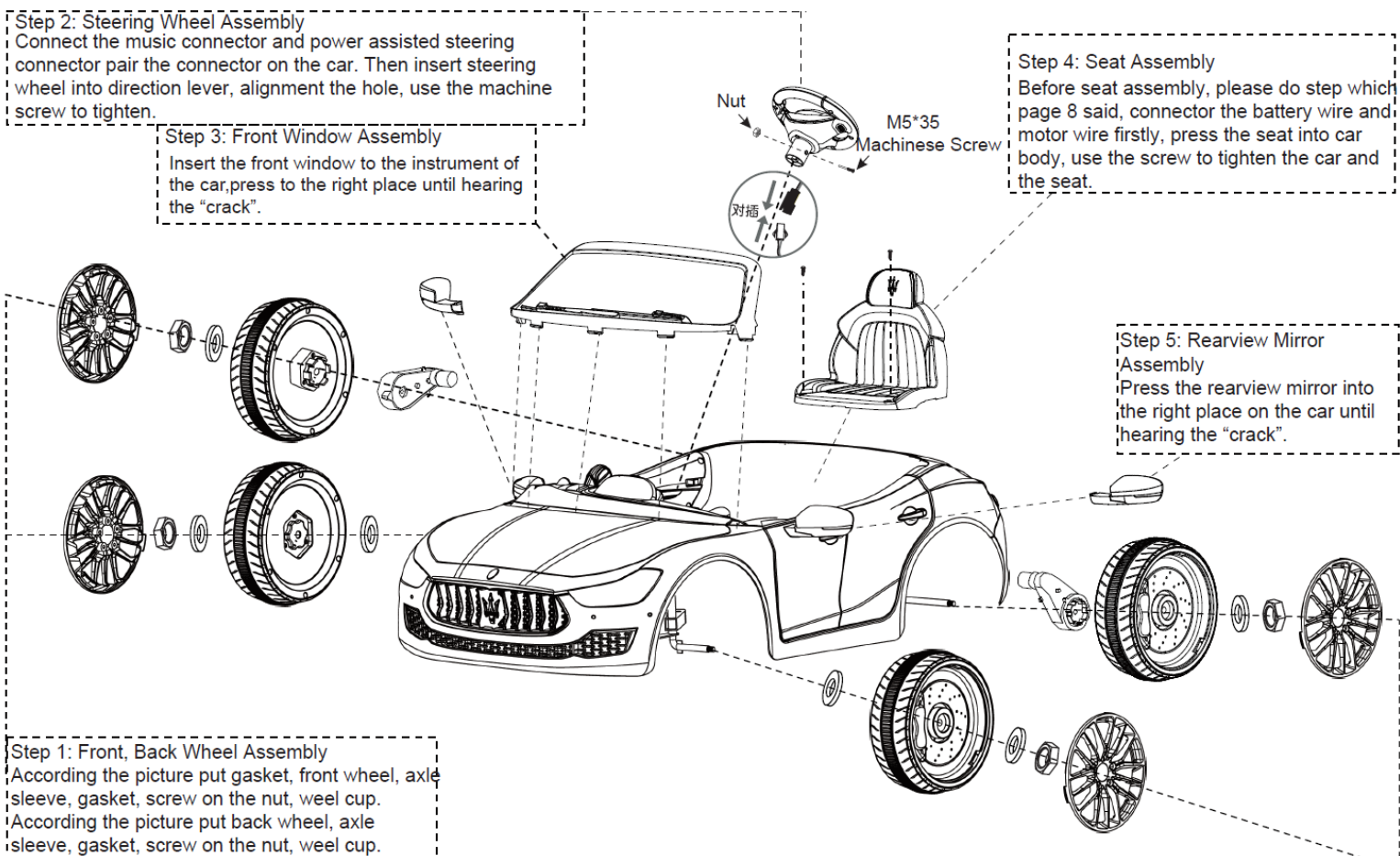

2. Liitä moottorikaapelit

Liitä auton ja moottorin kaapeli kuvan osoittamalla tavalla. (lisää kuva "yhdistettävä moottorijohto")

3. Siirrä autoa vetokoukun avulla

Tartu auton takaosassa olevaan vetoaisaan. Tällä tavalla voit nostaa takapyörän maasta ja autoa voidaan vetää etupyöristä. (lisää kuva "Kannettavan vetotangan käyttötapa")

4. Liitä akkukaapelit

Työnnä punainen kaapeli autosta akun punaiseen napaan. Liitä musta kaapeli autosta akun mustaan napaan. Vältä väärää napaisuutta. Katso kuva. (lisää kuva "Liitäntä ja akkulinja")

Toimintojen käyttö

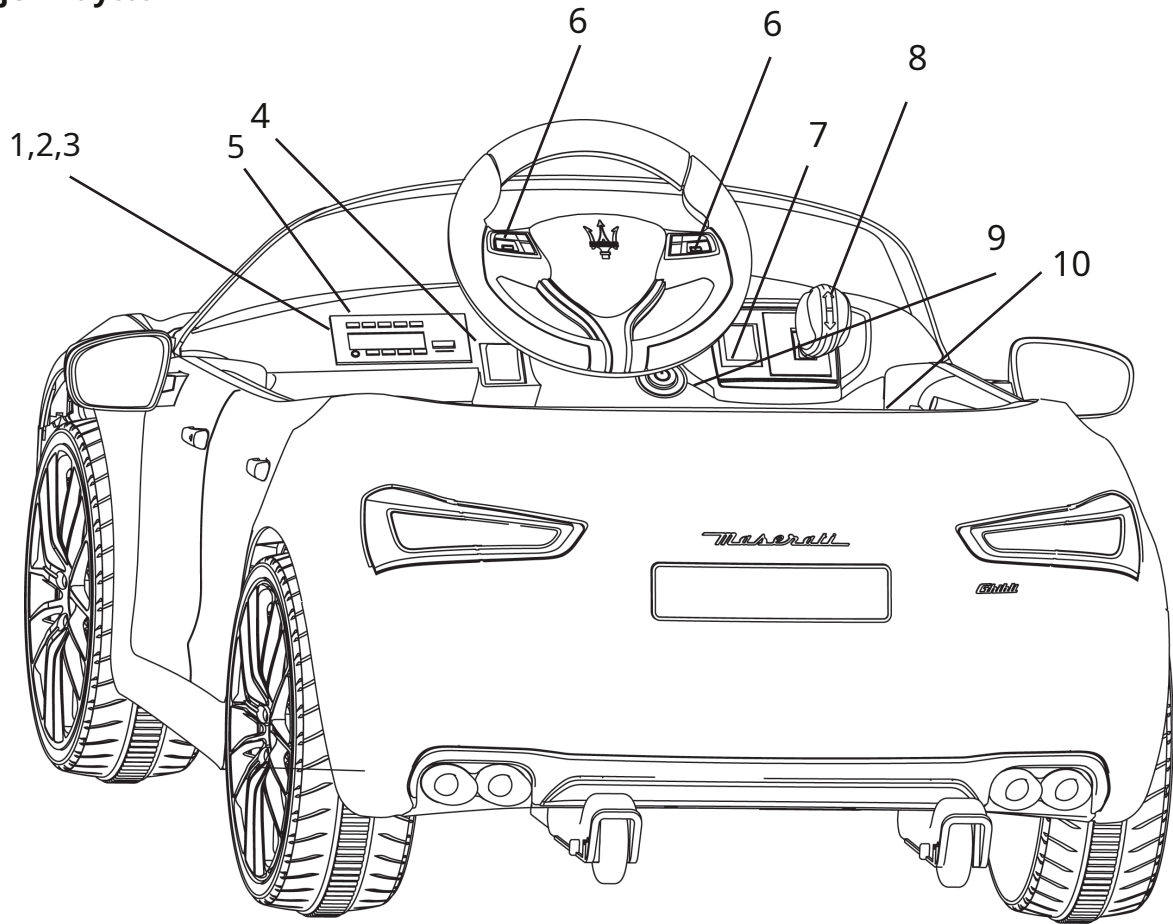

HUOMAA: Auton on oltava paikallaan, kun vaihdat eteenpäin- ja taaksepäin-painikkeella "eteenpäin/taaksepäin". Muuten voit vaurioittaa vaihteistoa ja moottoria. Jos käytät kaukosäädintä, katso sivu 10.

Virtakytkin, eteenpäin/taakse-painike, akun merkkivalo, MP3-portti ja äänenvoimakkuuden säätö ovat kojelaudassa. Latauspistoke on istuimen etuosassa.

1. Musiikki: Toista musiikkia painamalla musiikkipainiketta kuvan osoittamalla tavalla.
2. MP3: Liitä MP3/MP4-liitin MP3-porttiin. Voit sitten säätää äänenvoimakkuutta haluamallasi tavalla.
3. Pariston ilmaisin: Normaalisti 12V:n maksimijännite on 13,1V. Kun jännite laskee alle 12V, auto on ladattava.
4. (kääntökytkin) Manuaalinen ohjauspainike/lapsi ohjaa autoa
5. (ubiquitous player) Radiosoitin
6. (musiikkikytkin) Musiikkipainike
7. (valokytin) Valopainike
8. (Eteenpäin (taaksepäin kytin) Eteen/taakse-painike
9. (virtakytkin) Virtakytkin
10. (poljinkytkin) Poljin kiihtyvyyteen

Auton lataaminen

(Lisää kuvat "Latausauto", "Lataus", "Latausseinä")

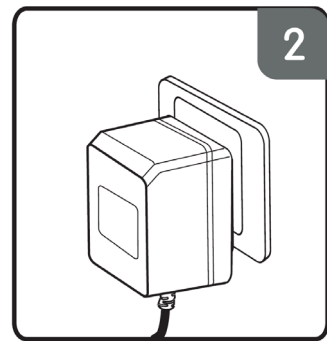
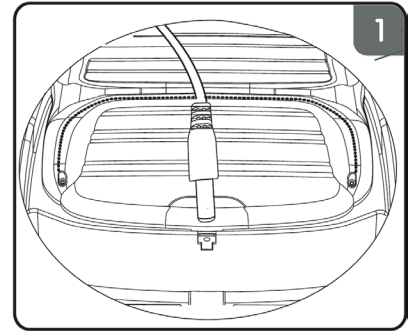
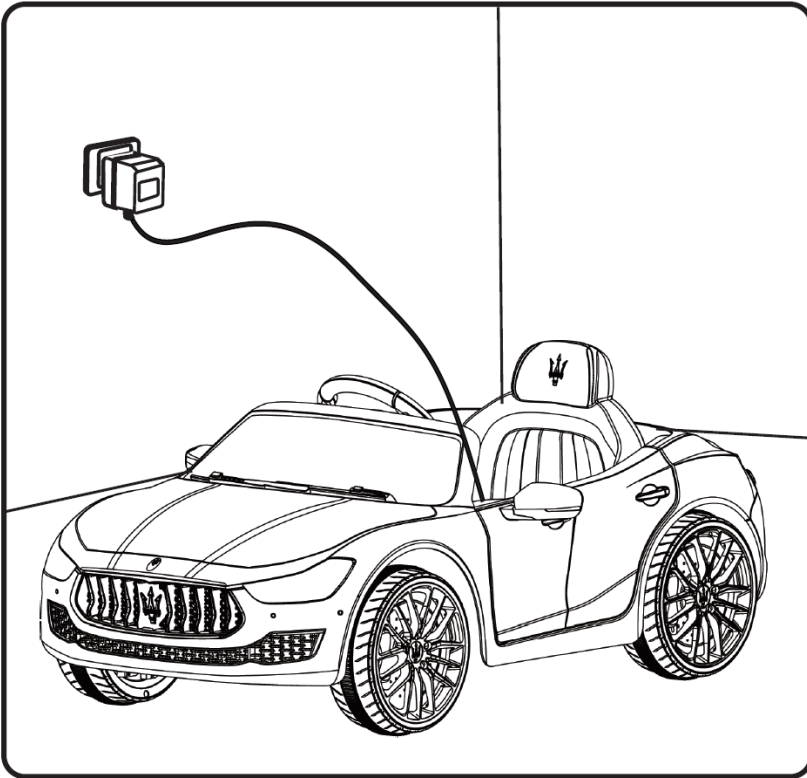

- 1.Liitä 12V autolaturi auton latauspistorasiaan.
- 2.Kytke laturin toinen pää pistorasiaan.

Vianetsintä ja ratkaisut:

Ongelma	Syy	Ratkaisu
Auto ei toimi	Ei virtaa	Lataa akku
	Vahinkovakuutus	Vaihda sulake
	Löystyneet akkukaapelit	Kytke kaapeli oikein
	Huono akku	Vaihda akku
	Vaurioitunut moottori	Vie auto valtuutetulle jälleenmyyjälle työpaja
	Sähköosat vaurioituneet	Vie auto valtuutetulle jälleenmyyjälle työpaja
Akkua ei voi ladata	Laturia ei ole kytketty	Liitä laturit oikein
	Vaurioituneet laturit	Vaihda latureita
	Akussa on alhainen virta	Lataa akku täyteen
	Löysää juorua	Osallistu juoruihin oikein
Lyhyt käyttöaika	Akku on vanha	Vaihda akku
Oväsensä ja lämpöä alla Ladataan	Lataus on kemiallinen prosessi	Se on normaalia ja turvallista
Pieni nopeus:	Ylikuormitettu	Vähennä auton painoa
	Autolla ei ajeta tasaisessa maastossa	Aja tasaisessa maastossa
Oväsensä vaihteistosta tai moottori	Vaurioitunut moottori	Vie auto valtuutetulle jälleenmyyjälle työpaja
Ei ääntä eikä valoa käyttää	Löysä ääni- ja valojohto	Kytke kaapeli oikein
	Ääni/valo vaurioitunut	Vie auto valtuutetulle jälleenmyyjälle työpaja
Autoa ei voi jarruttaa	Vialliset sähköosat	Vie auto valtuutetulle jälleenmyyjälle työpaja
Kaukosäädin ei toimi	Fjärrkontrolle not hopparad	Para ihop
	Vaurioitunut kaukosäädin	Vaihda kaukosäädin
	Häiriö	Vältä häiriötä

Kaukosäätimen käyttäminen

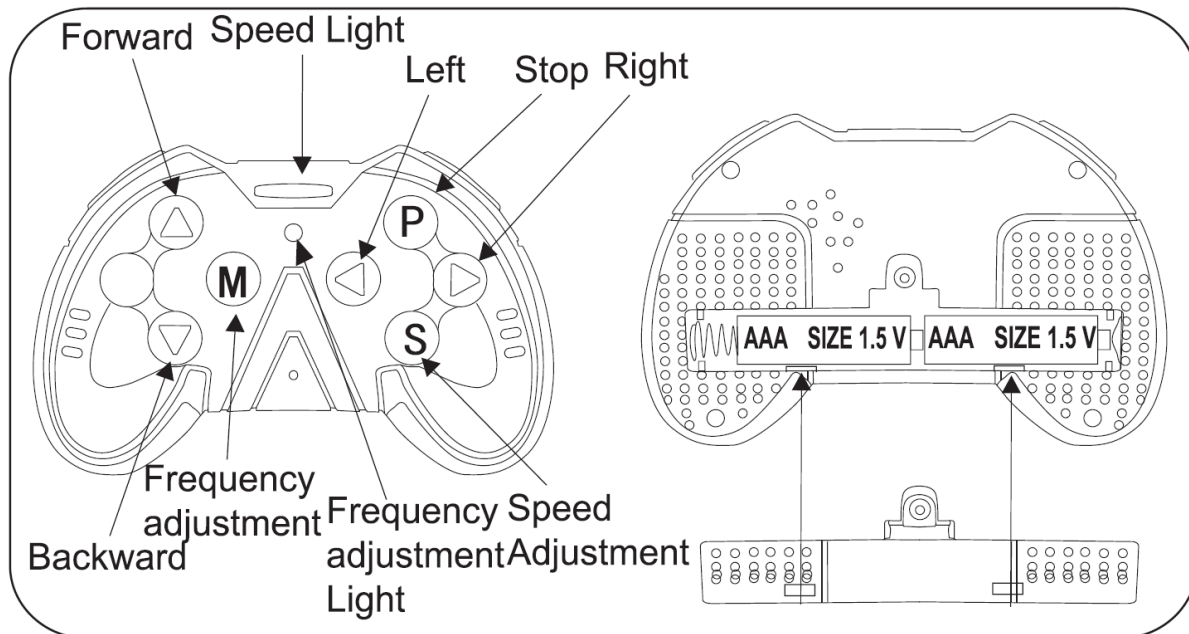

Kaukosäädintä saavat käyttää vain aikuiset. Kaukosäätimen maksimietäisyys autoon on 10 metriä.

Aseta paristot kaukosäätimeen: Irrota ruuvi kaukosäätimen paristolokerosta, avaa lokero ja aseta kaksi 1,5 V AAA-paristoa (ei sisälly toimitukseen). Noudata +/- ohjeita. Laita sitten kansi takaisin ja kiinnitä ruuvilla. Jos kaukosäädintä ei käytetä pitkään aikaan, on hyvä poistaa paristot.

Sitten käytetään kaukosäädintä:

1. Paina taajuuspainiketta "M", jolloin taajuuden säätövalo syttyy.
2. Paina runkoa (ylänuolipainike), kun auton on määrä liikkua eteenpäin. Paina peruutuspainiketta (alasuolipainike), kun auto peruuttaa.
3. Kun auto on menossa vasemmalle, paina vasenta nuolipainiketta. Kun auto on menossa oikealle, paina oikealle päin olevaa nuolipainiketta.
4. Kun haluat muuttaa nopeutta, paina nopeuspainiketta "S".
5. Kun haluat pysäyttää auton, paina pysäytyspainiketta "P".

Jos akku on loppumassa, kauko-ohjain ei voi kääntää ja kääntää autoa. Vaihda se kahdella uudella AAA-paristolla.

