

# OPAL

## User Manual

### **ELECTRIC FAN 31" TOWER FAN WITH REMOTE CONTROL 502123564/PRIMO-RC**



English  
Finnish  
Swedish  
Norwegian  
Estonian  
Latvian  
Lithuanian  
Polish

## GENERAL NOTICES

- This device is intended for home use only, to ventilate rooms, and in the manner described in this manual: do not use it for any other purpose. Any other use is to be considered inappropriate and therefore dangerous. The manufacturer cannot be held responsible for eventual damage caused by inappropriate, improper or irresponsible use and/or for repairs made to the product by unauthorised personnel.
- Do not touch the appliance with wet hands or feet.
- Do not insert any tool, or your fingers, into the grille protecting the blades.
- This appliance can be used by children aged from 8 years and above and persons with reduced physical, sensory or mental capabilities or lack of experience and knowledge if they have been given supervision or instruction concerning use of the appliance in a safe way and if they understand the hazards involved. Children shall not play with the appliance. Cleaning and user maintenance shall not be made by children without supervision.
- The appliance must be kept out of children's reach.
- Attention: when using electric appliances, the basic safety precautions must always be observed to avoid risks of fire, electric shocks and physical injury.
- Do not use the appliance if it is not operating correctly or seems damaged; if in doubt, contact professionally qualified personnel.
- Make sure that the appliance is working correctly: if not, turn the appliance off and have it checked by professionally qualified personnel.
- Always unplug the appliance before you assemble, disassemble or make adjustments to the appliance.
- Do not move the appliance when it is operating.
- Unplug the appliance when not in use.
- Do not use the device at room temperatures above 40 °C.
- Do not move the appliance when it is in function.
- Do not leave the device exposed to the weather (sun, rain, etc.).
- Do not pull on the cord to disconnect the plug from the socket.
- If the supply cord is damaged, it must be replaced by the manufacture, its service agent or similarly qualified persons in order to avoid a hazard.

## INSTALLATION

- After removing the packing materials, check the integrity of the fan; if you are unsure, do not use it and ask for qualified professional help. The packing materials (plastic bags, polystyrene foam, nails, etc.) must be kept out the reach of children because they are potential sources of danger.
- Before connecting the appliance, check that the voltage values shown on the data plate correspond to those of the electricity supply network. In the event of incompatibility between the electric outlet and the plug of the fan, have the outlet replaced with another more suitable type by professionally qualified personnel, who will make sure that the section of the wires of the outlet is appropriate for the absorbed power of the fan. In general, the use of adapters or extension cords is not recommended; if their use is indispensable, they must conform to existing safety standards and their current capacity (amperes) must not be less than the maximum of the appliance.
- The power socket must be easy to reach so the plug can be removed quickly in case of emergency.
- Do not place the appliance near sinks or other container of liquids (minimum distance of 2 meters) to avoid the risk of it falling in.
- Keep the fan far away from fabrics (curtains, etc.) or unstable materials that could obstruct the air intake grille; make sure that the front is free of unstable materials (dust, etc.).
- Make sure that the electric cord is not touching rough, hot or moving surfaces and not twisted or wrapped around the appliance.
- Stand the appliance on a horizontal, flat surface or table; do not stand on a inclined plane (the appliance could upset).
- In the event of a breakdown or poor operation, turn the fan off and ask for professionally qualified help.

## ASSEMBLY

**Attention:** the fan can only be used if complete with the support base (base1 and base 2).

**Attention:** always unplug the appliance before you assemble.

To assemble it, refer to figure: positioning first the base1 (D) then the base 2 (E) on the body, making sure to lock with 4 screws supplied (F);

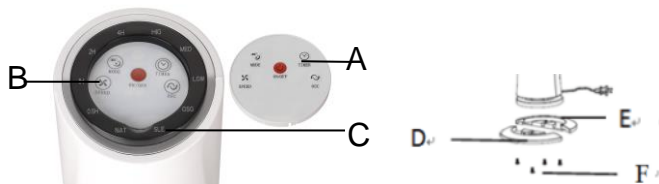

- A. Remote control
- B. Switch button
- C. Indicator cover

- D. Base 1
- E. Base 2
- F. Attachment screws

**REMINING:** there are 2 corresponding holes at the base, the 2 pillars at the seat need to pass through these 2 holes when assembly the base onto the fans.

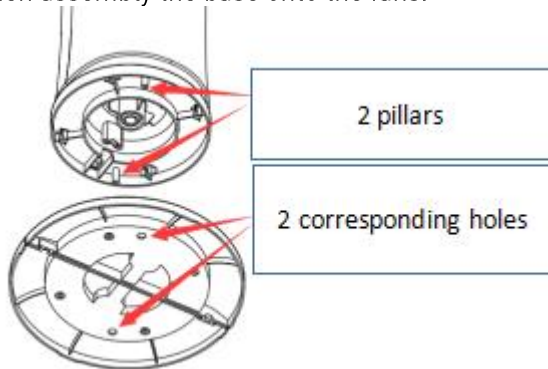

## USE

Before each use, verify that the unit is in good condition, the electric cord is not damaged, if the power cord is damaged, it must be replaced by the manufacturer or a competent qualified electrician or a person with similar qualifications, in order to avoid any risk.





## Operation



The fan can be operated by the control panel located on the top of the fan (B) or by remote controller(A)

1. Plug the fan into the standard domestic socket.

2. Press the ON/OFF button (⏻) the fan will start running at LOW speed

3. Press the SPEED button  to select the desired level, Low, Medium, High, the indicator of speed level is lighted at indicator cover(C).
4. Press the MODE button  to set the fan as Natural or Sleep mode , the mode is lighted on the indicator cover(C) as NAT ,SLE.
5. Press the OSC button  to allow the fan oscillate the wind direction, to stop the oscillation, press the OSC button again, the maximum angle is 86 degree.
6. Press the TIMER button  to set the desired auto power off time, the timer is from 1 to 7.5 hours, the interval is 0.5 hour.

**When not in use for long periods, the plug must always be removed from the socket.**

## **CLEANING AND MAINTENANCE**

**Attention:** before normal cleaning, remove the plug from the socket.

- Clean the body with soft, slightly damp, cloth; do not use abrasive or corrosive products.
- Do not immerse any part of the fan in water or other liquid: if this should happen, do not put your hand in the liquid, but first remove the plug from the socket. Carefully dry the appliance and make sure that all the electrical parts are dry: in the case of doubt, ask for professionally qualified help.
- It is essential that the motor's air holes be kept from dust and lint.
- If the fan will not be used for long periods, it must be protected from dust and humidity; we recommend storing it in its original packaging.
- Should you decide not to use the appliance any more, we recommend making it inoperative by cutting the power cord (after making sure you have disconnected the plug from the socket and make dangerous parts harmless if children are allowed to play with them).

## **CORD STORAGE**

When fan will not be used for long time, the power cord can be wind at the base, the end of cord can be locked by the clip at the back, refer to below picture



**IMPORTANT INFORMATION FOR CORRECT DISPOSAL OF THE PRODUCT IN ACCORDANCE WITH EC DIRECTIVE 2011/65/EC.**

At the end of its working life, the product must not be disposed of as urban waste. It must be taken to a special local authority differentiated waste collection centre or to a dealer providing this service. Disposing of a household appliance separately avoids possible negative consequences for the environment and health deriving from inappropriate disposal and enables the constituent materials to be recovered to obtain significant savings in energy and resources. As a reminder of the need to dispose of household appliances separately, the product is marked with a crossed-out wheeled dustbin.

**SPECIFICATION**

Product: Tower fan

Model: PRIMO RC

Power: 45W

Voltage: 220V-240V~50/60Hz

Information requirements			
Maximum air flow	F	18,38	m <sup>3</sup> /min
Fan Power input	P	39,30	L
Service value	SV	0,47	(m <sup>3</sup> /min)/W
Standby power consumption	Psb	0	L
Fan sound pwer level	Lwa	60,58	dB(A)
Maximum air velocity	C	1,89	m/s
Measuring standard of service value	IEC 60879:1986 (corr. 1992)		
Contact details for obtaining more information	Kesko Corporation Building and technical trade		



■ Recycling: This marking indicates that this product should not be disposed with other household wastes throughout the EU. To prevent possible harm to the environment or human health from uncontrolled waste disposal, recycle it responsibly to promote the sustainable reuse of material resources. To return your used device, please use the return and collection systems or contact the retailer where the product was purchased. They can take this product for environmental safe recycling.

## YLEISTÄ

- Laite on tarkoitettu vain kotikäyttöön, huoneiden tuletukseen ja tavalla, joka on kuvailtu näissä käyttöohjeissa. Älä käytä sitä muihin tarkoituksiin. Muunlaista käyttöä pidetään epäsopivana ja siten vaarallisena. Valmistajaa ei voida pitää vastuussa vaurioista, jotka ovat aiheutuneet virheellisestä, epäsopivasta tai vastuuttomasta käytöstä ja/tai korjauksista, jotka valtuuttamaton henkilö on tehnyt laitteelle.

Laite on tarkoitettu käytettäväksi kotitalouksissa.

Älä kosketa laitetta märillä käsillä.

- Älä laita työkaluja tai sormiasi lapoja suojaavan ristikon läpi.
- Laite on pidettävä poissa lasten ulottuvilta.
- Älä käytä laitetta, jos se ei toimi oikein tai vaikuttaa rikkoontuneelta. Jos et ole varma, ota yhteyttä ammattihenkilöön.
- Varmista, että laite toimii oikein. Jos ei, niin sammuta se ja pyydä ammattipätevää henkilöä tarkastamaan se.
- Irrota laite verkkovirrasta aina ennen kokoonpanoa, purkua tai säätöjen tekemistä.
- Älä siirrä laitetta käytön aikana.
- Irrota laite verkkovirrasta, kun se ei ole käytössä.
- Älä käytä laitetta yli 40 °C:n lämpötiloissa.
- Älä jätä laitetta säälle (auringonpahteelle, sateelle ym.) alttiiksi.
- Älä koskaan irrota virtajohtoa pistorasiasta vetämällä sen johdosta.
- Vaurioitunut virtajohto on vaihdettava valmistajan tai sen valtuuttaman huoltoliikkeen tai vastaavan ammattilaisen toimesta vaaran välttämiseksi.

## ASENNUS

- Tarkasta tuulettimen eheys pakkausmateriaalien poistamisen jälkeen. Jos olet epävarma sen kunnosta, älä käytä tuuletinta vaan pyydä ammattipätevää henkilöä tarkastamaan se. Pakkausmateriaalit (muovipussit, styrox, niitit ym.) on pidettävä poissa lasten ulottuvilta, koska ne saattavat aiheuttaa vaaran.
- Tarkasta ennen laitteen liittämistä sähköverkkoon, että laitteen nimikilven tiedot vastaavat sähköverkon arvoja. Jos pistorasia ja laitteen pistoke eivät sovi yhteen, pyydä ammattipätevää henkilöä vaihtamaan pistoke sopivaan. Ammattihenkilöä varmistaa, että johdotukset sopivat laitteen käyttötarkoitukseen ja malliin. Yleisesti ottaen adaptereiden tai jatkojohtojen käyttöä ei suositella. Jos niiden käyttö on välttämätöntä, niiden on oltava voimassaolevien turvallisuusstandardien ja niiden teho (ampeereissa) pitää vastata laitteessa esitettyä enimmäismäärää.
- Virtapistokkeen on oltava helposti saatavilla, jotta se voidaan irrottaa nopeasti hätätilanteessa.
- Älä laita laitetta pesualtaiden tai muiden nesteitä sisältävien astioiden lähelle. Pidä vähintään 2 metrin etäisyys välttääksesi laitteen kaatumista nesteeseen vahingossa.
- Pidä tuuletin kaukana kankaista (verhot ym.) ja epävakaista materiaaleista, jotka saattaisivat häiritä ilmanottoa. Varmista, ettei laitteen edessä ole epävakaista materiaaleja (pölyä ym.)
- Varmista, ettei virtajohto kosketa karheita, kuumia tai liikkuvia pintoja eikä se ole kiertynyt tai kääritty laitteen ympärille.
- Aseta laite vaakasuoralle ja tasaiselle pinnalle tai pöydälle. Älä laita sitä kaltevalle tasolle (laite voi kaatua).
- Jos tuuletin rikkoontuu tai toimii huonosti, sammuta se ja pyydä ammattipätevän henkilön apua.

## KOKOAMINEN

**Huom.:** tuuletinta saa käyttää vain täydellisen tukipohjan kanssa (pohja 1 ja pohja 2)

**Huom.:** Irrota laite verkkovirrasta aina ennen kokoonpanoa.

Kasaa laite kuvaohjeen mukaisesti: kohdistu ensin pohja 1 (D) ja sitten pohja 2 (E) runkoon ja varmista, että ne ovat lukittuneet. Kiinnitä 4 mukana toimitetulla ruuvilla (F).

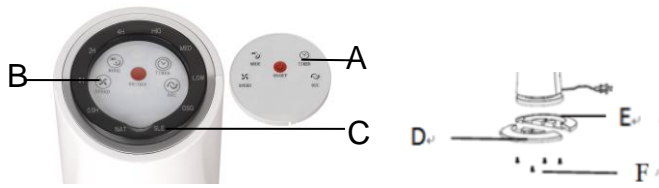

- A. Kauko-ohjain
- B. Katkaisija
- C. Osoittimen kansi

- D. Pohja 1
- E. Pohja 2
- F. Kiinnitysruuvit

**MUISTA:** Pohjassa on 2 vastakkaista reikää. 2 tapin on kuljettava näiden reikien läpi, kun pohjaa asennetaan tuulettimeen.

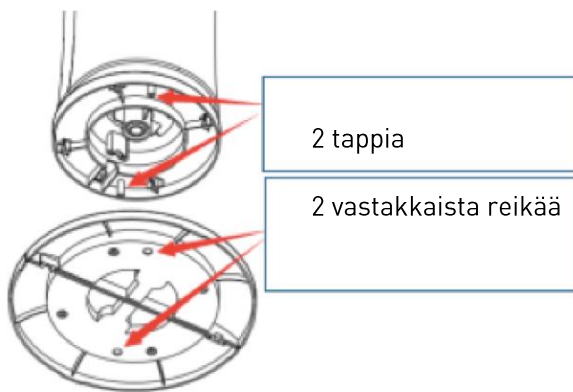





## KÄYTTÖ

Varmista ennen jokaista käyttöä, että laite on hyvässä kunnossa ja virtajohto on ehyt. Jos se on vioittunut, valmistajan tai pätevän sähköasentajan on vaihdettava se vaarojen välttämiseksi.

### Käyttö



Tuuletinta käytetään ohjauspaneelistä, joka sijaitsee tuulettimen (B) päällä tai kaukosäätimestä (A)

1. Kytke tuuletin tavalliseen pistorasiaan.
2. Paina ON/OFF-painiketta . Tuuletin käynnistyy hitaalla nopeudella
3. Paina SPEED (nopeus) -painiketta  valitaksesi haluamasi nopeuden: hidas, keskinopea, nopea. Nopeus ilmoitetaan valolla osoittimen kannessa (C).
4. Paina MODE (tila) -painiketta  asettaaksesi tuulettimen luonnolliseen tai valmiustilaan. Tila ilmoitetaan valolla osoittimen kannessa (C) tunnuksin NAT ja SLE.
5. Paina OSC (oskillointi) -painiketta,  jotta tuuletin vaihtaisi puhalluksen suuntaa. Pysäytä oskillointi painamalla OSC-painiketta uudelleen. Suurin mahdollinen kulma on 86 astetta.

6. Paina TIMER (ajastin) -painiketta  valitaksesi haluamasi automaattisen sammutusajan. Voit valita 1–7,5 tunnin väliltä 0,5 tunnin askelmin.

**Pistoke on aina irrotettava pistorasiasta, kun laitetta ei käytetä pitkään aikaan.**

## PUHDISTUS JA HUOLTO

**Huom.:** irrota pistoke pistorasiasta ennen tavanomaista puhdistusta.

- Puhdista runko pehmeällä ja hieman kostealla liinalla. Älä käytä hankaavia äläkä syövyttäviä tuotteita.
- Älä upota tuulettimen osia veteen tai muihin nesteisiin. Jos näin käy, älä laita kättäsi nesteeseen ennen kuin olet irrotanut pistokkeen pistorasiasta. Kuivaa laite huolellisesti ja varmista, että kaikki sähköosat ovat kuivia. Jos et ole varma, pyydä apua ammattipätevältä henkilöltä.
- On tärkeää, ettei moottorin ilmanottoaukoissa ole pölyä eikä nukkaa.
- Jos tuuletinta ei käytetä pitkään aikaan, se on suojattava pölyltä ja kosteudelta. Suosittelemme sen säilyttämistä alkuperäispakkauksessaan.
- Jos et halua enää käyttää laitetta, suosittelemme tekemään siitä käyttökelvottoman leikkaamalla virtajohdon poikki (varmistettuasi, että olet irrotanut laitteen pistorasiasta) ja tekemällä vaarallisista osista vaarattomia, jos annat lasten leikkiä niillä.

## VIRTAJOHDON SÄILYTTÄMINEN

Kun tuuletinta ei käytetä pitkään aikaan, virtajohdon voi kääriä pohjaan ja johdon pään voi lukita klipsiin tuulettimen takana. Katso kuva alla.



## TEKNISET TIEDOT

Tuote: Tornituuletin

Malli: PRIMO RC

Teho: 45W

Jännite: 220 V-240 V~50/60 Hz



Tekniset tiedot			
Suurin virtausnopeus	F	18,38	m <sup>3</sup> /min
Tuulettimen virransyöttö	P	39,30	L
Käyttöarvo	SV	0,47	(m <sup>3</sup> /min)/W
Tehonkulutus valmiustilassa	Psb	0	L
Tuulettimen melutaso	Lwa	60,58	dB(A)
Ilmavirran enimmäisnopeus	C	1,89	m/s
Käyttöarvon mittaustandardi	IEC 60879:1986 (korj. 1992)		
Yhteystiedot lisätietojen saamiseksi	Kesko Corporation Building and technical trade		



Tämä merkki tarkoittaa, ettei tuotetta saa hävittää kotitalousjätteen mukana EU-maissa. Ihmisille ja ympäristölle aiheutuvan haitan välttämiseksi kierrätä tuote vastuullisesti kestävän kehityksen ja materiaalien uusiokäyttöä koskevien periaatteiden mukaisesti. Toimita käytetty laite asianmukaiseen palautus- tai kierrätyspisteeseen tai ota yhteyttä tuotteen myyneeseen jälleenmyyjään. Jälleenmyyjä voi toimittaa tuotteen kierrätettäväksi.

Älä hävitä sähkölaitteita sekajätteenä, vaan käytä erillisiä keräyspisteitä. Ota yhteyttä paikallishallintoon saadaksesi lisätietoa keräysjärjestelmistä. Jos sähkölaitteita hävitetään kaatopaikoille, vaarallisia aineita voi vuotaa pohjaveteen ja joutua sieltä ravintoketjuun vahingoittaen terveyttäsi ja hyvinvointiasi.

## ALLMÄNNA ANMÄRKNINGAR

- Denna enhet är endast avsedd för hemmabruk, för att ventilera rum och på sättet som beskrivs i denna bruksanvisning: använd den inte av någon annan anledning. All annan användning betraktas som olämplig och är därför farlig. Tillverkaren kan inte hållas ansvarig för eventuella skador orsakade av olämplig, felaktig eller ansvarslös användning och/eller för reparationer på produkten som utförts av obehörig personal.

Denna apparat är avsedd att användas i hemmet.

Vidrör inte apparaten med våta händer.

- För inte in några verktyg, eller dina fingrar i galler som skyddar bladen.
- Apparaten måste förvaras oåtkomligt för barn.
- Använd inte apparaten om den inte fungerar korrekt eller verkar skadad. Kontakta utbildad kvalificerad personal om du känner dig osäker.
- Se till att apparaten fungerar korrekt: slå av apparaten om den inte gör det och låt professionell kvalificerad personal undersöka den.
- Dra alltid ur apparaten innan du monterar, demonterar eller gör justeringar till apparaten.
- Flytta inte anordningen när den är i drift.
- Dra ur apparaten när den inte används.
- Använd inte enheten vid rumstemperaturer över 40 °C.
- Se till att enheten inte utsätts för väder och vind (sol, regn, etc.).
- Dra inte i sladden för dra ut kontakten från uttaget.
- Om sladden är skadad måste den bytas ut av tillverkaren, dess servicerepresentant eller liknande kvalificerade personer för att undvika någon risk.

## INSTALLATION

- Kontrollera fläktens skick när du har tagit bort förpackningsmaterialet. Om du är osäker, använd den inte och be utbildad personal om hjälp. Förpackningsmaterialet (plastpåsar, polystyrenskum, spikar etc.) måste förvaras oåtkomligt för barn eftersom de är potentiellt farliga källor.
- Innan du ansluter apparaten ska du kontrollera att spänningsvärdena som visas på typskylten motsvarar elnätets värden. I händelse av oförenlighet mellan eluttaget och kontakten för apparaten ska professionellt utbildad personal byta ut stickkontakten mot en annan lämpligare typ och se till att delarna av stickkontaktens ledningar är lämpliga för apparatens effekt. I allmänhet är inte adaptrar eller förlängningsladdor rekommenderade. Om användning av sådana är nödvändig måste de överensstämma med befintliga säkerhetsnormer och deras nuvarande kapacitet (ampère) får inte vara mindre än apparatens maximala.
- Eluttaget måste vara lätt att nå så att kontakten snabbt kan dras ur vid nödsituationer.
- Placera inte apparaten nära handfat eller andra behållare med vatten (minsta avstånd på 2 meter) för att undvika risken att den faller i.
- Håll fläkten avskilt från tyger (gardiner osv.) eller instabila material som kan hindra gallrets luftintag. Se till att framsidan är fri från instabila material (damm etc.).
- Se till att elsladden inte vidrör grova, heta eller rörliga ytor och inte vrids eller lindas runt apparaten.
- Placera apparaten på en horisontal, plan yta eller bord. Se till att den inte står i en sluttning (apparaten kan falla).
- Vid störningar eller dålig drift, stäng av fläkten och be en professionellt utbildad person om hjälp.

## MONTERING

**Observera:** fläkten kan endast användas om den är komplett med supportbasen (bas 1 och bas 2).

**Observera:** dra alltid ur apparatens sladdar innan montering.

För att montera den, se bilden: placera först bas 1 (D), sedan bas 2 (E) på stommen och se till att låsa med 4 medföljande skruvar (F);

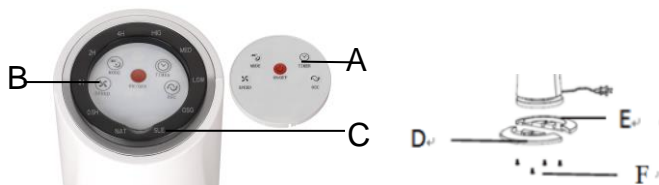

- A. Fjärrkontroll
- B. Strömbrytare
- C. Indikatorskydd

- D. Bas 1
- E. Bas 2
- F. Fästsruvar

**PÅMINNELSE:** det finns 2 motsvarande hål på basen, de 2 pelarna på stommen behöver gå igenom dessa 2 hål när basen monteras på fläktarna.

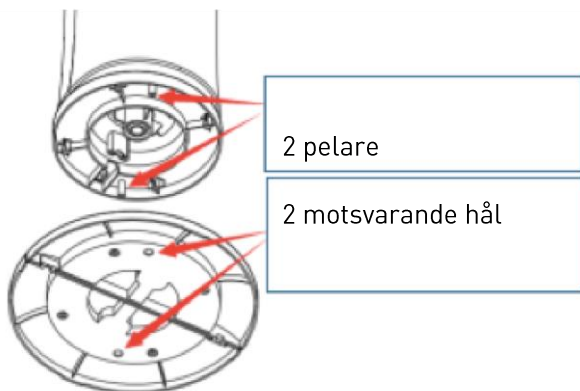





## ANVÄNDNING

Varje gång den ska användas ska du se till att den är i gott skick och elsladden inte är skadad. Om elsladden är skadad, och för att undvika någon risk, måste den bytas ut av tillverkaren eller kompetent kvalificerad elektriker eller en person med liknande kvalifikationer.

### Drift



Fläkten kan drivas med kontrollpanelen som finns på ovensidan av fläkten (B) eller med hjälp av fjärrkontrollen (A)

1. Anslut fläkten till standarduttaget hemma.
2. Tryck på knappen ON/OFF , och fläkten börjar snurra i hastigheten LÅG
3. Tryck på knappen SPEED  för att välja önskad nivå, Låg, Mellan, Hög och indikatorn för hastighetsnivån lyser på indikatorns skydd (C).
4. Tryck på knappen MODE  för att ställa in fläkten till Naturlig eller Viloläge, läget lyser på indikatorns skydd (C) som NAT, SLE.
5. Tryck på knappen OSC  för att tillåta fläkten att svänga i vindriktningen, för att stoppa svängningen, tryck på knappen OSC igen. Den maximala vinkeln är 86 grader.

6. Tryck på knappen TIMER  för att ställa in den önskade tiden för automatisk avstängning. Timern är från 1 till 7,5 timmar med ett intervall på 0,5 timme.

**Kontakten måste alltid dras ut ur uttaget när apparaten inte används under långa perioder.**

## RENGÖRING OCH UNDERHÅLL

**Observera:** innan normal rengöring måste kontakten dras ut ur eluttaget.

- Rengör stommen med en mjuk, något fuktad, trasa. Använd inte abrasiva eller frätande produkter.
- Sänk inte ner någon del av fläkten i vatten eller annan vätska: om detta ändå inträffar, för inte ner din hand i vätskan utan att först dra ur kontakten från uttaget. Torka apparaten noga och se till att alla elektriska delar är torra: om du är osäker, be en professionellt utbildad person om hjälp.
- Det är viktigt att motorns lufthål hålls fria från damm och ludd.
- Om fläkten inte ska användas på länge måste den skyddas från damm och fuktighet. Vi rekommenderar att förvara den i sin originalförpackning.
- Om du bestämmer dig för att inte längre använda apparaten, rekommenderar vi att göra den funktionsoduglig genom att klippa av nätsladden (efter att ha försäkrat att du har tagit bort kontakten från uttaget och gjort farliga delar ofarliga om barn har tillåtelse att leka med dem).

## FÖRVARING AV SLADD

När fläkten inte kommer att användas under lång tid kan nätsladden lindas runt basen, änden av kabeln kan låsas fast med klämman på baksidan, se bild nedan



## SPECIFIKATIONER

Produkt: Tornfläkt

Modell: PRIMO RC

Effekt: 45 W

Spänning: 220 V-240 V~50/60 Hz

Informationskrav			
Maximalt luftflöde	F	18,38	m <sup>3</sup> /min
Fläktens märkeffekt	P	39,30	V
Servicevärde	SV	0,47	(m <sup>3</sup> /min)/V
Strömförbrukning vid standby	Psb	0	V
Fläktens ljudeffektnivå	Lwa	60,58	dB(A)
Maximal lufthastighet	C	1,89	m/s
Mätningstandard av servicevärde	IEC 60879:1986 (korr.1992)		
Kontaktinformation för att erhålla mer information	Kesko Corporation Building and technical trade		



Denna markering indikerar att inom EU ska denna produkt inte kastas med annat hushållsavfall. För att förhindra eventuell skada på miljön eller människors hälsa på grund av okontrollerad avfallshantering, se till att återvinna den ansvarsfullt för att främja en hållbar återanvändning av materiella resurser. Använd retur- och insamlingsystem eller kontakta återförsäljaren där produkten köptes för att returnera produkten. De kan transportera denna produkt till en miljösäker återvinningsanläggning.

Släng inte elektriska apparater som osorterat kommunalt avfall, utan använd separata insamlingsanläggningar. Kontakta din lokala myndighet för information om tillgängliga insamlingsystem. Om elektriska apparater slängs i deponier eller sopor, kan farliga ämnen läcka ut i grundvattnet och komma in i livsmedelskedjan, vilket kan skada din hälsa och ditt välbefinnande.

## GENERELLE MERKNADER

- Denne enheten er kun beregnet for hjemmebruk, for å luften rom, og på den måten som er beskrevet i denne håndboken: Ikke bruk den til noe annet formål. All annen bruk skal anses som upassende og derfor farlig. Produsenten kan ikke holdes ansvarlig for eventuelle skader forårsaket av upassende, feilaktig eller uansvarlig bruk og/eller for reparasjoner utført på produktet av uautorisert personell. Dette apparatet er beregnet på bruk i husholdninger.

Ikke berør apparatet med våte hender.

- Ikke stikk verktøy eller fingre inn i gitteret som beskytter bladene.
- Apparatet må holdes utenfor rekkevidde av barn.
- Ikke bruk apparatet hvis det ikke fungerer som det skal, eller virker skadet. Hvis du er i tvil, ta kontakt med faglig kvalifisert personell.
- Forsikre deg om at apparatet fungerer som det skal. Hvis ikke, slå av apparatet og få det sjekket av kvalifisert personell.
- Trekk alltid ut støpselet før du monterer, demonterer eller justerer apparatet.
- Ikke flytt apparatet når det er i bruk.
- Koble fra apparatet når det ikke er i bruk.
- Ikke bruk enheten ved romtemperatur over 40 ° C.
- Ikke utsett enheten for værphenomener (sol, regn, etc.).
- Ikke trekk i ledningen for å koble støpselet fra kontakten.
- Om strømledningen er skadet, må den erstattes av produsenten, forhandleren eller tilsvarende kvalifisert personell for å unngå fare.

## INSTALLASJON

- Når du har fjernet emballasjen, må du kontrollere viftens tilstand. Ikke bruk den hvis du er usikker, men be om kvalifisert profesjonell hjelp. Emballasjematerialene (plastposer, polystyrenskum, spiker osv.) må holdes utenfor rekkevidde for barn, fordi de er potensielle farekilder.
- Før du kobler til apparatet, må du kontrollere at spenningsverdiene som er vist på typeskiltet tilsvarer verdiene i strømforsyningsnettet. Hvis stikkkontakten og støpselet til alt er uforenlige, må uttaket byttes ut med en annen mer passende type, dette må gjøres av kvalifisert personell som vil sørge for at delen av ledningene til uttaket passer for strømoptaket til apparatet. Generelt anbefales ikke bruk av adaptere eller skjøteledninger; hvis slik bruk er uunngåelig, må den samsvare med eksisterende sikkerhetsstandarder, og nåværende kapasitet (ampere) må ikke være mindre enn maksimalt for apparatet.
- Stikkkontakten må være lett tilgjengelig, slik at støpselet raskt kan fjernes i nødstilfeller.
- Ikke plasser apparatet i nærheten av vasker eller andre væskebeholdere (minimum avstand på 2 meter) for å unngå risiko for at det faller ned.
- Hold viften langt borte fra stoffer (gardiner osv.) eller ustabile materialer som kan blokkere luftinntaksgitteret. Forsikre deg om at fronten er fri for ustabile materialer (støv osv.).
- Forsikre deg om at den elektriske ledningen ikke berører ru, varme eller bevegelige overflater, og ikke er vridd eller snurret rundt apparatet.
- Still apparatet på en horisontal, flat overflate eller et bord; ikke sett det på et skråplan (apparatet kan bli ustabil).
- I tilfelle funksjonssvikt eller dårlig drift, slå av viften og be om kvalifisert hjelp.

## MONTERING

**Merk følgende:** viften kan bare brukes hvis den er komplett med støtteunderlag (sokkel 1 og sokkel 2).

**Merk følgende:** Trekk alltid ut støpselet før du monterer.

For å montere, se figuren: Plasser først sokkel 1 (D) og deretter sokkel 2 (E) på kroppen, for å låse med 4 medfølgende skruer (F);

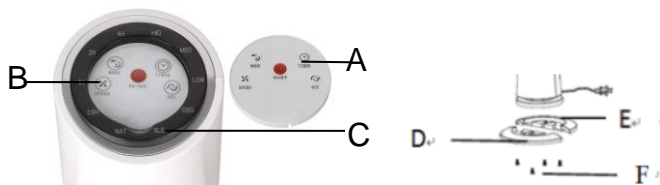

- A. Fjernkontroll
- B. Bryterknapp
- C. Indikatordeksel

- D. Sokkel 1
- E. Sokkel 2
- F. Festeskruer

**MERK:** det er 2 korresponderende hull ved sokkelen, de to søylene ved setet må passere gjennom disse 2 hullene når du monterer sokkelen på viftene.

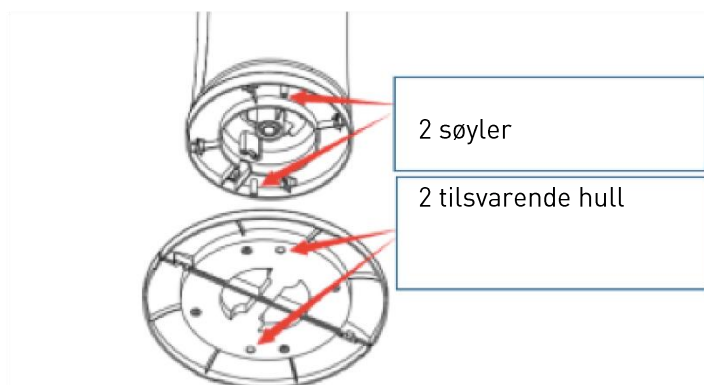





## BRUK

Før hver bruk, må du kontrollere at enheten er i god stand, og at den elektriske ledningen ikke er skadet. Hvis strømledningen er skadet, må den byttes ut av produsenten, en kompetent elektriker eller en person med lignende kvalifikasjoner, for å unngå enhver risiko.

## Drift



Viften kan betjenes av kontrollpanelet på toppen av viften (B) eller med fjernkontrollen (A)

1. Plugg viften inn i en vanlig stikkontakt.
2. Trykk PÅ / AV-knappen , viften vil starte med lav hastighet
3. Trykk på SPEED-knappen  for å velge ønsket nivå, Lav, Medium, Høy. Indikatoren for hastighetsnivå lyser ved indikatordekslet (C).
4. Trykk på MODE-knappen  for å stille inn viften som Naturlig eller Hvilemodus, modus lyser på indikatordekslet (C) som NAT, SLE.
5. Trykk på OSC-knappen  for å la viften svinge i dreieretningen, for å stoppe svingningen, trykk på OSC-knappen igjen, maksimal vinkel er 86 grader.

6. Trykk på TIMER-knappen  for å stille inn automatisk avstengningstid, timeren er fra 1 til 7,5 timer, intervallet er 0,5 time.

**Hvis du ikke bruker den i lengre perioder, må støpselet alltid tas ut av stikkontakten.**

## RENGJØRING OG VEDLIKEHOLD

**Merk følgende:** før normal rengjøring, fjern støpselet fra stikkontakten.

- Rengjør kroppen med en myk, lett fuktig klut; ikke bruk skuremidler eller etsende produkter.
- Ikke dypp noen del av viften i vann eller annen væske. Hvis dette skulle skje, ikke stikk hånden i væsken, men ta støpselet ut av stikkontakten. Tørk apparatet forsiktig og sørg for at alle elektriske deler er tørre: I tvilstilfeller, be om kvalifisert hjelp.
- Det er viktig at motorens luftehull holdes frie for støv og lo.
- Hvis viften ikke skal brukes i lengre perioder, må den beskyttes mot støv og fuktighet. Vi anbefaler at du oppbevarer den i originalemballasjen.
- Hvis du ikke vil bruke apparatet lenger, anbefaler vi at du setter det ut av funksjon ved å kutte strømledningen (etter å ha tatt støpselet ut av stikkontakten og gjort farlige deler ufarlige hvis barn får lov til å leke med dem).

## LAGRE LEDNING

Når viften ikke skal brukes i lengre tid, kan strømledningen kveiles i sokkelen, enden av ledningen kan låses med klemmen bak, se bildet under



## SPESIFIKASJON

Produkt : Tårnvifte

Modell : PRIMO RC

Effekt: 45W

Spenning: 220V-240V ~ 50 / 60Hz



Informasjonskrav			
Maksimal luftstrøm	F	18,38	m <sup>3</sup> /min
Strøminntak til viften	P	39,30	W
Tjenesteverdi	SV	0,47	(m <sup>3</sup> /min)/W
Strømforbruk i standby	Psb	0	W
Støynivå	Lwa	60,58	dB(A)
Maksimal lufthastighet	C	1,89	m/s
Måling av standard for serviceverdien	IEC 60879: 1986 (korr.1992)		
Kontaktinformasjon for innhenting av mer informasjon	Kesko Corporation Building and technical trade		



Denne merkingen angir at dette produktet ikke skal kastes sammen med annet husholdningsavfall i EU. For å hindre mulig skade på miljøet eller menneskers helse fra ukontrollert avfallshåndtering, resirkuler ansvarlig for å fremme bærekraftig gjenbruk av materielle ressurser. For å returnere den brukte enheten, vennligst bruk retur- og innsamlingssystemene, eller kontakt forhandleren der produktet ble kjøpt. De kan ta dette produktet til miljøvennlig gjenvinning.

Ikke kast elektrisk utstyr som usortert kommunalt avfall, bruk separate innsamlingsanlegg. Kontakt din lokale myndighet eller styre for informasjon om tilgjengelige innsamlingssystemer. Hvis elektriske apparater avhendes i depoter eller på søppelplasser, kan farlige stoffer lekke inn i grunnvannet og komme inn i matkjeden, og dermed skade helse og velvære.

## ÜLDTEAVE

- Seade on ette nähtud üksnes koduseks kasutamiseks ruumide ventileerimisel kasutusjuhendis kirjeldatud viisil – ärge kasutage seda ühelgi muul otstarbel. Kõik muud kasutusviisid loetakse mittesobivateks ja seega ohtlikeks. Tootja ei vastuta võimalike kahjustuste eest, mille on põhjustanud sobimatu, ebaõige või vastutustundetu kasutamine või toote remontimine volitamata isiku poolt. Seade on mõeldud kasutamiseks koduses majapidamises.

Ärge puudutage seadet märgade kätega.

- Ärge pange tiiviku kaitsevõre avadesse sõrmi ega mingeid esemeid.
- Hoidke seadet lastele kättesaamatus kohas.
- Ärge kasutage seadet, kui see ei tööta nõuetekohaselt või näib olevat kahjustatud, kahtluse korral pöörduge spetsialisti poole.
- Veenduge, et seade töötab nõuetekohaselt. Kui see ei ole nii, siis lülitage seade välja ja laske seda kontrollida spetsialistil.
- Enne seadme monteerimist, demonteerimist ja seadistamist ühendage see alati toitevõrgust lahti.
- Ärge kunagi muutke töötava seadme asukohta.
- Kui seadet ei kasutata, tõmmake toitepistik alati pistikupesast välja.
- Ärge kasutage seadet, kui temperatuur ruumis on üle 40 °C.
- Ärge jätke seadet ilma mõju (päike, vihm jne) kätte.
- Ärge tõmmake toitepistikut pistikupesast välja juheta pidi.
- Kui toitejuhe on kahjustatud, peab selle ohutuse tagamiseks asendama tootja, tema müügiesindaja või sarnase kvalifikatsiooniga isik.

## PAIGALDAMINE

- Pärast pakkematerjali eemaldamist kontrollige, kas ventilaator on terviklik, kahtluse korral ärge seda kasutage ja pidage nõu spetsialistiga. Pakkematerjal (plastkotid, vahtpolüstüreen, naelad jms) kui võimaliku ohu allikas tuleb hoida lastele kättesaamatus kohas.
- Enne seadme ühendamist toitevõrguga kontrollige, kas andmeplaadil toodud pinge langeb kokku toitevõrgu omaga. Kui pistikupesa ei vasta seadme pistikule, siis tuleb pistikupesa lasta asendada sobivat tüüpi pesaga spetsialistil, kes teeb kindlaks toitevõrgu soonte ristlõike vastavuse seadme tarbitavale võimsusele. Üldjuhul ei ole soovitatav kasutada adaptoreid. Kui nende kasutamist ei saa vältida, peavad need vastama kehtivatele ohutusstandarditele ja nende koormusvool (amprites) ei tohi olla väiksem seadme maksimaalsest voolutarbest.
- Pistikupesa peab olema kergesti juurdepääsetav, et ohuolukorras saaks pistiku kiiresti välja tõmmata.
- Ärge pange seadet valamu ega muu vedelikumahuti lähedusse (vähim vahekaugus 2 meetrit), et vältida sissekukkumisohtu.
- Hoidke ventilaator eemal kangastest (kardinad jms) ja muudest kergetest materjalidest, mis võivad blokeerida õhu sissevõtu võre; tagage, et esiküljel ei ole mingeid kergeid materjale (tolmu jms).
- Veenduge, et toitejuhe ei puuduta karedaid, kuumi või liikuvaid pindu ega ole keritud ümber seadme.
- Paigutage seade horisontaalsele siledale pinnale või lauale, ärge pange seda kaldpinnale (seade võib ümber minna).
- Purunemise või häiretega töö korral lülitage ventilaator välja ja pöörduge abi saamiseks spetsialisti poole.

## KOKKUPANEK

**Tähelepanu:** ventilaatorit võib kasutada üksnes koos tugialusega (alus 1 ja alus 2).

**Tähelepanu:** enne kokkupanekut ühendage seade alati toitevõrgust lahti.

Seadme kokkupanekuks vaadake joonist: ühendage korpusega esmalt alus 1 (D), siis alus 2 (E), seejärel kinnitage need komplekti kuuluva 4 kruviga (F);

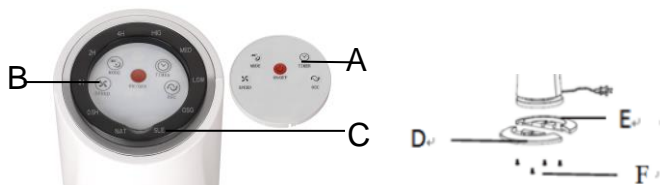

- A. Kaugjuhtimine
- B. Nupplüliti
- C. Märgutule kate

- D. Alus 1
- E. Alus 2
- F. Kinnituskravid

**PIDAGE MEELES:** aluses on 2 auku, aluse kinnitamisel ventilaatori külge peavad neisse sattuma 2 tugipinnal olevat tihvti.

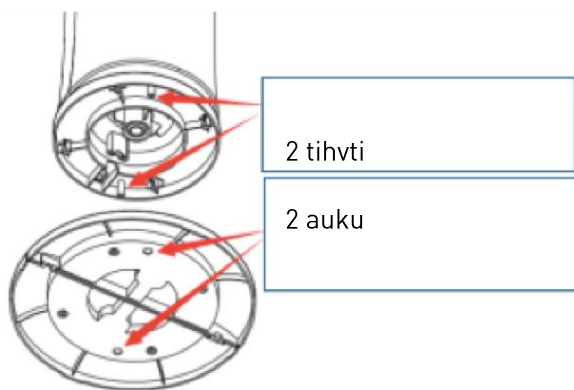





## KASUTAMINE

Iga kord enne kasutamist kontrollige, kas seade on heas korras ja toitejuhe on kahjustusteta. Kui toitejuhe on kahjustatud, peab selle ohu vältimiseks asendama kas tootja või pädev vastava kvalifikatsiooniga elektrik või muu sama kvalifikatsiooniga isik.

### Juhtimine



Ventilaatorit saab juhtida kas ventilaatori ülaosas oleva juhtpaneeli (B) või kaugjuhtimispuldi (A) abil.

1. Ühendage ventilaatori toitepistik tavalise majapidamises oleva pistikupesaga.
2. Vajutage nupule ON/OFF (SEES/VÄLJAS) , ventilaator hakkab pöörlema kiirusega LOW (VÄIKE).
3. Soovitud pöörlemiskiiruse – väike, keskmine, suur – valimiseks vajutage nupule SPEED (PÖÖRLEMISKIIRUS) , märgutule kattes (C) süttib pöörlemiskiirusele vastav märgutuli.
4. Vajutage nupule MODE (REŽIIM) , et viia ventilaator kas loomulikku või ooterežiimi, märgutule kattes (C) süttib režiimile vastav tähis NAT, SLE.
5. Vajutage nupule OSC , et võimaldada ventilaatoril muuta õhuvoo suunda vasakule-paremale, selle peatamiseks vajutage uuesti nupule OSC. Suurim pöördenurk on 86 kraadi.

6. Vajutage nupule TIMER , et seadistada automaatse väljalülituse aeg. Taimeri seadustusvahemik on 1–7,5 tundi sammuga 0,5 tundi.

**Kui seadet ei kasutata pikemat aega, siis tuleb toitepistik alati pistikupesast välja tõmmata.**

## PUHASTAMINE JA HOOLDAMINE

**Tähelepanu:** enne tavapärast puhastamist võtke toitepistik alati pistikupesast välja.

- Puhastage korpust pehme ja veidi niiske lapiga, ärge kasutage abrasiivse toimega ega korrodeerivaid tooteid.
- Ärge sukeldage ventilaatori ühtki osa vette ega muusse vedelikku. Kui see peaks juhtuma, siis ärge pange kätt vedelikku, enne kui olete toitepistiku pistikupesast välja tõmmanud. Kuivatage seade hoolikalt ja veenduge, et kõik elektrilised osad on kuivad. Kahtluse korral pidage nõu spetsialistiga.
- Oluline on hoida mootori õhuavad vabad tolmust ja ebemetest.
- Kui ventilaatorit ei kasutata pikemat aega, siis tuleb seda kaitsta tolmu ja niiskuse eest; me soovime hoida seadet originaalpakendis.
- Kui te otsustate seadet enam mitte kasutada, kuid lubate seejärel lastel sellega mängida, siis soovime muuta see kasutuskõlbmatuks, lõigates toitejuhtme läbi (seda alles siis, kui olete toitepistiku pistikupesast välja tõmmanud ja ohtlikud osad ohutuks muutnud).

## JUHTME HOIDMINE

Kui seadet ei kasutata pikema aja jooksul, võib toitejuhtme kerida ümber aluse, juhtme otsa saab kinnitada tagaküljel klambriga, vaadake allolevat fotot.



## SPETSIFIKATSIOON

Toode: tornventilaator

Mudel: PRIMO RC

Võimsus: 45 W

Pinge: 220–240 V, ~50/60 Hz

Tehniline teave			
Maksimaalne õhuvoo	F	18,38	m <sup>3</sup> /min
Ventilaatori sisendvõimsus	P	39,30	W
Töövõimsus	SV	0,47	(m <sup>3</sup> /min)/W
Võimsustarve ooterežiimis	Psb	0	W
Ventilaatori helivõimsuse tase	Lwa	60,58	dB(A)
Õhuvoo suurim kiirus	C	1,89	m/s
Töövõimsuse määramise standard	IEC 60879:1986 (korr 1992)		
Kontaktaadress lisateabe saamiseks	Kesko Corporation Building and technical trade		



See märgis tähendab, et Euroopa Liidus ei tohi toodet saata jäätmekäitlusesse koos olmejäätmetega. Et vältida jäätmete ebaõigest kõrvaldamisest põhjustatud ohtu keskkonnale või inimeste tervisele, suunake seade materjalide taaskasutuse eesmärgil ringlussevõttu. Kasutuselt kõrvaldatud seadme tagastamiseks kasutage vastavat tagastus- ja kogumissüsteemi või võtke ühendust seadme müüjaga. Nii võetakse toode keskkonnale ohutult uuesti ringlusse.

Ärge kõrvaldage elektriseadmeid koos olmejäätmetega, vaid viige need vastavasse kogumiskohta. Kogumissüsteemi olemasolu kohta saate küsida lisateavet kohalikust omavalitsusest. Kui elektriseadmed viiakse prügimäele, võivad nendes olevad ohtlikud ained põhjavekke lekkida ning toiduahelasse sattumisel teie tervist ja heaolu kahjustada.

## ISPĀRĪGI PAZIŅOJUMI

- Šī ierīce ir paredzēta tikai lietošanai mājsaimniecībā, lai ventilētu telpas, kā arī šajā rokasgrāmatā aprakstītajā veidā; nelietojiet to nekādiem citiem nolūkiem. Jebkāds cits lietošanas veids uzskatāms par neatbilstošu un tādējādi bīstamu. Ražotāju nevar uzskatīt par atbildīgu par iespējamiem bojājumiem, kas radušies neatbilstošas, nepareizas vai bezatbildīgas lietošanas dēļ, un/vai par produkta remontdarbiem, ko veikuši nepilnvaroti darbinieki.

Šī ierīce ir paredzēta lietošanai mājsaimniecībā.

Neskarieties pie ierīces ar mitrām rokām.

- Neievietojiet lāpstīņas aizsargājošajā režģī instrumentus vai pirkstus.
- Ierīce ir jāglabā bērniem nepieejamā vietā.
- Nelietojiet ierīci, ja tā nedarbojas pareizi vai šķiet bojāta; ja neesat pārliecināts, sazinieties ar profesionāli kvalificētu personālu.
- Pārliecinieties, ka ierīce darbojas pareizi; ja tā nav, izslēdziet ierīci un lūdziet profesionāli kvalificētu darbinieku to pārbaudīt.
- Vienmēr pirms ierīces montāžas, demontāžas vai pielāgojumu veikšanas atvienojiet to no tīkla.
- Nepārvietojiet ierīci tās darbības laikā.
- Atvienojiet ierīci no tīkla, kad to nelietojat.
- Nelietojiet ierīci, ja telpas temperatūra pārsniedz 40 °C.
- Nepakļaujiet ierīci laikapstākļu (saules, lietus u. c.) iedarbībai.
- Nevelciet vadu, lai atvienotu spraudni no kontaktligzdas.
- Ja barošanas vads ir bojāts, tā nomaina jāveic ražotājam, tā servisa aģentam vai līdzīgi kvalificētām personām, lai novērstu bīstamību.

## UZSTĀDĪŠANA

- Pēc iepakojuma materiālu noņemšanas pārbaudiet ventilatora integritāti; ja neesat pārliecināts, nelietojiet to un lūdziet kvalificēta profesionāļa palīdzību. Iepakojuma materiāli (plastmasas maisiņi, putu polistirols, naglas u. c.) ir jāglabā bērniem nepieejamā vietā, jo tie ir potenciāli apdraudējuma avoti.
- Pirms ierīces pievienošanas pārbaudiet, vai datu plāksnītē norādītās sprieguma vērtības atbilst attiecīgajām barošanas tīkla vērtībām. Kontaktligzdas un kur spraudņa nesaderības gadījumā lūdziet profesionāli kvalificētu personālu nomainīt kontaktligzdu pret citu, piemērotāku: personāls pārliecināsies, ka kontaktligzdas vadojums ir piemērots kur absorbētajai jaudai. Adapteru vai pagarinātāju lietošana nav ieteicama; ja to lietošana ir nepieciešama, tiem jāatbilst esošajiem drošības standartiem, un to strāvas slodze (ampēros) nedrīkst būt zemāka par iekārtas maksimālo vērtību.
- Kontaktligzdai jābūt viegli sasniedzamai, lai spraudni ārkārtas situācijā varētu ātri atvienot.
- Nenovietojiet ierīci izlietņu vai citu šķidrumu tvertnu tuvumā (minimālais attālums – 2 metri), lai novērstu tās iekrišanas risku.
- Novietojiet ventilatoru tālu prom no audumiem (aizkariem u. c.) vai nestabiliem materiāliem, kas varētu aizsprostot gaisa ieplūdes režģi; pārliecinieties, ka priekšpusē neatrodas nestabili materiāli (putekļi u. c.).
- Pārliecinieties, ka barošanas vads neskar nelīdzenas, karstas vai kustīgas virsmas un nav savijies vai aptinies apkārt ierīcei.
- Novietojiet ierīci uz horizontālas, līdzenas virsmas vai galda; nenovietojiet to uz slīpas plaknes (ierīce var nogāzties).
- Bojājumu vai pasliktinātas darbības gadījumā izslēdziet ventilatoru un lūdziet kvalificētu profesionāļu palīdzību.

## MONTĀŽA

**Nemiet vērā!** Ventilatoru drīkst lietot tikai kopā ar balstošo pamatni (1. pamatni un 2. pamatni).

**Nemiet vērā!** Vienmēr pirms ierīces montāžas atvienojiet to no tīkla.

Lai veiktu ierīces montāžu, skatiet attēlu: vispirms uz korpusa novietojiet 1. pamatni (D), pēc tam – 2. pamatni (E), nofiksējot tās ar 4 komplektācijā ietvertajām skrūvēm (F).

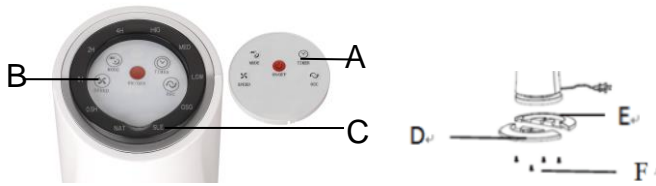

- A. Tālvadības pults
- B. Pārslēgšanas poga
- C. Indikatora pārsegs

- D. 1. pamatne
- E. 2. pamatne
- F. Fiksācijas skrūves

**ATCERĪETIES!** Pamatnē ir 2 attiecīgās atveres, 2 līdzā esošajām tapām ir jābūt ievietotām šajās atverēs, piestiprinot pamatni ventilatoriem.

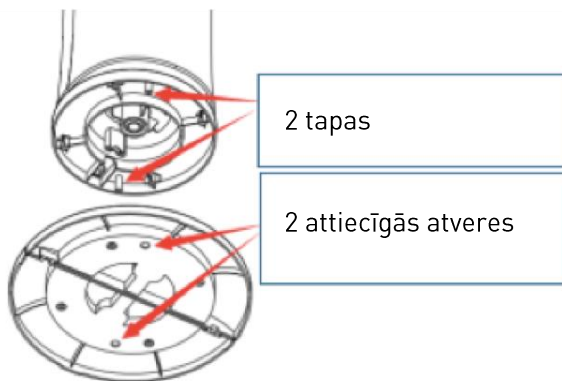

2 tapas

2 attiecīgās atveres

## LIETOŠANA

Pirms katras lietošanas reizes pārlicinieties, ka ierīce ir labā stāvoklī un barošanas vads nav bojāts. Ja barošanas vads ir bojāts, tā nomaina jāuztic ražotājam, kompetentam, kvalificētam elektriķim vai personai ar līdzīgu kvalifikāciju, lai novērstu jebkādu riskus.

## Ekspluatācija



**Ventilatora darbību var vadīt, izmantojot vadības paneli ventilatora augšpusē (B) vai tālvadības pulti (A).**

1. Pievienojiet ventilatoru standarta mājas kontaktligzdai.
2. Nospiediet ieslēgšanas/izslēgšanas pogu ; ventilators sāks darboties ar ZEMU ātrumu
3. Nospiediet ĀTRUMA pogu , lai atlasītu vēlamo līmeni (zems, vidējs, augsts); ātruma līmeņa indikators iedegsies indikatora pārsegā (C).
4. Nospiediet REŽĪMA pogu , lai iestatītu ventilatoru režīmā Natural (Dabisks) vai Sleep (Miegs); režīms iedegas indikatora pārsegā (C) kā NAT un SLE.
5. Nospiediet pogu OSC , lai ļautu ventilatoram svārstīties gaisa plūsmas virzienā; lai apturētu svārstīšanos, vēlreiz nospiediet pogu OSC. Maksimālais leņķis ir 86°.

6. Nospiediet TAIMERA pogu , lai iestatītu vēlamo automātiskas izslēgšanās laiku. Taimera periods ir no 1 līdz 7,5 stundām, intervāls ir 0,5 stundas.

**Kad ierīce ilgstoši netiek lietota, spraudnis vienmēr jāatvieno no kontaktligzdas.**

## TĪRĪŠANA UN APKOPE

**Ņemiet vērā!** Pirms parastas tīrīšanas atvienojiet spraudni no kontaktligzdas.

- Notīriet korpusu ar mīkstu, nedaudz mitru drānu; nelietojiet abrazīvus vai korozīvus produktus.
- Negremdējiet ventilatora daļas ūdenī vai citā šķidrumā. Ja tas tomēr notiek, nelieciet roku šķidrumā, bet vispirms atvienojiet spraudni no kontaktligzdas. Rūpīgi nosusiniet ierīci un pārliedzieties, ka visas elektriskās daļas ir sausas; šaubu gadījumā lūdziet kvalificētu profesionāļu palīdzību.
- Motora ventilācijas atverēs nedrīkst būt putekļi un šķiedras.
- Ja ventilators ilgstoši netiks lietots, tas ir jāaizsargā pret putekļiem un mitrumu; iesakām to glabāt oriģinālajā iepakojumā.
- Ja izlemjat vairs nelietot ierīci, iesakām padarīt to nelietojamu, nogriežot barošanas vadu (kad esat pārliedzējies, ka spraudnis ir atvienots no kontaktligzdas) un padarot bīstamās daļas nekaitīgas, ja bērniem ir atļauts ar tām spēlēties.

## VADA UZGLABĀŠANA

Ja ventilators ilgstoši netiks lietots, barošanas vadu var satīt pamatnē, un vada galu var nofiksēt ar skavu aizmugurē (sk. tālāk redzamo attēlu).



## SPECIFIKĀCIJA

Produkts: torņveida ventilators

Modelis: PRIMO RC

Jauda: 45 W

Spriegums: 220–240 V, ~50/60 Hz



Informācijas prasības			
Maksimālā gaisa plūsma	F	18,38	m <sup>3</sup> /min
Ventilatora ieejas jauda	P	39,30	W
Īpatnējais ražīgums	SV	0,47	(m <sup>3</sup> /min)/W
Enerģijas patēriņš dīkstāves stāvoklī	Psb	0	W
Ventilatora akustiskās jaudas līmenis	Lwa	60,58	dB(A)
Maksimālais gaisa plūsmas ātrums	C	1,89	m/s
Īpatnējā ražīguma mērījumu standarts	IEC 60879:1986 (labots 1992. gadā)		
Kontaktinformācija papildinformācijas iegūšanai	Kesko Corporation Building and technical trade		



Šis marķējums norāda, ka šo produktu nedrīkst likvidēt kopā ar citiem sadzīves atkritumiem visā ES teritorijā. Lai novērstu nekontrolētas atkritumu likvidēšanas radīto iespējamo kaitējumu videi vai cilvēku veselībai, pārstrādājiet tos atbildīgi, lai veicinātu ilgtspējīgu materiālo resursu atkārtotu izmantošanu. Lai nodotu lietoto ierīci atpakaļ, lūdzu, izmantojiet nodošanas un savākšanas sistēmas vai sazinieties ar mazumtirgotāju, no kura iegādājāties produktu. Mazumtirgotājs var nodot šo produktu, lai tas tiktu pārstrādāts videi drošā veidā.

Nelikvidējiet elektriskas ierīces kā nešķirotus sadzīves atkritumus, izmantojiet atsevišķas savākšanas iekārtas. Sazinieties ar vietējo pašvaldību, lai iegūtu informāciju par pieejamām savākšanas sistēmām. Ja elektriskas ierīces likvidē atkritumu poligonos vai izgāztuvēs, gruntsūdeņos var noplūst bīstamas vielas, un tās var nokļūt pārtikas apritē, pasliktinot jūsu veselību un labsajūtu.

## BENDROSIOS PASTABOS

- Šis prietaisas skirtas naudoti tik namuose kambariams vėdinti ir tokiu būdu, kaip aprašyta šioje instrukcijoje: nenaudokite jo jokiais kitais tikslais. Naudojimas bet kokiais kitais tikslais laikomas netinkamu ir todėl pavojingu. Gamintojas negali būti laikomas atsakingu už galimą žalą, patirtą dėl nederamo, netinkamo ar neatsakingo naudojimo ir (arba) gaminio remonto, kurį atlieka neįgalieji asmenys. Šis prietaisas skirtas naudoti buityje.

Nelieskite prietaiso šlapiomis rankomis.

- Nekiškite jokio įrankio ar pirštų į apsaugines menčių groteles.
- Prietaisą reikia laikyti vaikams nepasiekiamoje vietoje.
- Nenaudokite prietaiso, jei jis neveikia tinkamai arba atrodo pažeistas; jei abejojate, kreipkitės į kvalifikuotą specialistą.
- Įsitikinkite, kad prietaisas veikia tinkamai: jei ne, išjunkite prietaisą ir pasirūpinkite, kad jį patikrintų kvalifikuotas specialistas.
- Prieš surinkdami, išardydami ar reguliuodami prietaisą, jį visada atjunkite nuo maitinimo šaltinio.
- Nejudinkite prietaiso, kai jis veikia.
- Kai prietaisas nenaudojamas, atjunkite jį nuo maitinimo šaltinio.
- Nenaudokite prietaiso aukštesnėje nei 40 °C kambario temperatūroje.
- Nepalikite prietaiso ten, kur jį veikty tam tikros oro sąlygos (saulė, lietus ir pan.).
- Norėdami atjungti kištuką nuo lizdo, netraukite už laido.
- Jei maitinimo laidas pažeistas, jį turi pakeisti gamintojas, gamintojo įgaliojtas techninės priežiūras specialistas arba kiti kvalifikuoti asmenys, kad būtų išvengta pavojaus.

## MONTAVIMAS

- Pašalinę pakavimo medžiagas, patikrinkite ventiliatoriaus vientisumą; jei nesate tikri, nenaudokite jo ir kreipkitės pagalbos į kvalifikuotą specialistą. Pakavimo medžiagas (plastikinius maišelius, polistireno putplastį, vinis ir pan.) reikia laikyti vaikams nepasiekiamoje vietoje, nes jos yra galimi pavojaus šaltiniai.
- Prieš prijungdami prietaisą, patikrinkite, ar duomenų plokštelėje nurodytos įtampos vertės atitinka elektros tiekimo tinklo vertes. Elektros lizdo ir kur kištuko nesuderinamumo atveju pasirūpinkite, kad kvalifikuotas specialistas pakeistų lizdą kitu, tinkamesnio tipo lizdu, pasirūpindamas, kad lizdo laidų dalis būtų tinkama kur sunaudojamos galios atžvilgiu. Paprastai nerekomenduojama naudoti adapterių ar ilgintuvų; jei juos naudoti būtina, jie turi atitikti galiojančius saugos standartus, o jų srovinė apkrova (amperais) negali būti mažesnė už maksimalią prietaiso apkrovą.
- Maitinimo lizdas turi būti lengvai pasiekiamas, kad avariniu atveju kištuką būtų galima greitai atjungti.
- Nestatykite prietaiso šalia kriauklių ar kitų skysčio talpyklų (minimalus atstumas – 2 metrai), kad jis ten neįkristų.
- Laikykite ventiliatorių atokiai nuo audinių (užuolaidų ir pan.) ar nestabilių medžiagų, kurios gali uždegti oro įsiurbimo groteles; įsitikinkite, kad priekinėje dalyje nėra nestabilių medžiagų (dulkių ir pan.).
- Įsitikinkite, kad elektros laidas nesiliečia prie šurkščių, karštų ar judančių paviršių ir nėra susisukęs arba apsisukęs aplink prietaisą.
- Pastatykite prietaisą ant horizontalaus, lygaus paviršiaus arba stalo; nestatykite ant pasvirusios plokštumos (prietaisas gali apsiversti).
- Gedimo arba prasto veikimo atveju išjunkite ventiliatorių ir kreipkitės pagalbos į kvalifikuotą specialistą.

## SURINKIMAS

**Dėmesio:** ventiliatorių galima naudoti tik kartu su atraminiu pagrindu (1 ir 2 pagrindu).

**Dėmesio:** prieš surinkdami prietaisą, jį visada atjunkite nuo maitinimo tinklo.

Norėdami jį surinkti, žr. paveikslėlį: pirmiausia pritvirtinkite 1 (D), tada 2 (E) pagrindą prie korpuso ir būtinai priveržkite 4 pateiktais varžtais (F);

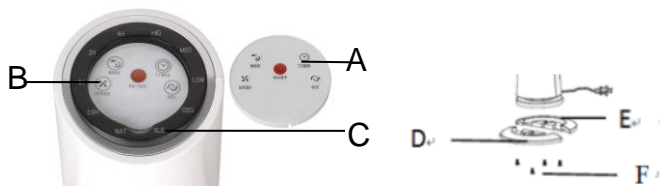

- A. Nuotolinis valdiklis
- B. Perjungimo mygtukas
- C. Indikatoriaus gaubtas

- D. 1 pagrindas
- E. 2 pagrindas
- F. Tvirtinimo varžtai

**PRIMINIMAS:** pagrinde yra 2 atitinkamos skylės; tvirtinant pagrindą prie ventiliatorių, pro šias 2 skylės turi pralįsti 2 atraminio paviršiaus ramsčiai.

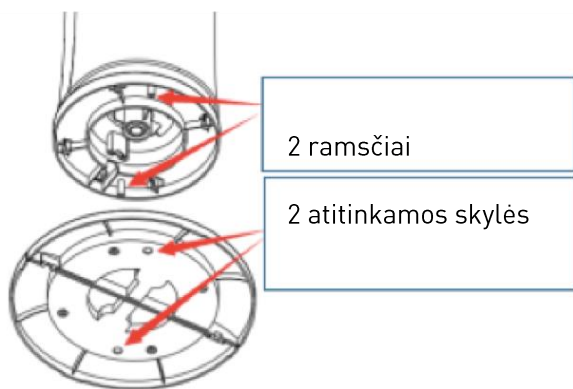

## NAUDOJIMAS

Kiekvieną kartą prieš naudodami, patikrinkite, ar prietaisas yra geros būklės, ar elektros laidas nepažeistas; jei elektros laidas pažeistas, jį turi pakeisti gamintojas, kompetentingas kvalifikuotas elektrikas arba panašios kvalifikacijos asmuo, kad būtų išvengta bet kokie pavojaus.

## Valdymas



Ventiliatorių galima valdyti valdymo pulteliu, esančiu ventiliatoriaus viršuje (B), arba nuotoliniu valdikliu (A)

1. Prijunkite ventiliatorių prie standartinio buitinio elektros lizdo.
2. Paspauskite ĮJUNGIMO / IŠJUNGIMO mygtuką – ventiliatorius pradės veikti MAŽU greičiu
3. Paspauskite GREIČIO mygtuką ir pasirinkite norimą lygį: mažą, vidutinį, didelį. Ant indikatoriaus gaubto (C) šviečia greičio lygio indikatorius.
4. Paspauskite REŽIMO mygtuką ir nustatykite ventiliatorių veikti natūraliu arba miego režimu, režimo indikatorius šviečia ant indikatoriaus gaubto (C) kaip NAT arba SLE.
5. Paspauskite OSC mygtuką ir leiskite ventiliatoriui sukinti vėjo kryptį; norėdami sustabdyti sukimąsi, dar kartą paspauskite OSC mygtuką. Maksimalus kampas yra 86 laipsniai.

6. Paspauskite LAIKMAČIO mygtuką  ir nustatykite norimą automatinio išjungimo laiką; laikmatį galima nustatyti nuo 1 iki 7,5 valandos, intervalas yra 0,5 valandos.

**Gaminio nenaudojant ilgą laiką, kištukas visada turi būti atjungtas nuo lizdo.**

## VALYMAS IR PRIEŽIŪRA

**Dėmesio:** prieš atlikdami įprastą valymą, atjunkite kištuką nuo lizdo.

- Nuvalykite korpusą minkšta, šiek tiek drėgna šluoste; nenaudokite abrazyvinių arba ėsdinančių produktų.
- Nemerkite jokios ventiliatoriaus dalies į vandenį ar kitą skystį: jei taip nutiktų, nekiškite rankos į skystį, o pirmiausia atjunkite kištuką nuo lizdo. Atsargiai nusauskite prietaisą ir įsitinkite, kad visos elektrinės dalys yra sausos: jei abejojate, kreipkitės pagalbos į kvalifikuotą specialistą.
- Itin svarbu, kad į variklio oro angas nepakliūtų dulkių ir pūky.
- Jei ventiliatoriaus neketinate naudoti ilgą laiką, būtina jį apsaugoti nuo dulkių ir drėgmės; rekomenduojame jį laikyti originalioje pakuotėje.
- Jei nuspręstumėte prietaiso daugiau nebenaudoti, rekomenduojame pasirūpinti, kad jis nebeveiktų, ir nupjauti maitinimo laidą, prieš tai įsitikinus, kad atjungėte kištuką nuo lizdo, bei nukenksminti pavojingas dalis, jei su gaminiu būtų leista žaisti vaikams.

## LAIDO LAIKYMAS

Jei ventiliatoriaus neketinama naudoti ilgą laiką, maitinimo laidą galima suvynioti ties pagrindu, o laido galą galima pritvirtinti galinėje dalyje esančiu spaustuku, žr. toliau pateiktą paveikslėlį



## SPECIFIKACIJA

Gaminys: pailgasis ventiliatorius

Modelis: PRIMO RC

Galia: 45 W

Įtampa: 220 V–240 V, ~50 / 60 Hz

Informacijos reikalavimai			
Maksimalus oro srautas	F	18,38	m <sup>3</sup> /min
Ventiliatoriaus naudojamoji galia	P	39,30	W
Eksploatacinė vertė	SV	0,47	(m <sup>3</sup> /min)/W
Energijos sąnaudos budėjimo režimu	Psb	0	W
Ventiliatoriaus garso galios lygis	Lwa	60,58	dB(A)
Maksimalus oro greitis	C	1,89	m/s
Eksploatacinės vertės matavimo standartas	IEC 60879:1986 (atit. 1992)		
Kontaktiniai duomenys norint gauti daugiau informacijos	Kesko Corporation Building and technical trade		



Ši žyma reiškia, kad visoje ES šio gaminio negalima išmesti su kitomis buitinėmis atliekomis. Kad būtų išvengta galimos žalos aplinkai ar žmonių sveikatai dėl nekontroliuojamo atliekų šalinimo, gaminį perdirbkite atsakingai, prisidėdami prie tvaraus pakartotinio medžiagų išteklių panaudojimo skatinimo. Norėdami panaudotą prietaisą grąžinti, naudokitės grąžinimo ir surinkimo sistemomis arba kreipkitės į pardavėją, iš kurio įsigijote gaminį. Jis gali pasirūpinti aplinkai nekenksmingu šio gaminio perdirbimu.

Nemeskite elektrinių prietaisų kaip nerūšiuotų buitinių atliekų, naudokitės atskiro surinkimo sistemomis. Jei reikia informacijos apie pasiekiamas surinkimo sistemas, kreipkitės į vietinę valdžios instituciją. Jei elektriniai prietaisai išmetami į sąvartynus ar šiukšlių krūvas, į požeminius vandenis gali nutekėti pavojingų medžiagų, kurių gali patekti į maisto grandinę ir kurios gali pakenkti jūsų sveikatai ir gerovei.

## UWAGI OGÓLNE

- To urządzenie jest przeznaczone wyłącznie do użytku domowego, aby zapewnić wentylację pomieszczeń, w sposób opisany w niniejszej instrukcji. Nie należy używać go do innych celów. Jakikolwiek inne zastosowanie uznaje się za niewłaściwe, a w związku z tym niebezpieczne. Producent nie ponosi odpowiedzialności za ewentualne szkody spowodowane nieprawidłowym, niewłaściwym lub nieodpowiedzialnym użytkowaniem i/lub naprawami produktu wykonanymi przez osoby nieuprawnione. Urządzenie przeznaczone jest do użytku w gospodarstwie domowym.

Nie wolno dotykać urządzenia mokrymi rękoma.

- Nie wolno wkładać żadnych narzędzi ani palców w kratkę zabezpieczającą łopatki.
- Urządzenie należy przechowywać w miejscu niedostępnym dla dzieci.
- Nie należy używać urządzenia, jeśli nie działa prawidłowo lub istnieją podejrzenia, że jest uszkodzone; w razie wątpliwości należy skontaktować się z wykwalifikowanym personelem.
- Upewnić się, że urządzenie działa poprawnie: jeśli nie, należy wyłączyć urządzenie i oddać do sprawdzenia przez wykwalifikowany personel.
- Zawsze należy odłączyć urządzenie od zasilania przed montażem, demontażem lub regulacją.
- Nie należy przenosić urządzenia, gdy jest uruchomione.
- Gdy urządzenie nie jest używane, należy je odłączyć od zasilania.
- Nie należy stosować urządzenia w temperaturze pokojowej przekraczającej 40°C.
- Nie należy wystawiać urządzenia na działanie warunków atmosferycznych (słońca, deszczu itp).
- Podczas odłączania wtyczki od gniazdka nie należy ciągnąć za przewód.
- Jeśli przewód zasilania jest uszkodzony, musi zostać wymieniony przez producenta, jego przedstawiciela serwisowego lub dowolne upoważnione do tego i wykwalifikowane osoby, aby uniknąć zagrożenia.

## MONTAŻ

- Po usunięciu opakowania sprawdź integralność wentylatora; jeśli nie jesteś jej pewien, nie używaj go i poproś o wsparcie osoby wykwalifikowane. Materiały wchodzące w skład opakowania (worki plastikowe, styropian, gwoździe itd.) należy przechowywać w miejscu niedostępnym dla dzieci, ponieważ stanowią potencjalne źródło zagrożenia.
- Przed podłączeniem urządzenia należy sprawdzić, czy wartości napięcia podane na tabliczce znamionowej odpowiadają wartościom sieci zasilania elektrycznego. W razie niezgodności między gniazdkiem elektrycznym a wtyczką gdzie należy zastąpić gniazdko elektryczne innym bardziej odpowiednim z pomocą wykwalifikowanego personelu, który upewni się, że przekrój przewodów na gniazdku jest odpowiedni dla mocy pobieranej przez gdzie. Zasadniczo użycie adapterów lub przedłużaczy nie jest zalecane; jeśli ich stosowanie jest niezbędne, muszą być one zgodne z obowiązującymi normami bezpieczeństwa, a ich natężenie prądu (ampery) nie może być mniejsze niż to wskazane jako maksymalne dla urządzenia.
- Gniazdko musi być łatwo dostępne, tak aby można było w nagłych przypadkach szybko wyjąć wtyczkę.
- Nie należy umieszczać urządzenia w pobliżu umywalki lub innego zbiornika zawierającego ciecz (minimalna odległość 2 metry), ponieważ tworzy to ryzyko zalania.
- Wentylator powinien znajdować się z dala od tkanin (zaston itd.) lub materiałów nietrwałych, które mogłyby zatkać kratkę wlotu powietrza; upewnij się, że przód jest wolny od materiałów nietrwałych (kurzu itp.).
- Upewnić się, że przewód elektryczny nie styka się z szorstkimi, gorącymi lub ruchomymi powierzchniami i nie jest skręcony lub owinięty wokół urządzenia.
- Umieścić urządzenie na poziomej, płaskiej powierzchni lub stole; nie umieszczać go na równi pochyłej (urządzenie mogłoby zostać rozregulowane).
- W przypadku awarii lub nieprawidłowego działania należy wyłączyć wentylator i poprosić o pomoc osoby wykwalifikowane.

## MONTAŻ

**Uwaga!** Z wentylatora można korzystać tylko, jeśli jest kompletny wraz z podstawą (podstawa 1 i podstawa 2).

**Uwaga!** Przed montażem należy zawsze odłączyć urządzenie od zasilania.

Aby uzyskać informacje o montażu, patrz rysunek: pozycjonowanie najpierw podstawy 1 (D), a następnie podstawy 2 (E) na obudowie, mocując je za pomocą 4 dostarczonych w zestawie śrub (F);

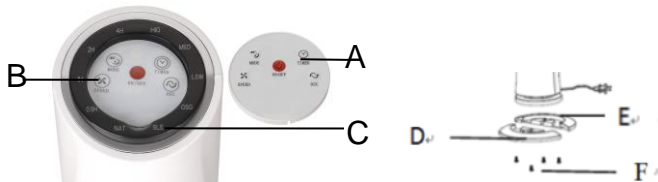

- A. Pilot zdalnego sterowania
- B. Przetącnik
- C. Pokrywa ze wskaźnikami

- D. Podstawa 1
- E. Podstawa 2
- F. Śruby mocujące

**PRZYPOMNIENIE:** w podstawie są 2 otwory, przez które muszą przejść 2 słupki znajdujące się na spodzie obudowy wentylatora.

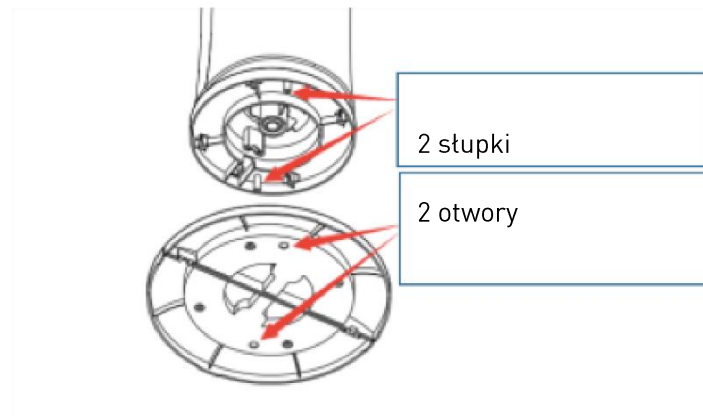

## UŻYTKOWANIE





Przed każdym użyciem należy sprawdzić, czy urządzenie jest w dobrym stanie, czy przewód zasilający nie jest uszkodzony; jeśli przewód zasilający jest uszkodzony, musi zostać wymieniony przez producenta lub właściwego wykwalifikowanego elektryka lub osobę o podobnych kwalifikacjach, w celu uniknięcia jakiegokolwiek ryzyka.

### Obsługa



Wentylator może być sterowany za pomocą panelu sterowania znajdującego się w górnej części wentylatora (B), lub pilota zdalnego sterowania (A)

1. Podłącz wentylator do standardowego gniazdka domowego.
2. Naciśnij przycisk WŁ./WYŁ. , wentylator rozpocznie pracę z NISKĄ prędkością

3. Nacisnąć przycisk PRĘDKOŚCI , aby wybrać pożądaną prędkość, niską, średnią, wysoką, wskaźnik prędkości jest wyświetlony na pokrywie ze wskaźnikami (C).
4. Należy nacisnąć przycisk TRYBU , aby ustawić wentylator na tryb naturalny lub nocny, tryb jest wyświetlony na pokrywie ze wskaźnikami (C) jako NAT, SLE.
5. Nacisnąć przycisk OSC , aby włączyć funkcję oscylacji kierunku wiatru przez wentylator, aby przerwać oscylację ponownie naciśnij przycisk OSC, maksymalny kąt to 86 stopni.
6. Należy nacisnąć przycisk TIMER , aby ustawić pożądaną czas, po jakim urządzenie zostanie automatycznie wyłączone, timer ma zakres od 1 do 7,5 godziny, odstęp wynosi 0,5 godziny.

**Gdy urządzenie nie jest używane przez dłuższy czas, wtyczka musi być zawsze wyjęta z gniazdka.**

## CZYSZCZENIE I KONSERWACJA

**Uwaga!** Przed zwykłym czyszczeniem należy wyjąć wtyczkę z gniazdka.

- Oczyszczyć obudowę miękką, lekko wilgotną szmatką; nie używaj produktów ściernych lub korozyjnych.
- Nie zanurzać żadnej części wentylatora w wodzie lub innej cieczy: gdyby tak się stało, nie wolno dotykać płynu; najpierw należy wyjąć wtyczkę z gniazdka. Starannie osuszyć urządzenie i upewnić się, że wszystkie części elektryczne są suche: w razie wątpliwości poprosić o pomoc wykwalifikowane osoby.
- Ważne jest, aby otwory wentylacyjne silnika były wolne od kurzu i zabrudzeń.
- Jeśli wentylator nie będzie używany przez dłuższy okres czasu, należy zapewnić jego ochronę przed pyłem i wilgocią; zalecamy przechowywanie go w oryginalnym opakowaniu.
- Jeżeli zdecydujesz się nie korzystać już z urządzenia, zalecamy uczynienie go niesprawnym poprzez przecięcie przewodu zasilającego (po upewnieniu się, że wtyczka jest odłączona od gniazdka) i unieszkodliwienie niebezpiecznych części, jeśli dzieci będą mogły się nimi bawić.

## PRZECHOWYWANIE PRZEWODU

Gdy wentylator nie będzie używany przez dłuższy czas, przewód zasilający może być zwinięty wokół podstawy, koniec przewodu może być zablokowany za pomocą zacisku z tyłu, patrz zdjęcie poniżej





## SPECYFIKACJA

Produkt: wentylator wieżowy

Model: PRIMO RC

Moc: 45 W

Napięcie: 220–240 V~50/60 Hz

Wymogi dotyczące informacji			
Maksymalny przepływ powietrza	F	18,38	m <sup>3</sup> /min
Pobór mocy wentylatora	P	39,30	W
Wartość eksploatacyjna	SV	0,47	(m <sup>3</sup> /min)/W
Pobór mocy w trybie czuwania	Psb	0	W
Poziom mocy akustycznej wentylatora	LWA	60,58	dB(A)
Maksymalna prędkość powietrza	C	1,89	m/s
Standard pomiaru wartości eksploatacyjnej	IEC 60879:1986 (corr.1992)		
Dane kontaktowe w celu uzyskania dodatkowych informacji	Kesko Corporation Building and technical trade		



To oznakowanie oznacza, że na terenie całej UE zakazane jest wyrzucanie produktu wraz z innymi odpadami z gospodarstwa domowego. Aby zapobiec możliwemu szkodliwemu oddziaływaniu na środowisko lub zdrowie ludzi w wyniku niekontrolowanego usuwania odpadów, należy odpowiedzialnie poddawać urządzenie recyklingowi, aby promować zrównoważone ponowne wykorzystywanie zasobów materiałowych. Jeśli chcą Państwo zwrócić zużyte urządzenie, prosimy skorzystać z usług systemów zwrotu i odbioru lub skontaktować się ze sprzedawcą, od którego produkt został zakupiony. Może on odebrać ten produkt w celu poddania go recyklingowi bezpiecznemu dla środowiska.

Nie wolno wyrzucać urządzeń elektrycznych jako nieposortowanych odpadów komunalnych. Należy korzystać z punktów zbiórki selektywnej. Należy skontaktować się z władzami lokalnymi, aby uzyskać informacje na temat dostępnych systemów zbiórki odpadów. Wyrzucanie urządzeń elektrycznych na wysypiska śmieci czy składowiska odpadów wiąże się z ryzykiem, że niebezpieczne substancje zagrażające zdrowiu i dobremu samopoczuciu ludzi przedostaną się do wód gruntowych lub żywności.



Manufacturer • Valmistaja • Tillverkare • Produsent • Tootja • Ražotājs • Gamintojas • Producent • Onninen Oy, Työpajankatu 12, FI- 00580 Helsinki. Made in China. Dystrybucja w Polsce; Onninen sp. z o.o., Ul. Emaliowa 28, 02-295 Warszawa, [www.onninen.pl](http://www.onninen.pl) Onninen sp. z o.o. jest częścią Grupy Kesko Oyj.