

SWAROVSKI OPTIK  
GENERAL WARRANTY



SWAROVSKI  
OPTIK

## GARANTIE

Mit diesem SWAROVSKI OPTIK Produkt haben Sie ein hochwertiges Qualitätserzeugnis erworben.

Wir gewähren dafür ab Kauf für den Zeitraum von 10 Jahren (5 Jahre Herstellergarantie + 5 Jahre Kulanz) weltweit folgende Garantie- und Kulanzleistungen zu den unten angeführten Bedingungen:

Beim Auftreten von Material- und/oder Fertigungsfehlern übernehmen wir für die gesamte Laufzeit der oben genannten Herstellergarantie die Material- und Arbeitskosten, wobei wir uns vorbehalten, das Gerät oder den defekten Teil nach eigenem Ermessen instand zu setzen oder auszutauschen.

Nach Ablauf der oben genannten Herstellergarantie übernehmen wir bei Reparaturen derzeit im Rahmen unseres Serviceversprechens auf Kulanz weitere 5 Jahre die Material- und Arbeitskosten, wobei hierfür kein Rechtsanspruch besteht.

Durch die Garantie wird die gesetzliche Gewährleistungspflicht nicht eingeschränkt.

Bei Änderung der Produktpalette behalten wir uns das Recht vor, defekte Geräte zu reparieren oder durch gleichwertige zu ersetzen.

Die Garantie gilt nicht bei Reparaturen durch einen nicht von uns autorisierten Servicedienst und bei Schäden, die durch unsachgemäßen Gebrauch verursacht wurden; ebenso nicht für mittelbare oder unmittelbare Schäden, die durch Defekte am Gerät entstanden sind. Weiters sind von der Garantie alle Ausstattungsteile ausgeschlossen, die einem natürlichen Verschleiß unterliegen, wie Augenmuscheln, Tragriemen, Behältnisse, Armingen etc.

Die Garantie hat nur dann Gültigkeit, wenn ein vom Fachhändler ordnungsgemäß mit Datum, Stempel und Unterschrift versehenes Garantie-/Service-Dokument bzw. eine Rechnung für den Gerätekauf vorgelegt werden kann. Geräte, denen dieses Garantie-/Service-Dokument oder ein Kaufbeleg nicht beigegeben ist, werden grundsätzlich kostenpflichtig repariert.

Im Garantiefalle sowie auch zur Vornahme von Service- und/oder Reparaturarbeiten übergeben Sie bitte das Gerät samt diesem Garantie-/Service-Dokument bzw. dem Kaufbeleg Ihrem SWAROVSKI OPTIK Fachhändler oder senden es direkt an unsere Adresse. Die Retoursendung ist versichert (Transportmittel nach unserer Wahl) und erfolgt im Falle von kostenlosen Reparaturen gratis, ansonsten gegen Berechnung. Bei Versand ins Ausland gehen eventuelle ausländische Zoll- bzw. Fiskalabgaben zu Lasten des Empfängers.

Diese Garantie wird von Swarovski-Optik AG & Co KG., Absam, Österreich, gegeben. Gerichtsstand ist Innsbruck; es gilt österreichisches Recht.

Sofern in einzelnen Ländern andere Garantien/Gewährleistungen (gesetzliche oder freiwillige) zugesagt sind, müssen diese vom jeweiligen Importeur bzw. Fachhändler erfüllt werden. Swarovski-Optik AG & Co KG., Absam, Österreich, kann dafür nur eintreten, sofern eine gesetzliche Pflicht dazu besteht.

Änderungen in Ausführung und Lieferung sowie Druckfehler sind vorbehalten.

## WARRANTY

This product from SWAROVSKI OPTIK is a high-quality instrument.

We grant, from the date of purchase for a period of 10 years (5-year manufacturer's warranty + 5 years goodwill) the following warranty and goodwill services according to the conditions stated below.

If defects in the materials and/or the workmanship occur, we will take over the material costs and the labor costs for the entire period of the manufacturer's warranty referred to above. We reserve the right in such instances to repair or replace the instrument or the defective part at our discretion.

At the end of the above-mentioned manufacturer's warranty, as part of our service promise, we currently cover the costs for materials and labor for repairs for a further 5 years on a goodwill basis. There is no legal entitlement to goodwill repairs.

This warranty does not restrict the manufacturer's statutory guarantee obligations.

If our product range changes, we reserve the right to repair faulty instruments or to replace them with equivalent products.

This warranty is void if repairs are carried out by a service workshop not authorized by SWAROVSKI OPTIK or if damage is caused by improper use. The warranty does not cover direct or indirect damage caused by defects in the instrument. The warranty also does not cover any components which are subject to natural wear, including eyecups, carrying straps, cases, armoring, etc.

The warranty is only valid if a warranty/service document correctly dated, signed, and stamped by the authorized dealer or an invoice for the purchase of the instrument can be presented. Instruments without this warranty/service document or proof of purchase will be repaired at the customer's expense.

If you want to make a warranty claim or have your instrument serviced and/or repaired, please take the instrument and this warranty/service document or proof of purchase to your authorized SWAROVSKI OPTIK dealer or send them directly to us. In the case of free repairs, the return shipment of the instrument is free of charge using an insured shipment method of our choice. In other cases, you will be charged for shipment. If instruments are shipped abroad, any foreign customs duties or taxes must be paid by the recipient.

This warranty is granted by Swarovski-Optik AG & Co KG., Absam, Austria. The place of jurisdiction is Innsbruck; Austrian law applies.

If other warranties/guarantees (either statutory or voluntary) are agreed in other countries, they must be fulfilled by the importer or authorized dealer. Swarovski-Optik AG & Co KG., Absam, Austria, can only accept liability when it is under a legal obligation to do so.

### Remarks for the United States of America:

For warranty services all products purchased in the United States, our only warranty authorized service is through Swarovski Optik North America Ltd.. For further information please call 1-800-426-3089.

We reserve the right to make changes regarding design and delivery. We accept no liability for printing errors.

## GARANTIE

Ce produit SWAROVSKI OPTIK est un instrument de haute qualité. Nous accordons, à compter de la date d'achat et pendant une période de 10 ans (5 ans de garantie fabricant + 5 ans de gestes commerciaux), la garantie et les gestes commerciaux suivants, conformément aux conditions mentionnées ci-après :

Si des défauts de matière et/ou des vices de fabrication sont constatés, nous prendrons en charge le coût des matériaux et de la main-d'œuvre pendant toute la durée de la garantie fabricant définie ci-dessus. Dans ces situations, nous nous réservons le droit de réparer ou remplacer à notre discrétion l'instrument ou la pièce défectueuse.

À la fin de ladite garantie fabricant, pour respecter notre promesse de services, nous couvrirons le coût des matériaux et de la main-d'œuvre, engagé pour les réparations pendant une période supplémentaire de 5 ans, au titre de gestes commerciaux. Aucune obligation légale n'impose de réparations au titre de gestes commerciaux.

Cette garantie ne limite aucunement les obligations légales du fabricant au regard de la garantie.

En cas de changement de notre gamme de produits, nous nous réservons le droit de réparer les instruments défectueux ou de les remplacer par des produits équivalents.

Cette garantie est nulle si des réparations sont effectuées par un atelier non agréé par SWAROVSKI OPTIK ou si les dommages sont dus à une utilisation incorrecte. La garantie ne couvre pas les dommages directs ou indirects dus à des défauts de l'instrument. La garantie ne couvre également pas les éventuels composants sujets à une usure naturelle, incluant les protections oculaires, les courroies, les étuis, l'armature, etc.

La garantie n'est valable que si un document de garantie ou d'entretien correctement daté, signé et estampillé par le revendeur agréé ou une facture d'achat de l'instrument peut être présenté(e). Les instruments non accompagnés de ce document de garantie ou d'entretien ou d'une preuve d'achat seront réparés aux frais du client.

Pour toute réclamation au titre de la garantie ou demande d'entretien et/ou de réparation de votre instrument, apportez l'instrument et ce document de garantie/de service ou cette preuve d'achat à votre revendeur spécialisé SWAROVSKI OPTIK, ou envoyez-nous-les directement. En cas de réparations gratuites, l'instrument sera renvoyé à nos frais par un mode de transport sûr de notre choix. Dans le cas inverse, les frais d'expédition vous seront facturés. Si des instruments sont expédiés à l'étranger, les éventuels frais de douanes ou taxes doivent être acquittés par le destinataire.

Cette garantie est offerte par Swarovski-Optik AG & Co KG., Absam, Autriche. Le lieu de juridiction est Innsbruck ; le droit autrichien s'applique.

Si d'autres garanties (légales ou facultatives) sont accordées dans d'autres pays, elles doivent être assumées par l'importateur ou le revendeur spécialisé. Swarovski-Optik AG & Co KG., Absam, Autriche, accepte uniquement cette responsabilité lorsque celle-ci résulte d'une obligation légale.

Sous réserve de modifications ultérieures concernant la conception, la livraison et les erreurs d'impression.

## GARANZIA

Questo articolo di SWAROVSKI OPTIK è un prodotto di alta qualità. Concediamo, dalla data d'acquisto per un periodo di 10 anni (5 anni di garanzia del produttore + 5 anni di correttezza), i seguenti servizi di garanzia e correttezza alle condizioni riportate di seguito:

In caso di difetti nel materiale e/o di difetti di fabbricazione, ci facciamo carico dei costi del materiale e della manodopera per l'intero periodo di validità della garanzia del produttore di cui sopra. Ci riserviamo di riparare o sostituire lo strumento o la parte difettosa a nostro giudizio.

Al termine della suddetta garanzia del produttore, come parte del nostro servizio di assistenza clienti, attualmente ci facciamo carico dei costi dei materiali e della manodopera richiesti per le riparazioni per altri 5 anni a titolo di correttezza. Le riparazioni in via di correttezza non possono essere rivendicate in virtù di alcun diritto legale.

La presente garanzia non pone limiti agli obblighi legali di garanzia della casa produttrice.

In caso di variazione nella gamma di prodotti, ci riserviamo il diritto di riparare gli strumenti difettosi o di sostituirli con prodotti equivalenti.

La presente garanzia perde validità in caso di riparazioni effettuate da un servizio non autorizzato da SWAROVSKI OPTIK e di danni dovuti a un uso improprio. La garanzia non copre danni diretti o indiretti causati da difetti del prodotto. Sono, inoltre, escluse dalla garanzia tutte le componenti soggette a usura naturale, incluse conchiglie oculari, cinghie, custodie, armature, ecc.

La garanzia è valida solo dietro presentazione di un certificato di garanzia/assistenza tecnica correttamente datato, firmato e timbrato dal rivenditore autorizzato o di una fattura d'acquisto del prodotto. I prodotti sprovvisti di certificato di garanzia/assistenza tecnica o ricevuti d'acquisto saranno sempre riparati a spese del cliente.

Qualora doveste far ricorso alla garanzia o necessitare di lavori di riparazione o di assistenza tecnica, consegnate il prodotto provvisto del presente certificato di garanzia/assistenza tecnica o della ricevuta d'acquisto al vostro rivenditore SWAROVSKI OPTIK autorizzato, oppure speditelo direttamente al nostro indirizzo. Per riparazioni coperte da garanzia, il prodotto verrà rispedito gratuitamente, tramite consegna assicurata, con mezzo di trasporto a nostra scelta. In caso contrario, le spese sono da ritenersi a carico del cliente. In caso di spedizioni all'estero, eventuali costi doganali o fiscali saranno a carico del destinatario.

La presente garanzia è assicurata da Swarovski-Optik AG & Co KG., Absam, Austria. Il foro competente è Innsbruck; vale il diritto austriaco.

Qualora in altri paesi esistessero altre prestazioni di garanzia (legali o volontarie), è l'importatore o rivenditore autorizzato stesso a esserne responsabile. Swarovski-Optik AG & Co KG., Absam, Austria, non può farsene garante.

Ci riserviamo il diritto di apportare modifiche a livello di design e consegne e non accettiamo alcuna responsabilità per eventuali errori di stampa.

## GARANTÍA

Este producto de SWAROVSKI OPTIK es un instrumento de alta calidad.

Concedemos, a partir de la fecha de compra y por un periodo de 10 años (5 años de garantía del fabricante + 5 años de buena voluntad), los siguientes servicios de garantía y buena voluntad según las condiciones indicadas a continuación:

Si se producen defectos en los materiales o en la mano de obra, nos haremos cargo de los costes de material y de los costes de mano de obra durante todo el periodo de garantía del fabricante mencionado anteriormente. En tal caso, nos reservamos el derecho a reparar o sustituir el instrumento o la pieza defectuosa a nuestra entera discreción.

Una vez finalizada la garantía del fabricante mencionada anteriormente, como parte de nuestra promesa de servicio, actualmente cubrimos los costes de materiales y mano de obra para las reparaciones durante otros 5 años con base en la buena voluntad. No existe ningún derecho legal para exigir reparaciones de buena voluntad.

Esta garantía no exime al fabricante de las obligaciones de garantía establecidas por la ley.

En caso de que nuestra gama de productos varíe, nos reservamos el derecho a reparar los instrumentos defectuosos o a sustituirlos por productos equivalentes.

Esta garantía quedará anulada si un taller no autorizado por SWAROVSKI OPTIK realiza reparaciones o si los daños se deben a un uso inadecuado del producto. La garantía no cubre los daños directos o indirectos causados por defectos en el instrumento. La garantía tampoco cubre el desgaste natural de los componentes, incluidos los oculares, las correas de transporte, las fundas, las monturas, etc.

La garantía solo es válida si se puede presentar un documento de garantía/servicio correctamente fechado, firmado y sellado por el distribuidor autorizado o una factura de compra del instrumento. Los instrumentos que no cuenten con este documento de garantía/servicio o con la factura de compra se repararán por cuenta del cliente.

Si desea hacer una reclamación de garantía o quiere que se revise o repare el instrumento, lleve el instrumento y este documento de garantía/servicio, o la factura de compra a su distribuidor autorizado de SWAROVSKI OPTIK o envíenoslos directamente. En el caso de reparaciones gratuitas, el envío de devolución del instrumento es gratuito utilizando un método de envío asegurado de nuestra elección. En los demás casos, se le cobrará el envío. Si los instrumentos se envían al extranjero, cualquier derecho aduanero o impuesto extranjero deberá abonarlo el destinatario.

Esta garantía la concede Swarovski-Optik AG & Co KG, Absam, Austria. La jurisdicción es Innsbruck; se aplica la legislación austriaca.

Si la legislación de otros países prevé otras garantías (legales o voluntarias), el importador o el distribuidor autorizado deberá cumplirlas. Swarovski-Optik AG & Co KG., Absam, Austria, solo aceptará su responsabilidad cuando esté legalmente obligado a ello.

Reservado el derecho a modificaciones en modelo y suministro, así como posibles errores de impresión.

## GARANTIE

Dit product van SWAROVSKI OPTIK is een hoogwaardig instrument.

Wij verlenen, vanaf de datum van aankoop voor een periode van tien jaar (vijf jaar fabrieksgarantie + vijf jaar goodwill) de volgende garantie en goodwill volgens de hierna genoemde voorwaarden:

In geval van materiaal- en/of fabricagefouten zijn de materiaalkosten en arbeidskosten tijdens de duur van de voornoemde fabrieksgarantieperiode voor onze rekening. In dergelijke gevallen behouden wij ons het recht voor het instrument of het defecte onderdeel naar ons goeddunken te repareren of te vervangen.

Na afloop van de voornoemde fabrieksgarantie vergoeden we op dit moment, als onderdeel van onze servicebelofte, de materiaal- en arbeidskosten voor reparaties gedurende nog eens vijf jaar op basis van goodwill. Er is geen wettelijke verplichting tot reparaties op basis van goodwill.

Door deze garantie wordt de wettelijke garantieverplichting van de producent niet beperkt.

Bij wijziging van ons productassortiment behouden wij ons het recht voor defecte instrumenten te repareren of door gelijkwaardige producten te vervangen.

Deze garantie vervalt indien reparaties zijn uitgevoerd door een servicedienst die niet is goedgekeurd door SWAROVSKI OPTIK of bij schade die is veroorzaakt door onjuist gebruik. De garantie biedt geen dekking voor directe of indirecte schade die is ontstaan door defecten aan het instrument. Uitgesloten van de garantie zijn bovendien alle componenten die onderhevig zijn aan natuurlijke slijtage, waaronder oogdoppen, draagriemen, cases, ommantelingen etc.

De garantie is alleen geldig op vertoon van een garantie-/onderhoudsdocument dat op de dag van aankoop door de geautoriseerde dealer is voorzien van een datum, stempel en handtekening, of een factuur voor de aankoop van het instrument. Instrumenten zonder dit garantie-/onderhoudsdocument of aankoopbewijs worden gerepareerd voor rekening van de klant.

Om een beroep te doen op de garantie of om onderhouds- en/of reparatiewerkzaamheden te laten uitvoeren, geeft u het instrument samen met dit garantie-/onderhoudsdocument of aankoopbewijs af bij de geautoriseerde SWAROVSKI OPTIK dealer of stuurt u het rechtstreeks naar ons op. In geval van een kosteloze reparatie wordt het instrument gratis teruggezonden, via een door ons gekozen verzekerde verzendmethode. In alle andere gevallen zijn de verzendkosten voor uw rekening. Bij verzending naar het buitenland moeten eventuele buitenlandse douanerechten of belastingen door de ontvanger worden betaald.

Deze garantie wordt verleend door Swarovski-Optik AG & Co KG., Absam, Oostenrijk. De bevoegde rechtbank is Innsbruck; het Oostenrijks recht is van toepassing.

Als in andere landen andere garanties/vrijwaringen (wettelijk dan wel vrijwillig) overeengekomen zijn, moet de importeur of geautoriseerde dealer hieraan voldoen. Swarovski-Optik AG & Co KG., Absam, Oostenrijk, aanvaardt alleen aansprakelijkheid voor zover de onderneming hiertoe wettelijk verplicht is.

Wijzigingen in uitvoering en levering voorbehouden. Wij zijn niet aansprakelijk voor drukfouten.

## GARANTI

Den här produkten från SWAROVSKI OPTIK är ett högkvalitetsinstrument.

Från inköpsdatumet och under en period på 10 år (5 års garanti från tillverkaren + 5 års goodwill) beviljar vi följande garanti- och goodwill-jänster enligt de villkor som anges nedan:

Om defekter i material och/eller utförande visar sig kommer vi att stå för material- och arbetskostnaderna för hela perioden för garantin från tillverkaren som anges ovan. I sådana fall förbehåller vi oss rätten att reparera eller byta ut instrumentet eller den defekta delen efter eget gottfinnande.

När den ovan nämnda garantin från tillverkaren upphör täcker vi, som en del av vårt servicelöfte, för närvarande kostnaderna för material och arbete för reparationer i ytterligare 5 år på goodwill. Det finns ingen laglig rätt till goodwillreparationer.

Den här garantin begränsar inte tillverkarens lagstadgade garanti-åtgärdanden.

Vid ändringar i vårt produktsortiment förbehåller vi oss rätten att reparera felbehäftade instrument eller byta ut dem mot likvärdiga produkter.

Garantin blir ogiltig om reparationer utförs av en serviceverkstad som inte har auktoriserats av SWAROVSKI OPTIK eller om skadan har orsakats av felaktig användning. Garantin täcker inte direkta eller indirekta skador som har orsakats av defekter hos instrumentet. Garantin täcker inte heller några delar som utsätts för naturligt slitage, som exempelvis ögonmusslor, bärremmar, fodral och skydd.

Garantin gäller endast om ett garanti-/servicedokument som är korrekt daterat, undertecknat och stämplat av en auktoriserad återförsäljare eller en faktura för köpet av instrumentet kan uppvisas. Instrument utan detta garanti-/servicedokument eller inköpsbevis repareras på kundens bekostnad.

Om du vill göra ett garantianspråk eller få ditt instrument servat och/eller reparerat ska du ta instrumentet och detta garanti-/servicedokument eller inköpsbeviset till din auktoriserade SWAROVSKI OPTIK-återförsäljare eller skicka dem direkt till oss. Vid kostnadsfria reparationer är returfrakten av instrumentet kostnadsfri med hjälp av en försäkrad sändningsmetod som vi väljer. I övriga fall får du själv stå för fraktkostnaderna. Om instrument skickas utomlands betalas eventuella tullavgifter och skatter av mottagaren.

Denna garanti beviljas av Swarovski-Optik AG & Co KG, Absam, Österrike. Jurisdiktionssätet är Innsbruck. Österrikes lagsiftning gäller.

Om andra garantier (antingen lagstadgade eller frivilliga) har överenskommit i andra länder måste de uppfyllas av importören eller den auktoriserade återförsäljaren. Swarovski-Optik AG & Co KG., Absam, Österrike, kan endast påta sig ansvarsskyldighet när detta är ett lagstadgat krav.

Ändringar i utförande och leverans samt tryckfel förbehålles.

## TAKUU

Tämä SWAROVSKI OPTIKin tuote on korkealaatuinen instrumentti.

Myönnämme ostopäivästä alkaen 10 vuoden takuun (5 vuoden valmistajan takuun ja 5 vuoden lisätakuun) ja lisäpalvelut seuraavien ehtojen mukaisesti:

Jos tuotteissa ilmenee materiaali- tai valmistusvikoja, SWAROVSKI OPTIK vastaa materiaalikustannuksista ja työkuukustannuksista koko edellä mainitun valmistajan takuuajan. SWAROVSKI OPTIK varaa tällaisissa tapauksissa oikeuden korjata tai vaihtaa tuotteen tai viallisen osan.

Edellä mainitun valmistajan takuun jälkeen katamme tällä hetkellä palvelulupauksemme mukaisesti huollon materiaali- ja työkuukustannukset lisätakuun nojalla vielä 5 vuoden ajan. Lisätakuukorjauksien suorittamiseen ei ole lakisääteistä velvoitetta.

Tämä takuu ei rajoita valmistajan lakisääteisiä takuuvuovollisuuksia.

Jos SWAROVSKI OPTIKin tuotevalikoima muuttuu, SWAROVSKI OPTIK varaa oikeuden korjata viallisen tuotteen tai vaihtaa sen vastaavaan tuotteeseen.

Takuu mitätöityy, jos tuotetta huoltaa liike, jota SWAROVSKI OPTIK ei ole valtuuttanut, tai jos vauriot ovat aiheutuneet sopimattomasta käytöstä. Takuu ei kata instrumentin vikojen aiheuttamia suorita tai välillisiä vahinkoja. Takuu ei myöskään kata luonnollisesti kuluvia osia, kuten okulaareja, katelohinoja, kateloita tai päällysteitä.

Takuu on voimassa vain, jos valtuutetun jälleenmyyjän asianmukaisesti päivätty, allekirjoitettu ja leimattu takuu- tai huoltoasiakirja tai instrumentin ostolasku voidaan esittää. Instrumentit, joiden takuu- tai huoltoasiakirjaa tai ostotositetta ei voida esittää, korjataan asiakkaan kustannuksella.

Jos haluat tehdä takuuvaatimuksen tai saada laitteen huollettavaksi tai korjattavaksi, toimita instrumentti ja tämä takuu- tai huoltoasiakirja tai ostotosite valtuutetulle SWAROVSKI OPTIK -jälleenmyyjälle tai suoraan meille. Ilmaississa korjauksissa instrumentin palautuslähetyksen voi tehdä veloittuksetta käyttäen valitsemamme vakuutettua lähetysmenetelmää. Muissa tapauksissa asiakas kustantaa toimituksen. Jos instrumentit toimitetaan ulkomaille, vastaanottaja maksaa mahdolliset ulkomaiset tullimaksut tai verot.

Tämän takuun myöntää Swarovski-Optik AG & Co KG., Absam, Itävalta. Toimivaltainen tuomioistuin sijaitsee Innsbruckissa; takuehtoja tulkitaan Itävallan lain mukaisesti.

Jos muista (lakisääteisistä tai vapaaehtoisista) takuista on sovittu muissa maissa, maahantuojan tai valtuutetun jälleenmyyjän on täytettävä ne. Swarovski-Optik AG & Co KG., Absam, Itävalta, hyväksyy vastuun vain, jos sillä on lakisäätäinen velvollisuus tehdä niin.

SWAROVSKI OPTIK pidättää oikeuden suunnittelun ja toimituksen muuttamiseen. SWAROVSKI OPTIK ei hyväksy mitään vastuuta painovirheistä.

## GARANTI

Dette produkt fra SWAROVSKI OPTIK er et instrument af høj kvalitet.

Fra købsdatoen giver vi i en periode på 10 år (5 års producentgaranti + 5 års goodwill) følgende garanti- og goodwilltjenester i henhold til nedenstående betingelser:

Hvis der forekommer fejl i materialer og/eller den håndværksmæssige udførelse, afholder vi materiale- og arbejdskraftomkostningerne i hele den ovenfor anførte producentgarantiperiode. Vi forbeholder os retten til under sådanne omstændigheder at reparere eller udskifte instrumentet eller den defekte del efter vores skøn.

Ved udløbet af ovennævnte producentgaranti lover vi for nuværende, som en del af vores servicegaranti, at dække omkostninger til materialer og arbejdskraft ved reparationer i yderligere 5 år på goodwillbasis. Der forefindes ingen lovfæstet ret til goodwillreparationer.

Garantien begrænser ikke producentens lovmæssige garantiforpligtelser.

Hvis vores produktsortiment ændrer sig, forbeholder vi os retten til at reparere fejlbehæftede instrumenter eller udskifte dem med tilsvarende produkter.

Denne garanti er ugyldig, hvis reparationer udføres af et servicecenter, der ikke er autoriseret af SWAROVSKI OPTIK, eller hvis der sker skade som følge af forkert brug. Garantien dækker ikke direkte eller indirekte skade, der skyldes defekter i instrumentet. Garantien dækker heller ikke komponenter, der udsættes for naturlig slitage, herunder øjestykker, bæremremme, hylstre, armering osv.

Garantien er kun gyldig, hvis der kan fremvises et garanti-/servicedokument, der er korrekt dateret, underskrevet og stemplet af den autoriserede forhandler, eller en faktura for køb af instrumentet. Instrumenter uden dette garanti-/servicedokument eller uden købsbevis reparereres for kundens regning.

Hvis du vil fremsætte et garantikrav eller ønsker at få dit instrument serviceret og/eller repareret, skal du indlevere instrumentet og dette garanti-/servicedokument eller købsbevis til din autoriserede SWAROVSKI OPTIK forhandler eller sende dem direkte til os. I tilfælde af gratis reparationer er fragtomkostninger til returnering af instrumentet gratis med en forsikret forsendelsesmetode efter vores valg. I andre tilfælde opkræves du betaling for forsendelsen. Hvis instrumenter sendes til udlandet, opkræves modtager betaling for told eller afgifter i forbindelse hermed.

Denne garanti gives af Swarovski-Optik AG & Co KG., Absam, Østrig. Den kompetente domstol er beliggende i Innsbruck, og østrigsk lov finder anvendelse.

Hvis andre garantier (enten lovmæssige eller frivillige) aftales i andre lande, skal de overholdes af importøren eller den autoriserede forhandler. Swarovski-Optik AG & Co KG., Absam, Østrig, påtager sig kun et ansvar, hvis virksomheden har en juridisk forpligtelse hertil.

Der tages forbehold for ændringer i udførelse og levering samt trykfejl.

## ГАРАНТИЯ

Это изделие SWAROVSKI OPTIK является высококачественным инструментом.

Мы предоставляем гарантию, действующую в течение 10 лет с даты приобретения (5-летняя гарантия изготовителя + 5-летняя добровольная гарантия), в соответствии с изложенными ниже условиями:

В случае обнаружения дефектов изготовления и/или материалов мы берем на себя связанные материальные и трудовые затраты в течение всего срока действия гарантии изготовителя, указанного выше. В таких случаях мы оставляем за собой право по собственному усмотрению отремонтировать или заменить изделие или дефектный компонент.

В настоящее время по истечении срока указанной гарантии изготовителя мы предоставляем дополнительную гарантию, в рамках которой в течение следующих 5 лет добровольно покрываем материальные и трудовые затраты на ремонт. Добровольный ремонт не является требованием законодательства.

Эта гарантия не ограничивает объем установленных законом гарантийных обязательств производителя.

В случае изменения ассортимента наших изделий мы оставляем за собой право отремонтировать дефектный инструмент или заменить его на эквивалентное изделие.

Гарантия становится недействительной в случае выполнения ремонта в сервисном центре, не авторизованном SWAROVSKI OPTIK, или если причиной повреждения изделия стало его ненадлежащее использование. Гарантия не распространяется на прямой или косвенный ущерб, вызванный дефектами в изделии. Гарантия также не распространяется на любые детали, подверженные естественному износу, такие как наглазники, ремни для ношения, чехлы, покрытия и т. д.

Гарантия применима только при условии предоставления гарантийного талона с датой продажи, подписью и печатью авторизованного дилера или счета-фактуры на покупку изделия. При отсутствии гарантийного талона или документа, подтверждающего покупку, ремонт изделия будет выполняться за счет покупателя.

Для предъявления претензии по гарантии или для проведения обслуживания и/или ремонта необходимо предоставить изделие авторизованному дилеру SWAROVSKI OPTIK вместе с этим гарантийным талоном или документом, подтверждающим покупку, или отправить их нам. В случае выполнения бесплатного ремонта изделие будет возвращено бесплатно с использованием выбранного нами метода доставки с обязательным страхованием отправления. В других случаях доставка будет выполнена за ваш счет. Если изделие отправляется в другую страну, любые таможенные или налоговые сборы должен оплатить получатель.

Настоящая гарантия предоставляется предприятием Swarovski-Optik AG & Co KG., Абсам, Австрия. Все споры рассматриваются в Инсбруке в соответствии с законодательством Австрии.

Если в других странах действуют иные гарантии (применяемые законодательно или добровольно), они должны выполняться импортером или авторизованным дилером. Swarovski-Optik AG & Co KG., Абсам, Австрия, принимает на себя такие обязательства только в том случае, если это закреплено на законодательном уровне.

Мы оставляем за собой право вносить изменения, касающиеся конструкции и поставки изделий. Мы не несем ответственности за ошибки печати.

## GARANTIE

Ten produkt marki SWAROVSKI OPTIK to najwyższej klasy urządzenie. Udzielamy gwarancji obowiązującej od chwili zakupu przez okres 10 lat (5 lat gwarancji producenta + 5 lat świadczeń grzecznościowych), uprawniającej do niżej wymienionych usług w zakresie gwarancji i świadczeń grzecznościowych z zachowaniem następujących warunków:

W przypadku stwierdzenia wad materiałowych i/lub wad wykonania producent zobowiązuje się do przejęcia kosztów materiałowych oraz kosztów robocizny w całym okresie objętym gwarancją producenta, o której mowa powyżej. W takim przypadku producent zastrzega sobie prawo do dokonania naprawy lub wymiany urządzenia lub jego wadliwej części.

Po upływie wyżej wspomnianego okresu obowiązywania gwarancji producenta, dotrzymując obietnicy obsługi klienta na najwyższym poziomie, zobowiązujemy się na zasadzie grzecznościowej do pokrywania przez następne 5 lat kosztów materiałowych oraz kosztów robocizny z tytułu napraw. Naprawy na zasadzie grzecznościowej są przeprowadzane bez podstawy prawnej.

Niniejsza gwarancja nie ogranicza ustawowych obowiązków producenta wynikających z reżymów.

Jeżeli oferowany asortyment produktów ulegnie zmianie, producent zastrzega sobie prawo do dokonania naprawy wadliwych urządzeń lub ich zastąpienia produktami równorzędnymi.

Naprawa przeprowadzana przez punkt serwisowy nieposiadający autoryzacji SWAROVSKI OPTIK lub uszkodzenie produktu wynikające z niewłaściwego użytkowania spowoduje utratę gwarancji. Niniejszą gwarancją nie są objęte uszkodzenia i zniszczenia powstałe bezpośrednio lub pośrednio na skutek wad urządzenia. Niniejszą gwarancją nie są również objęte części urządzenia podlegające normalnemu zużyciu, takie jak muszle oczne, paski nośne, pokrowce, pokrycia itp.

Gwarancja jest ważna pod warunkiem posiadania karty gwarancyjnej/serwisowej opatrzonej datą sprzedaży, podpisem oraz pieczęcią przez autoryzowany sklep lub faktury potwierdzającej zakup urządzenia. Urządzenia bez karty gwarancyjnej/serwisowej lub dowodu zakupu będą naprawiane na koszt klienta.

Do celu dochodzenia roszczeń z tytułu gwarancji lub dokonania naprawy i/lub przeglądu serwisowego prosimy dostarczyć urządzenie wraz z kartą gwarancyjną/serwisową lub dowodem zakupu do autoryzowanego sklepu prowadzącego sprzedaż produktów SWAROVSKI OPTIK lub wysłać je bezpośrednio na nasz adres. W przypadku bezpłatnych napraw zwrot urządzenia jest również bezpłatny i odbywa się wybraną przez nas ubezpieczoną metodą przesyłki. W pozostałych przypadkach właściciel zostanie obciążony kosztami transportu. W przypadku wysyłki urządzeń za granicę odbiorca zobowiązuje się pokryć ewentualne należności celno-podatkowe.

Niniejszej gwarancji udziela firma Swarovski-Optik AG & Co KG, z siedzibą w Absam w Austrii. Wszelkie spory dotyczące gwarancji będą rozstrzygane zgodnie z prawem Austrii i podlegają jurysdykcji sądu w Innsbrucku.

Roszczenia z tytułu ewentualnych innych ustawowych lub dobrowolnych gwarancji/reżymów obowiązujących w innych państwach musi zaspokoić importer lub autoryzowany sklep. Firma Swarovski-Optik AG & Co KG, z siedzibą w Absam w Austrii może przyjąć odpowiedzialność wyłącznie w przypadku, gdy obowiązek ten wynika z przepisów prawa.

Zastrzega się możliwość zmian w wykonaniu i zakresie dostawy, a także błędów w druku.

## GARANZIA

Tento produkt od SWAROVSKI OPTIK je vysoce kvalitní přístroj.

Od data zakoupení po dobu 10 let (5 let záruka výrobce + 5 let kulance) poskytujeme následující služby v rámci záruky a kulance v souladu s podmínkami uvedenými níže:

V případě výskytu chyby materiálu nebo provedení přebíráme všechny náklady na materiál i práci po celou dobu trvání záruky výrobce uvedené výše. Vyhrazuje si právo v takových případech podle svého uvážení vadnou součást nebo zařízení opravit nebo nahradit.

Po skončení výše uvedené záruky výrobce v rámci našich příslibných služeb v současné době hradíme náklady na materiál i práci při opravách po dobu dalších 5 let na bázi kulance. Na opravy v rámci kulance neexistuje právní nárok.

Tato záruka neomezuje zákonné záruční povinnosti výrobce.

Pokud dojde ke změně nabídky našich produktů, vyhrazuje si právo opravit vadná zařízení nebo je nahradit ekvivalentními produkty.

Tato záruka ztrácí platnost, pokud jsou opravy provedeny servisní dílnou, která nebyla autorizována společností SWAROVSKI OPTIK, nebo pokud je poškození způsobeno nesprávným používáním. Záruka se nevztahuje na přímé nebo nepřímé škody způsobené vadami přístroje.

Záruka se rovněž nevztahuje na součásti, které podléhají běžnému opotřebení, včetně okulárů, řemenů na nošení, pouzder, povrchů atd.

Záruka je platná pouze tehdy, je-li předložen záruční/servisní dokument se správným datem, podpisem a razítkem autorizovaného prodejce nebo faktura dokládající zakoupení přístroje. Zařízení bez tohoto záručního/servisního dokumentu nebo dokladu o zakoupení budou opravena na náklady zákazníka.

Chcete-li uplatnit nárok na záruku nebo si nechat provést servis a/ nebo opravu přístroje, doručte přístroj a tento záruční/servisní dokument nebo doklad o zakoupení svému autorizovanému prodejci SWAROVSKI OPTIK nebo jej zašlete přímo nám. V případě bezplatné opravy je zaslání přístroje zpět bezplatné a proběhne pojištěnou metodou přepravy podle našeho výběru. V ostatních případech vám budou naúčtovány přepravní náklady. V případě zaslání přístrojů do zahraničí hradí veškeré celní poplatky nebo daně příjemce.

Tuto záruku poskytuje Swarovski-Optik AG & Co KG., Absam, Rakousko. Místem jurisdikce je Innsbruck a záruka se řídí rakouskými zákony.

Pokud v jiných zemích platí jiné záruky (ať už určené zákonem nebo dobrovolně), musí být vyplněny importérem nebo autorizovaným prodejcem. Společnost Swarovski-Optik AG & Co KG., Absam, Rakousko, přijímá zodpovědnost pouze v případě, že to požaduje zákon.

Změny v provedení a dodávce, stejně jako tiskové chyby jsou vyhrazeny.

## GARANTÍA

Tento výrobok značky SWAROVSKI OPTIK je vysokokvalitné zariadenie.

Od dátumu zakúpenia poskytujeme na obdobie 10 rokov (5 rokov záruka výrobcu + 5 rokov kulančia) túto záruku a služby kulančie v súlade s nižšie uvedenými podmienkami:

V prípade výskytu chýb materiálu a/alebo vyhotovenia preberieme všetky náklady na materiál aj prácu v celom priebehu záruky výrobcu uvedenej vyššie. Vyhradzujeme si právo v takýchto prípadoch podľa vlastného uváženia chybnú súčasť alebo zariadenie opraviť alebo nahradiť.

Po skončení vyššie uvedenej záruky výrobcu v súčasnosti pokrývame náklady na materiál a prácu v rámci opráv počas ďalších 5 rokov na základe kulančie. Na opravy na základe kulančie neexistuje žiadny zákonný nárok.

Táto záruka neobmedzuje zákonné povinnosti výrobcu.

Ak dôjde k zmene ponuky našich produktov, vyhradzujeme si právo opraviť chybné zariadenia alebo ich nahradiť ekvivalentnými produktmi.

Táto záruka stráca platnosť, ak opravy vykoná servisné pracovisko, ktoré nebolo autorizované spoločnosťou SWAROVSKI OPTIK, alebo ak je poškodenie spôsobené nesprávnym používaním. Táto záruka sa nevzťahuje na priame ani nepriame škody spôsobené chybami zariadenia. Táto záruka sa nevzťahuje na komponenty, ktoré podliehajú prirodzenému opotrebeniu vrátane očníc, popruhov, puzdier, opláštenia atď.

Táto záruka je platná iba po predložení správne datovaného, podpísaného a opečiatkovaného záručného/servisného dokumentu autorizovaným predajcom alebo faktúry za nákup zariadenia. Zariadenia bez tohto záručného/servisného dokumentu alebo dokladu o zakúpení budú opravené na náklady zákazníka.

Ak si chcete uplatniť záruku alebo požiadať o servis a/alebo opravu zariadenia, odovzdajte zariadenie a tento záručný/servisný dokument alebo doklad o zakúpení svojmu autorizovanému predajcovi výrobkov SWAROVSKI OPTIK alebo ich pošlite priamo k nám. V prípade bezplatnej opravy je spätná doprava zariadenia zdarma, pričom poistenie prepravy si vyberieme my. V ostatných prípadoch znášate náklady na prepravu vy. V prípade medzinárodnej prepravy zariadenia všetky colné poplatky alebo dane znáša príjemca.

Túto záruku poskytujú spoločnosť Swarovski-Optik AG & Co. KG, Absam, Rakúsko. Miesto príslušného súdu je Innsbruck, uplatňuje sa rakúske právo.

Ak v iných krajinách platia iné záručné podmienky (či už určené zákonom alebo dobrovoľne), musí sa nimi dovozca alebo autorizovaný predajca riadiť. Spoločnosť Swarovski-Optik AG & Co KG, Absam, Rakúsko, prijíma zodpovednosť len v prípadoch vymedzených právnymi predpismi.

Vyhradzujeme si právo na zmenu dizajnu a výkonu. Za tlačové chyby nenesieme žiadnu zodpovednosť.

## GARANTIE

Az Ön által vásárolt SWAROVSKI OPTIK-termék egy csúcsmínőségű műszer.

A vásárlás dátumától számított 10 évig (5 év gyártói garancia + 5 év önkéntes garancia) biztosítjuk a következő garancia- és önkéntes garanciaszolgáltatásokat az alábbi feltételeknek megfelelően:

Anyag-, illetve gyártáshiba esetén a fent említett gyártói garancia teljes időtartama alatt átvállaljuk az anyagköltségeket és a javítás munkadíját. Ilyen esetben fenntartjuk magunknak a jogot, hogy a műszert vagy annak meghibásodott részét egyéni döntésünk alapján megjavítsuk vagy kicseréljük.

A fent említett gyártói garancia lejártát követően, szolgáltatási ígéretünk keretében jelenleg önkéntes alapon átvállaljuk a javítás anyag- és javítási költségeit további 5 éven keresztül. Az önkéntes javításra nem vonatkozik jogszabályban előírt jogosultság.

Ez a garancia nem korlátozza a gyártó törvényileg előírt szavatossági kötelezettségét.

A terméklista változása esetén fenntartjuk magunknak a jogot, hogy a hibás műszert megjavítsuk vagy azonos értékűre cseréljük.

A garancia érvényét veszti, ha a műszert a SWAROVSKI OPTIK által hivatalosan el nem ismert szervizben javítják, valamint ha a hiba nem rendeltetésszerű használatból ered. A garancia nem terjed ki a műszer hibájából eredő közvetlen vagy közvetett károokra. A garancia nem vonatkozik továbbá a természetes kopásnak kitett alkatrészekre, úgymint a szemkagylókra, hordozópántokra, táskákra, távcsőházakra stb.

A garancia csak abban az esetben érvényes, ha a felhasználó be tudja mutatni a hivatalos vizonteladót által az értékesítés napján dátummal, pecséttel és aláírással megfelelően ellátott garancialevelet/jótállási jegyet, vagy pedig a műszer vásárlásáról szóló bizonylatot. Azon műszereket, amelyekhez kármelékkelve ez a garancialevél/jótállási jegy vagy vásárlási bizonylat, térítés ellenében javítjuk.

Garanciális esetben, továbbá szerviz-, illetve javítómunka esetén ezzel a garancialevéllel/jótállási jeggyel vagy vásárlási bizonylattal együtt adja át a műszert SWAROVSKI OPTIK hivatalos vizonteladójának, vagy küldje el közvetlenül a címünkre. A biztosítást is magában foglaló visszaszállítás (a szállítás módját mi választjuk meg) költségeit ingyenes javítás esetén mi vállaljuk. A szállítási költségek egyéb esetekben a felhasználót terhelik. Külföldre való szállítás esetén az esetleges külföldi vám, illetve adó kifizetése a címzettre hárul.

Ezt a garanciát a Swarovski-Optik AG & Co KG., Absam, Ausztria biztosítja. A bírói illetékesség helye Innsbruck, és az osztrák jogszabályok irányadók.

Amennyiben az egyes országokban (törvényileg vagy önként) más garancia/jótállás érvényes, akkor ezt a mindenkori forgalmazónak, illetve a hivatalos vizonteladónak kell teljesítenie. A Swarovski-Optik AG & Co KG., Absam, Ausztria csak abban az esetben vállal felelősséget, ha ez törvényileg előírt kötelessége.

A termékek kivitelezésének és a szállítási feltételek módosítására vonatkozó jogunkat fenntartjuk. Nyomatási hibákért nem vállalunk felelősséget.



## GARANTI

Ovaj je proizvod tvrtke SWAROVSKI OPTIK visokokvalitetni instrument. Tijekom razdoblja od 10 godina (jamstvo proizvođača u trajanju od 5 godina i 5 godina dobre volje), počevši od datuma kupnje, pružat ćemo vam sljedeće usluge na temelju jamstva i usluge dobre volje u skladu s uvjetima navedenima u nastavku:

U slučaju nedostataka u pogledu materijala i/ili izrade, pokrivat ćemo trošak materijala i rada tijekom cijelog prethodno navedenog razdoblja jamstva proizvođača. U tim slučajevima pridržavamo pravo popravljivanja ili zamjene instrumenta ili neispravnog dijela prema vlastitom nahođenju.

Pri isteku navedenog jamstva proizvođača i na temelju našeg obećanja o pružanju usluga, trenutano pokrивamo trošak materijala i rada za popravke tijekom dodatnog razdoblja od 5 godina na temelju dobre volje. Popravci na temelju dobre volje nisu propisani zakonom.

Ovo jamstvo ne ograničava zakonske obveze proizvođača u pogledu jamstva.

U slučaju promjene linije proizvoda, pridržavamo pravo popravka neispravnih instrumenata ili zamjene ekvivalentnim proizvodima.

Ako popravke obavlja servis koji nije ovlašten servis tvrtke SWAROVSKI OPTIK ili ako je do oštećenja došlo uslijed nepravilne upotrebe, jamstvo se poništava. Jamstvo ne pokriva izravnu ili neizravnu štetu uzrokovanu nepravilnostima instrumenta. Jamstvo ne pokriva ni dijelove koji se smatraju potrošnom robom, uključujući sjenila za oko, remene, torbe, oblogu, itd.

Jamstvo je valjano samo ako je moguće predočiti jamstveni/servisni list na kojem se nalazi točan datum, potpis i pečat ovlaštenog prodavača ili račun za kupnju instrumenta. Popravak instrumenata bez jamstvenog/servisnog lista ili dokaza o kupnji obaviti će se o trošku kupca.

Ako imate potraživanja u pogledu jamstva ili je instrument potrebno servisirati i/ili popraviti, odnesite instrument i jamstveni/servisni list ili dokaz o kupnji ovlaštenom prodavaču tvrtke SWAROVSKI OPTIK ili ih izravno pošaljite nama. U slučaju besplatnih popravaka, povrat instrumenta također je besplatan te se vrši putem osiguranog načina povrata po našem izboru. U ostalim slučajevima dostava će vam se naplatiti. U slučaju slanja instrumenata u inozemstvo, primatelj mora podmiriti eventualnu carinu ili poreze.

Ovo jamstvo daje tvrtka Swarovski-Optik AG & Co KG., Absam, Austrija. Nadležna je općina Innsbruck te se primjenjuje austrijsko zakonodavstvo.

U slučaju da su druga jamstva (zakonska ili dobrovoljna) dogovorena u drugim državama, jamstvene obaveze mora ispuniti uvoznik ili ovlašten prodavač. Swarovski-Optik AG & Co KG., Absam, Austrija odgovornost može prihvatiti samo kad je ta odgovornost zakonska obaveza.

Pridržavamo pravo promjena dizajna i načina isporuke. Ne preuzimamo odgovornost za tiskarske pogreške.

## TAKUU

To je visokokakovosten izdelek družbe SWAROVSKI OPTIK.

Od datuma nakupa za obdobje 10 let (5 let garancije proizvajalca + dodatnih 5 let) zagotavljamo naslednje garancijske in dodatne storitve v skladu s spodaj navedenimi pogoji:

V primeru napak v materialu in/ali izdelavi, prevzamemo stroške materiala in izdelave v celotnem zgoraj navedenem garancijskem obdobju proizvajalca. Pri tem si pridržujemo pravico, da napravo ali okvarjeni del popravimo ali zamenjamo po lastni presoji.

Po izteku zgoraj navedenega garancijskega obdobja proizvajalca, v okviru našega servisa trenutno krijemo stroške materiala in dela za popravila za nadaljnjih 5 let. Do dodatnih popravil, katerih stroške krijemo mi, ni zakonske pravice.

Z garancijo ne omejujemo zakonsko predpisanih obveznosti.

Ob spremembi ponudbe izdelkov si pridržujemo pravico do popravila okvarjene naprave ali do zamenjave z enakovredno napravo.

Garancija ne velja pri popravilih v servisih brez pooblastila SWAROVSKI OPTIK in pri poškodbah, povzročenih zaradi nepravilne uporabe. Prav tako ne velja za posredno ali neposredno povzročeno škodo, nastalo zaradi okvare naprave. Poleg tega je iz garancije izključena vsa naravno obrabljiva oprema, kot so okularji, trakovi za nošenje, torbice za shranjevanje, ohišje itd.

Garancija je veljavna le, če priložite garancijski/servisni list s pravilnim datumom, podpisom in žigom pooblaščenega prodajalca ali račun za nakup izdelka.. Naprave brez garancijskega/servisnega lista ali dokazila o nakupu popravljamo izključno na stroške stranke.

V primeru uveljavljanja garancijskih pravic in ob predaji naprave v popravilo ali servis vašemu pooblaščenemu prodajalcu SWAROVSKI OPTIK izročite tudi garancijski/servisni list ali dokazilo o nakupu ali nam ga pošljite po pošti. V primeru brezplačnih popravil vam bomo napravo vrnili s transportnim načinom po naši izbiri brez stroškov pošiljanja. V drugih primerih vam stroške pošiljanja zaračunamo. Pri pošiljanju v tujino carinjenje in druge stroške plača prejemnik.

Garancijo daje družba Swarovski-Optik AG & Co KG., Absam, Avstrija. Pristojno sodišče je v Innsbrucku; uporablja se avstrijsko pravo.

Če vam v drugi državi nudimo drugačne garancijske pogoje (zakonsko predpisane ali prostovoljne), jih morata uvoznik ali pooblaščen prodajalec izpolnjevati. Swarovski-Optik AG & Co KG., Absam, Avstrija lahko pri tem nastopi samo v primeru, ko ga k temu veže zakonsko predpisana dolžnost.

Pridržujemo si pravico do sprememb dizajna in dostave. Ne sprejemamo odgovornosti za morebitne napake pri tiskanju.

## GARANTI

Ovaj proizvod kompanije SWAROVSKI OPTIK je visokokvalitetni instrument.

Prema sa uslovima koji su navedeni u nastavku, odobravamo sledeće usluge garancije i dobre volje od datuma kupovine na period od 10 godina (5 godina garancije proizvođača + 5 godina produženja garancije):

Ukoliko dođe do neispravnosti materijala i/ili izrade, snosimo troškove materijala i izrade za vreme celokupnog trajanja garancije na proizvod koji je naveden iznad. Zadržavamo pravo da po sopstvenom nahođenju u takvim slučajevima popravimo ili zamenimo instrument odnosno neispravni deo.

Na kraju navedene garancije proizvođača, kao deo našeg obećanja o pokrivenju usluga, trenutno pokrivamo troškove materijala i izrade popravki u narednih 5 godina na osnovu usluge dobre volje. Ne postoji zakonsko pravo na popravku na osnovu usluge dobre volje.

Ova garancija ne ograničava zakonske garantne obaveze proizvođača.

Ako promenimo paletu proizvoda, zadržavamo pravo da neispravne instrumente popravimo ili zamenimo ekvivalentnim proizvodima.

Ova garancija se poništava ukoliko popravke izvrši servis koji kompanija SWAROVSKI OPTIK nije ovlastila ili ukoliko je šteta nastala usled nepravilne upotrebe. Garancija ne pokriva direktnu ili indirektnu štetu koju su izazvale neispravnosti instrumenta. Garancija takođe ne pokriva ni delove koji su podložni prirodnom habanju, uključujući školjke okulara, kaiš za nošenje, kutije, zaštitne poklopce itd.

Garancija je važeća samo ukoliko se može priložiti garantni/servisni list sa tačnim datumom, potpisom i pečatom ovlašćenog prodavca ili faktura za kupovinu instrumenta. Instrumente bez ovog garantnog/servisnog lista ili dokaza o kupovini popravljamo o trošku kupca.

Ukoliko želite da zatražite garanciju ili da svoj instrument servisirate i/ili popravite, odnesite instrument i ovaj garantni/servisni list ili dokaz o kupovini ovlašćenom prodavcu SWAROVSKI OPTIK ili ih pošaljite direktno nama. U slučaju besplatnih popravki, povratna pošiljka instrumenta biće besplatna korišćenjem osiguranoog načina isporuke po našem izboru. U drugim slučajevima isporuka će biti naplaćena. Ako se instrumenti isporučuju u inostranstvo, primalac mora da plati sve carinske i poreske troškove.

Ovu garanciju daje kompanija Swarovski-Optik AG & Co KG., Absam, Austrija. Mesto jurisdikcije je Innsbruck; važeći su zakoni Austrije.

Ukoliko su u drugim državama dogovorene druge garancije/jemstva (zakonska ili dobrovoljna), mora ih ispuniti uvoznik ili ovlašćeni prodavac. Swarovski-Optik AG & Co KG., Absam, Austrija može da prihvati odgovornost samo ukoliko je pod zakonskom obavezom da to učini.

Zadržavamo pravo na promene u izradi i isporuci, kao i moguće štamparske greške.

## GARANȚIE

Acest produs de la SWAROVSKI OPTIK este un instrument de înaltă calitate.

Acordăm, de la data achiziȚiei pentru o perioadă de 10 ani (5 ani garanȚie producător + 5 ani garanȚie comercială) următoarele servicii de garanȚie, conform condiȚiilor menȚionate mai jos:

În cazul în care apar defecte ale materialelor și/sau de manoperă, vom prelua costurile materialelor și de lucru pentru întreaga perioadă de garanȚie a producătorului menȚionată mai sus. Ne rezervăm dreptul să reparăm sau să înlocuim instrumentul sau componenta defectă la discreȚia noastră.

La sfârșitul garanȚiei producătorului menȚionată mai sus, ca parte a promisiunii noastre de service, acoperim în prezent costurile pentru materiale și manoperă pentru reparaȚii pentru încă 5 ani pe baza garanȚiei comerciale. Nu se acordă compensaȚii legale pentru reparaȚii înafara garanȚiei.

Această garanȚie nu limitează obligaȚiile de garanȚie ale producătorului. Dacă gama noastră de produse se schimbă, ne rezervăm dreptul de a repara instrumentele defecte sau să le înlocuim cu produse echivalente.

Această garanȚie este nulă dacă reparaȚiile sunt efectuate de un atelier neautorizat de SWAROVSKI OPTIK sau dacă deteriorarea s-a produs din cauza utilizării inadecvate. GaranȚia nu acoperă daunele directe sau indirecte intervenite ca urmare a deteriorării acestui instrument. GaranȚia de asemenea nu acoperă componentele supuse uzurii naturale, precum bonete oculare, curele de transport, huse, armură, etc.

GaranȚia este valabilă doar dacă se poate prezenta un document de garanȚie/service corect datat, semnat și ștampilat de către distribuitorul autorizat sau o factură de achiziȚie a instrumentului. Instrumentele care nu sunt însoțite de acest certificat de garanȚie/service sau dovada achiziȚiei vor fi reparate pe cheltuiala clientului.

Dacă doriți să efectuați o cerere de garanȚie sau să solicitați service-ul și/sau repararea instrumentului, vă rugăm să prezentați instrumentul și acest document de garanȚie/service sau dovada achiziȚiei furnizorului dumneavoastră autorizat SWAROVSKI OPTIK sau trimiteți-le direct către noi. În cazul reparaȚiilor gratuite, returul instrumentului este gratuit, folosind o metodă de expediere asigurată aleasă de noi. În alte situații, veți fi achita cheltuielile de transport. Dacă instrumentele sunt livrate în străinătate, toate taxele vamale sau impozitele vor cădea în sarcina beneficiarului.

Această garanȚie este acordată de Swarovski-Optik AG & Co KG., Absam, Austria. Locul de jurisdicȚie este Innsbruck; Se aplică legea austriacă.

Dacă alte garanȚii (legale sau voluntare) sunt convenite în alte țări, acestea trebuie să fie respectate de către importator sau distribuitorul autorizat. Swarovski-Optik AG & Co KG., Absam, Austria, își poate asuma responsabilitatea doar atunci când are obligaȚia legală de a face acest lucru.

Producătorul își rezervă dreptul de a face schimbări în ceea ce privește designul și livrarea. Producătorul nu-și asumă răspunderea pentru greșeli de tipar.

## WARRANTY

施华洛世奇光学的这款产品是一部高质量的光学仪器。

根据下列条件，我们从购买之日起提供10年如下保障和信誉维保服务（5年制造商保修 + 5年信誉维保）：

如果材料和/或工艺出现缺陷，我们将承担上述制造商保修生效期间的材料成本和人工成本。在此情况下，我们保留自行决定修理或更换该仪器或缺陷部件的权利。

在上述制造商保修期限结束时，作为我们服务承诺的一部分，我们目前在基于信誉的基础上额外再承担为期5年的维修材料和人工费用。信誉维保并不具备法律权利。

本保障不限制制造商的法定保修义务。

如果我们的产品系列发生变更，我们保留维修故障仪器或更换同等产品的权利。

在未经施华洛世奇光学授权的维修车间进行维修，或因使用不当造成损坏，则此保证无效。本保障不包括因仪器缺陷造成的直接或间接损害。本保障也不包括任何出现自然磨损的部件，包括眼罩、颈带、镜身本体、镜身外层等。

本保障生效的唯一条件是：提供由授权经销商正确标注日期、签名和盖章的质保/服务文件或购买仪器时的发票。没有保修/服务文件或购买证明的仪器将由客户承担维修费用。

如果您需要进行保修要求或者维护和/或维修您的仪器，请携带仪器和此保修/服务文件或购买证明前往授权的施华洛世奇光学经销商，或直接寄给我们（仅境外适用）。如果属于免费维修的情况，我们将使用我们选择已投保的免费寄送方式将仪器返还。任何其他情况，将由您承担相关运费。如果需要将仪器寄送至国外，则应由收货人承担任何外国关税或其他税费。

此保证由奥地利阿巴森的Swarovski-Optik AG & Co KG.提供。司法管辖区是因斯布鲁克；适用奥地利法律。

### 中国地区备注：

对于在中国购买的所有产品的保修服务，我们唯一的授权保修服务商是SWAROVSKI上海。

详情请联系 [service.optik@swarovski.com](mailto:service.optik@swarovski.com).

我们保留对设计和产品交付做出更改的权利。我们不承担印刷错误的责任。

Swarovski-Optik AG & Co KG.  
6067 Absam, Austria  
Tel. 00800/32425056  
[customerservice@swarovskioptik.com](mailto:customerservice@swarovskioptik.com)  
SWAROVSKIOPTIK.COM

DEUTSCH .....	3
ENGLISH .....	15
FRANÇAIS .....	27
ITALIANO .....	39
ESPAÑOL .....	51
NEDERLANDS .....	63
SVENSKA .....	75
SUOMI .....	87
DANSK .....	99
РУССКИЙ .....	111

VIELEN DANK, DASS SIE SICH FÜR DIESES SWAROVSKI OPTIK PRODUKT ENTSCHIEDEN HABEN. BEI FRAGEN WENDEN SIE SICH BITTE AN IHREN FACHHÄNDLER ODER KONTAKTIEREN SIE UNS DIREKT UNTER SWAROVSKIOPTIK.COM.

## SPEND ONE MINUTE. EARN ONE YEAR

Registrieren Sie sich auf SWAROVSKIOPTIK.COM unter MEIN KONTO und bewahren Sie den Überblick über Ihre Geräte. Bei Bedarf können Sie diese dann ganz einfach zur Reparatur anmelden. Und: Wir schenken Ihnen zusätzlich ein Jahr Garantie für registrierte Produkte.\*

## RUNDUM GUT BERATEN

Brauchen Sie Hilfe bei der Einstellung, Bedienung oder Wartung unserer Produkte? Online finden Sie Antworten auf die wichtigsten Fragen. Besuchen Sie uns auf MYSERVICE.SWAROVSKIOPTIK.COM

\*Durch die Produktregistrierung wird Ihre Garantie gemäß unseren Garantiebestimmungen um ein Jahr verlängert. Von der Verlängerung ausgenommen ist die Garantie auf die Elektronik.

## 1. ÜBERBLICK

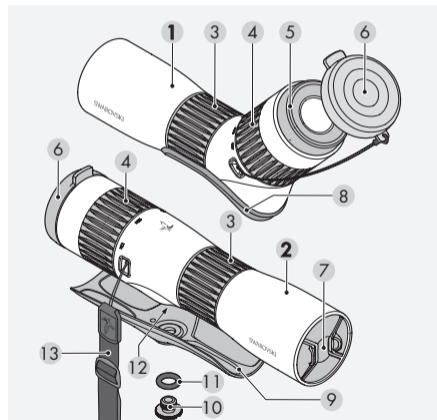

- 1 Teleskop ATC
- 2 Teleskop STC
- 3 Stelling für Fokussierung
- 4 Stelling für Vergrößerungswechsel
- 5 Augenmuschel
- 6 Okularschutzdeckel
- 7 Objektivschutzdeckel
- 8 Halbschale ATC
- 9 Halbschale STC
- 10 Klemmschraube für Halbschale
- 11 O-Ring (Transportschutz für Klemmschraube)
- 12 Anschlussgewinde für Stativ
- 13 Trageriemen

## 2. BEDIENUNG

### 2.1 OBJEKTIV- UND OKULARSCHUTZDECKEL ENTFERNEN

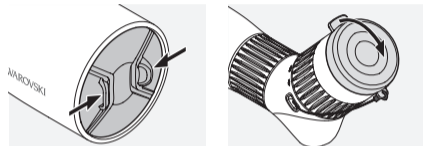

### 2.2 MONTAGE TRAGERIEMEN

Im Auslieferungszustand ist der Okularschutzdeckel montiert. Je nach Anforderung können Sie den Okularschutzdeckel entfernen und den Trageriemen einfach und schnell montieren.

Um den Trageriemen am ATC/STC anzubringen, nehmen Sie die Seite ohne Klickverschluss zur Hand und führen Sie die Schlaufe durch die Schlaufenhalterung auf einer Seite des ATC/STC (1+2). Danach ziehen Sie das andere Ende des Seitentrageriemens durch die Schlaufe (3) und ziehen diese fest (4).

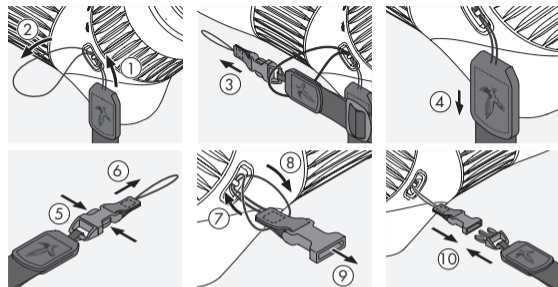

Für die zweite Seite lösen Sie das Ende des Klippmechanismus (5+6) und führen die Schlaufe durch die Schlaufenhalterung auf der gegenüberliegenden Seite des ATC/STC (7). Danach ziehen Sie das Ende durch die Schlaufe (8), ziehen diese fest (9) und befestigen den Klipp am anderen Ende des Trageriemens (10).

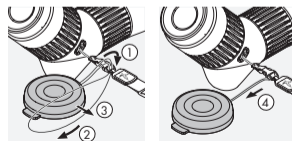

**Hinweis:** Wenn der Trageriemen montiert ist, kann der Okularschutzdeckel am Trageriemen fixiert werden.

## 2.3 MONTAGE AUF DEN STATIVKOPF

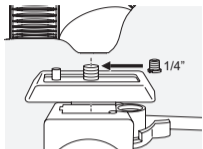

Das ATC/STC verfügt über ein Anschlussgewinde von  $\frac{3}{8}$ " UNC. Die eingesetzte Überschraube reduziert das Anschlussgewinde auf  $\frac{1}{4}$ " UNC. Über das Gewinde kann somit eine Adapterplatte montiert werden und das Teleskop passt in jeden gängigen Stativkopf.

## 2.4 VERWENDUNG OHNE STATIV

Für Verwendungen ohne Stativ wird eine abnehmbare Halbschale mitgeliefert. Diese kann über die beigelegte Klemmschraube über das Anschlussgewinde befestigt werden.

Schritt 1: Entfernen Sie die Überschraube aus dem Anschlussgewinde im Teleskop.

Schritt 2: Entfernen Sie den O-Ring (schwarzen Ring), der als Transportsicherung für die Klemmschraube dient, aus der Halbschale.



Schritt 3: Befestigen Sie die Halbschale an der Unterseite des Teleskops mit der Klemmschraube.

Das Teleskop kann mit der Halbschale entweder freihändig verwendet werden oder beispielsweise aufgelegt auf einen Rucksack. Durch die Abdeckung der Halbschale kann sowohl der Fokussiering als auch der Vergrößerungssterring in aufgelegtem Zustand  $360^\circ$  rotierend bedient werden.

## 2.5 EINSTELLUNG DER DREHAUGENMUSCHEL

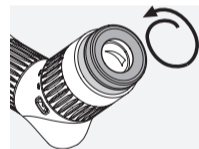

Verwendung ohne Brille: Drehen Sie die Drehaugenmuschel (gegen den Uhrzeigersinn) bis zum Anschlag heraus.

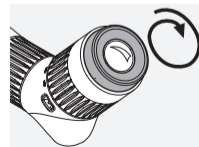

Verwendung mit Brille: Drehen Sie die Drehaugenmuschel (im Uhrzeigersinn) bis zum Anschlag hinein.



**Praxistipp für Brillenträger:** Die Spezialaugenmuscheln von SWAROVSKI OPTIK bieten Ihnen zusätzlichen Sehkomfort, erhältlich im ausgewählten Fachhandel.

## 2.6 EINSTELLEN DER BILDSCHÄRFE

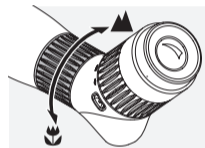

- Drehen Sie für weit entfernte Objekte den Stellring für die Fokussierung nach rechts (im Uhrzeigersinn).
- Durch Drehen des Stellrings nach links (gegen den Uhrzeigersinn) können Sie Objekte in kurzer Entfernung beobachten.

- Um ein ermüdungsfreies Beobachten zu gewährleisten, drehen Sie den Stellring für die Fokussierung etwas nach links (gegen den Uhrzeigersinn), bis das Bild leicht unscharf wird. Anschließend drehen Sie den Stellring nach rechts (im Uhrzeigersinn), bis die maximale Bildschärfe erstmals erreicht wird.

**Praxishinweis:** Nützen Sie das Fokussierad des Teleskops zum laufenden Scharfstellen. Dadurch schonen Sie Ihre Augen vor Ermüdung.

## 2.7 VERWENDUNG DES ZOOM-STELLRINGS

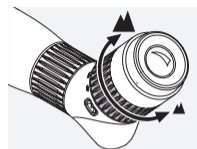

Vergrößerungswechsel: Drehen des Stellrings nach rechts erhöht die Vergrößerung, drehen nach links verringert die Vergrößerung. Die eingestellte Vergrößerung können Sie über den Indexpunkt ablesen.

## 3. PFLEGE UND WARTUNG

### 3.1 REINIGUNGSTUCH

Mit dem beiliegenden Reinigungstuch aus Mikrofasern können Sie selbst empfindlichste Glasflächen reinigen. Es ist geeignet für Objektive, Okulare und Brillen.

Bitte halten Sie das Reinigungstuch sauber, da Verunreinigungen die Linsenoberfläche beschädigen können. Ist das Tuch verschmutzt, können Sie es in handwarmer Seifenlauge waschen und an der Luft trocknen lassen. Verwenden Sie es bitte ausschließlich zur Reinigung von Glasflächen.

### 3.2 REINIGUNG

Wir haben alle Elemente und Oberflächen so ausgelegt, dass sie pflegeleicht sind.

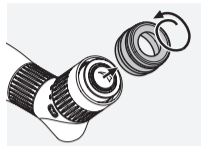

Um die optische Brillanz Ihres Teleskops dauerhaft zu gewährleisten, sollten Sie die Glasoberflächen schmutz-, öl- und fettfrei halten. Zur Reinigung der Optik entfernen Sie zuerst gröbere Partikel mit einem Optikpinsel. Zur nachfolgenden gründlichen Reinigung empfiehlt sich leichtes Anhauchen und anschließendes Reinigen mit dem Reinigungstuch.



Das Gehäuse pflegen Sie am besten mit einem weichen, feuchten Putztuch (bitte verwenden Sie dazu nicht das Reinigungstuch). Bei starker Verschmutzung (z.B. Sand) sind die Drehaugenmuscheln komplett abschraubbar und somit sehr einfach zu reinigen.

### 3.3 AUFBEWAHRUNG

Sie sollten Ihr Teleskop an einem gut gelüfteten dunklen Ort aufbewahren. Ist das Teleskop nass, muss es vorher getrocknet werden. In Tropengebieten oder in Gegenden mit hoher Umgebungsfeuchtigkeit ist der beste Lagerort ein luftdichter Behälter mit einem Feuchtigkeits-Absorptionsmittel (z.B. Silikagel).

### 3.4 ANMERKUNGEN

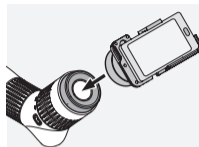

Machen Sie Ihr Teleskop zum Teleobjektiv mit den Digiscoping Adaptern von SWAROVSKI OPTIK.

## 4. ZU IHRER SICHERHEIT



### 4.1 WARNUNG!



Niemals mit dem Teleskop in die Sonne blicken! Das führt zu einer Verletzung Ihrer Augen!

## 4.2 ALLGEMEINE HINWEISE



Schützen Sie bitte Ihr Teleskop vor Stößen.



Reparatur- und Servicearbeiten dürfen nur von SWAROVSKI OPTIK Absam (Austria) oder SWAROVSKI OPTIK North America durchgeführt werden, ansonsten erlischt die Garantie.

WE THANK YOU FOR CHOOSING THIS  
PRODUCT FROM SWAROVSKI OPTIK.  
IF YOU HAVE ANY QUESTIONS,  
PLEASE CONSULT YOUR SPECIALIST  
DEALER OR CONTACT US DIRECTLY AT  
SWAROVSKIOPTIK.COM.

Alle Angaben sind typische Werte.

Änderungen in Ausführung und Lieferung sowie Druckfehler sind vorbehalten.

## SPEND ONE MINUTE. EARN ONE YEAR

Register under MY ACCOUNT at SWAROVSKIOPTIK.COM for a handy overview of all your devices. This also makes it easy to organize any necessary repairs. And if you register your products, we will extend your warranty for an extra year.\*

## ALL THE HELP YOU NEED

Do you need help with setting up, operating, or looking after our products? Find all necessary information and our FAQs at MYSERVICE.SWAROVSKIOPTIK.COM.

\*When you register a product, we will extend its warranty in line with our warranty conditions by one year. Electronics are excluded from the extended warranty.

## 1. OVERVIEW

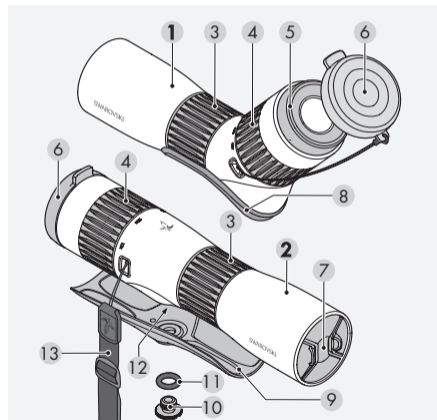

- 1 ATC spotting scope
- 2 STC spotting scope
- 3 Adjustment ring for focusing
- 4 Adjustment ring for changing magnification
- 5 Eyecup
- 6 Eyepiece cover
- 7 Objective lens cover
- 8 ATC half shell
- 9 STC half shell
- 10 Locking screw for half shell
- 11 O-ring (transport protection for locking screw)
- 12 Connection thread for tripod
- 13 Side carrying strap

## 2. OPERATION

### 2.1 REMOVING THE OBJECTIVE LENS COVER AND EYEPIECE COVER

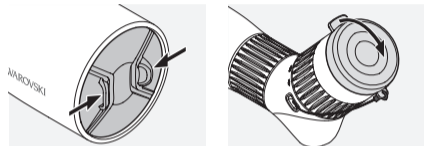

### 2.2 ATTACHING THE SIDE CARRYING STRAP

The objective lens cover is mounted when the instrument is delivered. The side carrying strap can be attached quickly and easily when required.

To attach the side carrying strap to the ATC/STC, hold the side that does not have the click fastener and feed the loop through the loop holder (1+2). Then pull the other end of the side carrying strap (3) through the loop and tighten it (4).

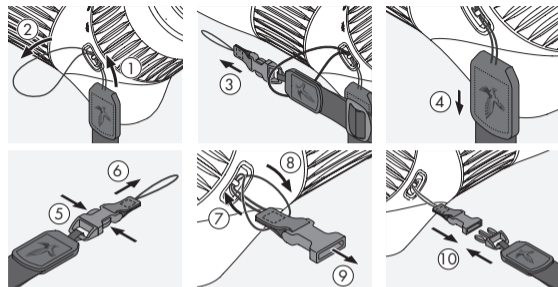

On the other side, release the end of the clip mechanism (5+6) and feed the loop through the loop holder (7). Then pull the end through the loop (8), tighten it (9), and attach the clip to the other end of the side carrying strap (10).

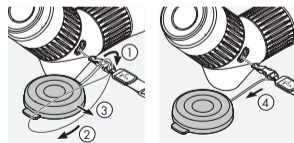

**Note:** When the carrying strap is mounted, the objective lens cover can be fixed to the carrying strap.

## 2.3 MOUNTING ON THE TRIPOD HEAD

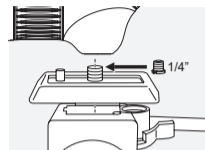

The ATC/STC has a  $\frac{3}{8}$ " UNC connection thread. The bush that has been inserted reduces the thread to  $\frac{1}{4}$ " UNC. The thread can therefore be used to mount an adapter plate and the spotting scope is compatible with all common tripod heads.

## 2.4 USE WITHOUT A TRIPOD

For use without a tripod, a detachable half shell is supplied. This can be attached using the locking screw provided and the connection thread.

Step 1: Remove the bush from the connection thread in the spotting scope.

Step 2: Remove the O-ring (black ring) supplied to protect the locking screw during transport.



Step 3: Secure the half shell to the bottom of the spotting scope using the locking screw.

The spotting scope and half shell can be used either hands-free or supported, for example, on a backpack. The protective half shell allows both the focusing ring and the magnification adjustment ring to be rotated by  $360^\circ$  when placed on a surface.

## 2.5 ADJUSTING THE TWIST-IN EYECUP

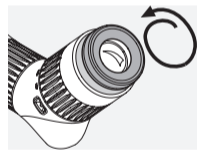

For use without glasses: unscrew the twist-in eyecup (counterclockwise) as far as it will go.

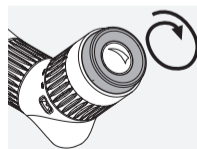

For use with glasses: screw in the twist-in eyecup (clockwise) as far as it will go.

**Practical tip for eyeglass wearers:** the special SWAROVSKI OPTIK eyecups, available from selected retailers, offer additional viewing comfort.

## 2.6 ADJUSTING THE FOCUS



- For distant objects, turn the focusing adjustment ring to the right (clockwise).
- Turning the adjustment ring to the left (counterclockwise) allows you to observe objects from a close distance.
- For effortless observation, turn the focusing adjustment ring to the left (counterclockwise) until the image is slightly blurred. Then turn the adjustment ring to the right (clockwise) until the maximum image definition is reached.

**Practical tip:** use the focusing wheel on the spotting scope to continually set the focus. This will help to stop your eyes feeling tired.

## 2.7 USING THE ZOOM ADJUSTMENT RING

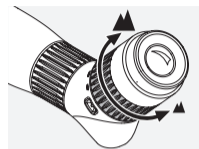

Changing magnification: turning the adjustment ring to the right increases the magnification, turning it to the left reduces the magnification. The index mark shows the current magnification setting.

## 3. CARE AND MAINTENANCE

### 3.1 LENS-CLEANING CLOTH

With the included microfiber lens-cleaning cloth you can clean even the most sensitive glass surfaces. It is ideal for objective lenses, eyepieces, and eyeglasses. Please keep the cloth clean, as dirt can damage the lens surface. If the cloth is dirty, you can wash it in lukewarm soapy water and let it air dry. Please use it only for cleaning glass surfaces.

### 3.2 CLEANING

We have designed all the components and surfaces of the scope to be easy to clean.

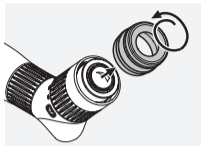

To ensure the long-lasting optical brilliance of your spotting scope, you should keep the glass surfaces free from dirt, oil, and grease. To clean the optics, first brush off any larger particles of dirt using an optical lens brush. Then breathe gently on the lens and polish it with the cleaning cloth to remove any remaining dirt.



The housing is best cleaned with a soft, moist cloth (please do not use the lens-cleaning cloth for this). If it is very dirty (e.g. with sand), the twist-in eyecup can be completely unscrewed for very easy cleaning.

### 3.3 STORAGE

You should store your spotting scope in a well-ventilated, dark location. If the spotting scope is wet, it must be dried first. In tropical areas or areas with high humidity, it is best to store it in an airtight container with a moisture-absorbing agent (e.g. silica gel).

### 3.4 COMMENTS

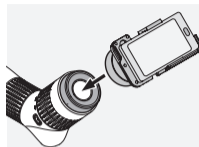

Turn your spotting scope into a telephoto lens with SWAROVSKI OPTIK digiscoping adapters.

## 4. SAFETY RECOMMENDATIONS

### 4.1 WARNING!



Never look at the sun with the spotting scope! This leads to injury of your eyes!



## 4.2 GENERAL INFORMATION



Please protect your spotting scope from jolts and jars.

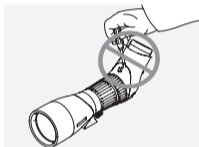

Repair and service work shall only be carried out by either SWAROVSKI OPTIK Absam (Austria) or SWAROVSKI OPTIK North America and any work by non-authorized parties shall render the warranty void.

MERCI D'AVOIR CHOISI CE PRODUIT  
DE LA MAISON SWAROVSKI OPTIK.  
POUR TOUTE QUESTION ADRESSEZ-VOUS  
À VOTRE DÉTAILLANT OU CONTACTEZ-  
NOUS DIRECTEMENT SUR  
SWAROVSKIOPTIK.COM.

All details are typical values.

We reserve the right to make changes regarding design and delivery. We accept no liability for printing errors.

## PRENEZ UNE MINUTE. ET GAGNEZ UNE ANNEE

Enregistrez-vous sous MON COMPTE sur SWAROVSKIOPTIK.COM pour accéder à une vue d'ensemble pratique de tous vos appareils. Vous pourrez également organiser facilement d'éventuelles réparations, si nécessaire. Et si vous enregistrez vos produits, nous prolongerons leur garantie d'un an\*.

## TOUTE L'AIDE DONT VOUS AVEZ BESOIN

Vous avez besoin d'aide pour configurer, utiliser ou effectuer l'entretien de nos produits ? Vous trouverez toutes les informations nécessaires et nos FAQ sur MYSERVICE.SWAROVSKIOPTIK.COM.

\* Lorsque vous enregistrez un produit, nous prolongeons sa garantie d'un an, conformément à nos conditions de garantie. Les composants électroniques sont exclus de la garantie.

## 1. VUE D'ENSEMBLE

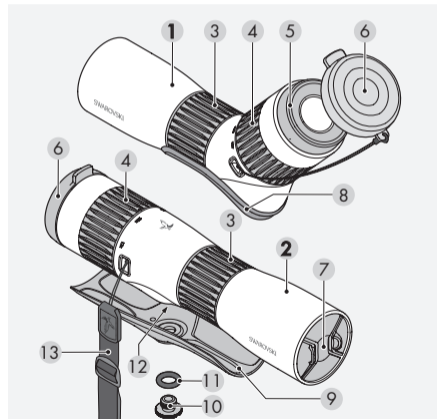

- 1 Longue-vue d'observation ATC
- 2 Longue-vue d'observation STC
- 3 Bague de réglage de la focalisation
- 4 Bague de réglage du grossissement
- 5 Bonnette oculaire
- 6 Capuchon protecteur pour oculaire
- 7 Capuchon protecteur pour lentille d'objectif
- 8 Demi-coque ATC
- 9 Demi-coque STC
- 10 Vis de fixation pour demi-coque
- 11 Joint torique (protection de la vis de fixation pendant le transport)
- 12 Raccord fileté pour trépied
- 13 Bandoulière

## 2. FONCTIONNEMENT

### 2.1 RETRAIT DU CAPUCHON PROTECTEUR POUR LENTILLE D'OBJECTIF ET DU CAPUCHON POUR OCULAIRE

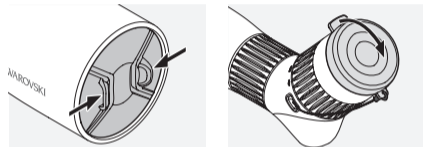

### 2.2 INSTALLATION DE LA BANDOULIÈRE

Le couvercle de la lentille de l'objectif est monté à la livraison de l'instrument. La bandoulière peut être installée rapidement et facilement, si nécessaire.

Pour installer la bandoulière sur la longue-vue ATC/STC, tenez le côté sans fermoir à cliquet, puis faites passer la boucle dans l'attache de boucle (1+2). Tirez ensuite l'autre extrémité de la bandoulière (3) à travers la boucle, puis serrez-la (4).

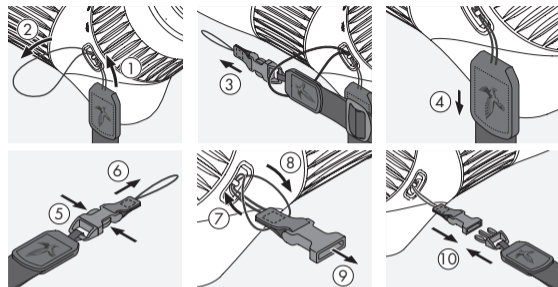

De l'autre côté, ouvrez l'extrémité du mécanisme d'attache (5+6), puis faites passer la boucle dans l'attache de boucle (7). Tirez ensuite l'extrémité à travers la boucle (8), serrez-la (9), puis installez l'attache sur l'autre extrémité de bandoulière (10).

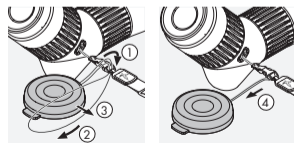

**Remarque :** lorsque la dragonne est montée, le protecteur d'oculaire peut être fixé à la dragonne.

## 2.3 MONTAGE SUR LA TÊTE DE TRÉPIED

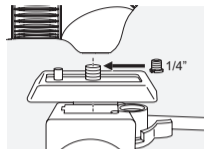

La longue-vue ATC/STC comporte un raccord fileté  $\frac{3}{8}$ " UNC. La bague insérée permet de réduire le filetage à  $\frac{1}{4}$ " UNC. Le raccord fileté permet ainsi l'installation d'une plaque adaptatrice, et la longue-vue d'observation est compatible avec tous les modèles de têtes de trépied courants.

## 2.4 UTILISATION SANS TRÉPIED

Pour une utilisation sans trépied, une demi-coque amovible est fournie. Celle-ci peut être installée avec la vis de fixation fournie et le raccord fileté.

Étape 1 : Retirez la bague du raccord fileté de la longue-vue d'observation.

Étape 2 : Retirez le joint torique (anneau noir) fourni pour protéger la vis de fixation pendant le transport.

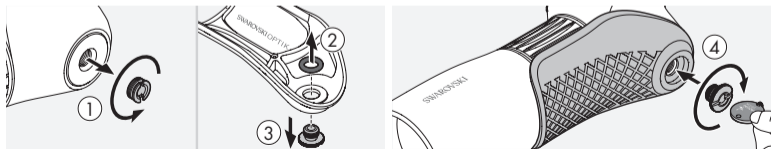

Étape 3 : Installez la demi-coque sur la partie inférieure de la longue-vue d'observation avec la vis de fixation.

La longue-vue d'observation et la demi-coque peuvent être utilisées en mains libres ou être placées sur un support (par exemple, un sac à dos). La demi-coque de protection permet de faire pivoter la bague de focalisation et la bague de réglage du grossissement sur  $360^\circ$  lorsque la longue-vue d'observation est placée sur un support.

## 2.5 RÉGLAGE DE LA BONNETTE OCULAIRE ROTATIVE

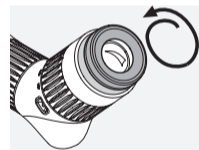

Pour une utilisation sans lunettes : dévissez autant que possible la bonnette oculaire rotative (en la tournant dans le sens inverse des aiguilles d'une montre).

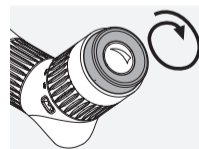

Pour une utilisation avec lunettes : vissez autant que possible la bonnette oculaire rotative (en la tournant dans le sens des aiguilles d'une montre).

**Conseil pratique pour les porteurs de lunettes :** les bonnettes oculaires spéciales de SWAROVSKI OPTIK, disponibles auprès de revendeurs exclusifs, offrent un confort d'observation supplémentaire.

## 2.6 RÉGLAGE DE LA MISE AU POINT

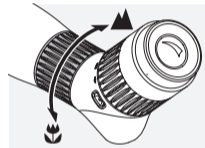

- Pour les objets lointains, tournez la bague de réglage de la focalisation vers la droite (dans le sens des aiguilles d'une montre).
- Tournez la bague de réglage de la focalisation vers la gauche (dans le sens inverse des aiguilles d'une montre) si vous souhaitez observer des objets plus proches.
- Pour une observation sans effort, tournez la bague de réglage de la focalisation vers la gauche (dans le sens inverse des aiguilles d'une montre), jusqu'à ce que l'image soit légèrement floue. Ensuite, tournez la bague de réglage de la focalisation vers la droite (dans le sens des aiguilles d'une montre) jusqu'à atteindre la définition d'image maximale.

**Conseil pratique :** utilisez la bague de focalisation de la longue-vue d'observation pour régler continuellement la mise au point. Vous éviterez ainsi de ressentir de la fatigue oculaire.

## 2.7 UTILISATION DE LA BAGUE DE RÉGLAGE DU ZOOM

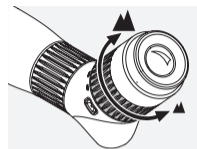

Modifier le grossissement : tournez la bague de réglage vers la droite pour augmenter le grossissement, ou tournez-la vers la gauche pour le réduire. L'indice indique le réglage actuel du grossissement.

## 3. ENTRETIEN ET MAINTENANCE

### 3.1 CHIFFON DE NETTOYAGE POUR OPTIQUES

Le chiffon de nettoyage pour optiques en microfibres fourni avec l'appareil permet de nettoyer les surfaces en verre les plus délicates. Il est idéal pour les objectifs, les oculaires et les lunettes.

Veillez à ce que le chiffon soit toujours propre, car la présence de saletés pourrait endommager la surface des lentilles. Si le chiffon est sale, vous pouvez le laver dans de l'eau savonneuse tiède avant de le laisser sécher à l'air libre. Utilisez-le uniquement pour le nettoyage des surfaces en verre.

### 3.2 NETTOYAGE

Tous les composants et surfaces de la longue-vue d'observation sont conçus pour offrir un nettoyage facile.

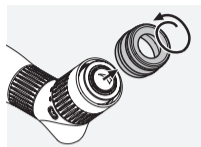

Pour préserver durablement la brillance optique de votre longue-vue d'observation, veillez à éviter la présence de poussière, d'huile et de graisse sur les surfaces en verre. Pour nettoyer les optiques, chassez d'abord les grosses particules avec un pinceau-brosse optique. Ensuite, soufflez doucement sur la lentille, puis essuyez-la avec le chiffon de nettoyage pour éliminer toute salissure restante.



Nous vous recommandons de nettoyer le boîtier avec un chiffon doux et humide (n'utilisez pas le chiffon de nettoyage pour optiques). Si elles sont très sales (par exemple, en présence de sable), les bonnettes oculaires rotatives peuvent être complètement dévissées, afin d'en faciliter le nettoyage.

### 3.3 STOCKAGE

Nous vous recommandons de conserver votre longue-vue d'observation dans un local bien ventilé, sec et sombre. Si la longue-vue d'observation est humide, séchez-la d'abord. Dans les régions tropicales ou très humides, il est préférable de la conserver dans un récipient hermétique contenant un produit absorbant l'humidité (par exemple, du gel de silice).

### 3.4 COMMENTAIRES

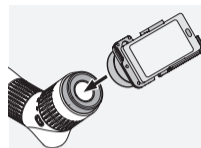

Transformez votre longue-vue d'observation en téléobjectif avec les adaptateurs de digiscopie de SWAROVSKI OPTIK.

## 4. RECOMMANDATIONS DE SÉCURITÉ

### 4.1 AVERTISSEMENT !



Ne regardez en aucun cas directement le soleil à travers votre télescope ! Vous risqueriez des lésions oculaires !

## 4.2 RECOMMANDATIONS D'ORDRE GENERAL



Veillez mettre votre télescope à l'abri de chocs.

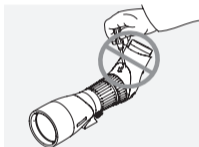

Les travaux de réparations et de remise en état ne doivent être effectués que par SWAROVSKI OPTIK Absam (Austria) ou par SWAROVSKI OPTIK North America. Faute de quoi la garantie ne serait plus valable.

LA RINGRAZIAMO PER AVER SCELTO UN  
PRODOTTO SWAROVSKI OPTIK. PER  
ULTERIORI INFORMAZIONI LA PREGHIAMO  
DI RIVOLGERSI AD UN RIVENDITORE  
AUTORIZZATO OPPURE CI CONTATTI SU  
SWAROVSKIOPTIK.COM.

Toutes les données sont des valeurs standard.

Sous réserve de modifications ultérieures concernant la conception, la livraison et les erreurs d'impression.

## UN MINUTO. CHE VALE UN ANNO

Registratevi a IL MIO CONTO sul sito SWAROVSKIOPTIK.COM per una comoda panoramica di tutti i vostri dispositivi. Così facendo, sarà anche più semplice predisporre eventuali riparazioni. E se deciderete di registrare i vostri prodotti, ne estenderemo la garanzia di un anno.\*

## TUTTO L'AIUTO DI CUI AVETE BISOGNO

Avete bisogno di aiuto per l'installazione, il funzionamento o la manutenzione dei nostri prodotti? Trovate tutte le informazioni che vi servono e le nostre FAQ sul sito MYSERVICE.SWAROVSKIOPTIK.COM.

\*Quando registra un prodotto, estenderemo la sua garanzia di un anno conformemente alle nostre condizioni di garanzia. L'elettronica del prodotto non è inclusa nell'estensione della garanzia.

## 1. PANORAMICA

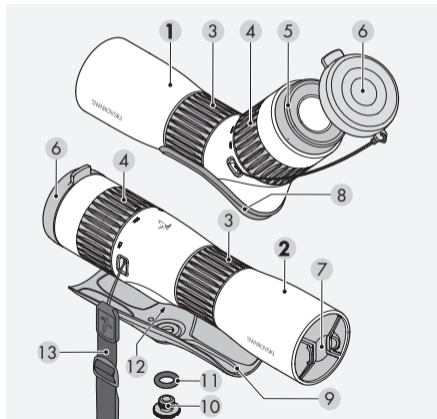

- 1 Telescopio da osservazione ATC
- 2 Telescopio da osservazione STC
- 3 Ghiera di messa a fuoco
- 4 Ghiera dello zoom
- 5 Conchiglia oculare
- 6 Coprioculare
- 7 Copriobiettivo
- 8 Semiguscio ATC
- 9 Semiguscio STC
- 10 Vite di bloccaggio del semiguscio
- 11 O-ring (protezione di trasporto per vite di bloccaggio)
- 12 Filettatura per il montaggio su un treppiede
- 13 Cinghia laterale



## 2. FUNZIONAMENTO

### 2.1 RIMOZIONE DEL COPRIOBIETTIVO E DEL COPRIOCULARE

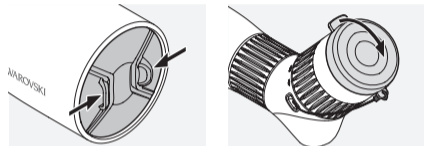

### 2.2 MONTAGGIO DELLA CINGHIA LATERALE

Il coperchio dell'obiettivo è montato alla consegna dello strumento. La cinghia laterale può essere montata rapidamente e facilmente quando necessario.

Per montare la cinghia laterale sul telescopio da osservazione ATC/STC, prendete il lato della cinghia senza chiusura a scatto e inserite l'estremità a cappio attraverso il passante (1+2). Ora tirate l'altra estremità della cinghia laterale (3) attraverso il cappio e stringetelo (4).

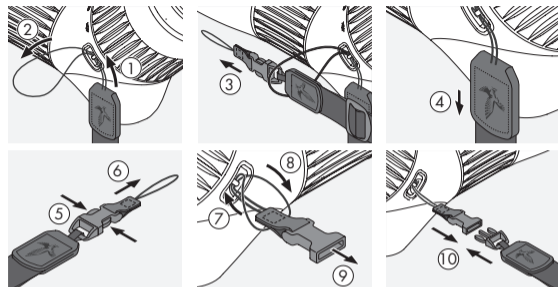

All'altra estremità della cinghia, sganciate l'estremità del meccanismo di aggancio (5+6) e fate passare il cappio attraverso il passante (7). Ora tirate l'estremità attraverso il cappio (8), stringetelo (9) e fissate la clip all'altra estremità della cinghia laterale (10).

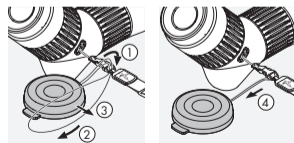

**Nota:** Quando la cinghia di trasporto è montata, il coperchio dell'oculare può essere fissato alla cinghia di trasporto.

## 2.3 MONTAGGIO SULLA TESTA DEL TREPPIEDE

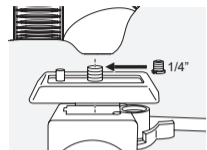

Il telescopio da osservazione ATC/STC è dotato di una filettatura di  $\frac{3}{8}$ " UNC. La boccola inserita riduce la filettatura a  $\frac{1}{4}$ " UNC. La filettatura può quindi essere utilizzata per montare una piastra adattatrice e il telescopio da osservazione è compatibile con tutte le più comuni teste per treppiede.

## 2.4 UTILIZZO SENZA TREPPIEDE

Per l'utilizzo senza treppiede, il telescopio è dotato di un semiguscio asportabile. Quest'ultimo può essere montato usando la vite di bloccaggio in dotazione e la filettatura di collegamento.

Passaggio 1: Rimuovete la boccola dalla filettatura di montaggio del treppiede.

Passaggio 2: Rimuovete l'O-ring (anello nero) fornito per proteggere la vite di bloccaggio durante il trasporto.



Passaggio 3: Fissate il semiguscio alla parte inferiore del telescopio avvitando la vite di bloccaggio.

Il telescopio da osservazione con il semiguscio può essere utilizzato sia a mani libere che appoggiato, ad esempio, su uno zaino. Il semiguscio protettivo consente di ruotare di  $360^\circ$  sia la ghiera di messa a fuoco che quella dello zoom quando è appoggiato su una superficie.

## 2.5 REGOLAZIONE DELLA CONCHIGLIA OCULARE GIREVOLE

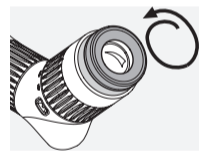

Per utilizzare il telescopio senza occhiali: svitate completamente la conchiglia oculare (in senso antiorario).

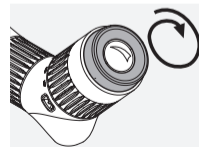

Per utilizzare il telescopio con occhiali: avvitate completamente la conchiglia oculare (in senso orario).

**Consiglio pratico per portatori di occhiali:** le speciali conchiglie oculari SWAROVSKI OPTIK, disponibili presso rivenditori selezionati, consentono una visione ancora più confortevole.

## 2.6 MESSA A FUOCO DELL'IMMAGINE

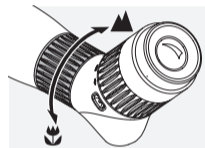

- Per osservare soggetti lontani, ruotate la ghiera di messa a fuoco verso destra (in senso orario).
- Ruotando la ghiera verso sinistra (in senso antiorario), potete osservare soggetti a una distanza ravvicinata.
- Per agevolare la messa fuoco, ruotate la ghiera di messa a fuoco verso sinistra (in senso antiorario) fino a quando l'immagine è leggermente sfocata. Quindi ruotate la ghiera verso destra (in senso orario) fino a raggiungere la massima definizione dell'immagine.

**Consiglio pratico:** utilizzate la ghiera di messa a fuoco sul telescopio per impostare continuamente la messa a fuoco. In questo modo eviterete di affaticare gli occhi.

## 2.7 UTILIZZO DELLA GHIERA DELLO ZOOM

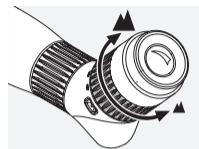

Modifica dell'ingrandimento: girando la ghiera verso destra si aumenta l'ingrandimento, girandola verso sinistra si riduce l'ingrandimento. La scala di riferimento mostra l'ingrandimento selezionato.

## 3. CURA E MANUTENZIONE

### 3.1 PANNO PULISCI LENTI

Con il panno pulisci lenti in microfibra incluso potrete pulire le superfici in vetro più delicate. Il panno è perfetto per la pulizia di obiettivi, oculari e occhiali. Tenetelo pulito, poiché lo sporco potrebbe danneggiare la superficie delle lenti. Se il panno dovesse sporcarsi, potrete lavarlo con sapone in acqua tiepida e lasciarlo asciugare all'aria. Utilizzatelo esclusivamente per la pulizia di superfici in vetro.

### 3.2 PULIZIA

Tutte le componenti e le superfici sono state progettate in modo da poter essere pulite facilmente.

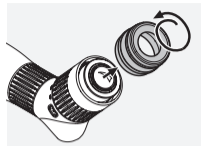

Per preservare nel tempo la brillantezza ottica del vostro telescopio, evitate che le superfici ottiche entrino in contatto con sporco, olio e grasso. Per pulire le superfici ottiche, iniziate spazzolando via le particelle di sporco più grandi usando un pennello per lenti ottiche. Quindi appannate la lente alitandovi sopra delicatamente e lucidatela con il panno per la pulizia delle lenti per rimuovere ogni residuo di sporco.



Per pulire al meglio il corpo del telescopio, vi suggeriamo di utilizzare un panno morbido e inumidito (non utilizzate a questo scopo il panno per la pulizia delle lenti). In caso di sporco ostinato (ad esempio sabbia), la conchiglia oculare girevole può essere completamente svitata per facilitare la pulizia.

### 3.3 CONSERVAZIONE DEL TELESCOPIO DA OSSERVAZIONE

Conservate il telescopio in un luogo buio e ben ventilato. Se il telescopio è umido, occorre prima asciugarlo. In aree tropicali o aree con elevata umidità, è meglio conservarlo in un contenitore ermetico con un agente essiccante (ad esempio gel di silice).

### 3.4 COMMENTI

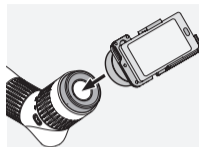

Trasformate il vostro telescopio in un teleobiettivo utilizzando gli adattatori per digiscoping di SWAROVSKI OPTIK.

## 4. SICUREZZA

### 4.1 ATTENZIONE!



Non guardate mai il sole attraverso il cannocchiale da osservazione! Ciò può causarVi gravi lesioni agli occhi!

## 4.2 AVVERTENZE GENERALI



Protegete il cannocchiale da osservazione dagli urti.

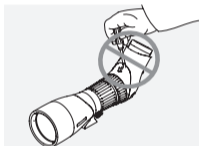

Tutte le riparazioni devono essere eseguite da SWAROVSKI OPTIK Absam (Austria) o SWAROVSKI OPTIK North America. I lavori di riparazione eseguiti da persone non autorizzate, avranno come conseguenza l'annullamento della garanzia.

LE AGRADECEMOS QUE HAYA ELEGIDO COMPRAR UN INSTRUMENTO DE SWAROVSKI OPTIK. SI TUVIERA CUALQUIER DUDA O CONSULTA, PÓNGASE EN CONTACTO CON SU AGENTE ESPECIALIZADO O DIRECTAMENTE CON NOSOTROS EN SWAROVSKIOPTIK.COM.

Tutti i dati riportati sono valori tipici.

Con la riserva di apportare modifiche a modelli e forniture e salvo errori di stampa.

## DEDÍQUELE UN MINUTO. GANE UN AÑO

Regístrese en MI CUENTA en SWAROVSKIOPTIK.COM para ver todos sus instrumentos de forma cómoda, donde también podrá gestionar fácilmente cualquier reparación que necesite. Y, si registra sus productos, ampliaremos su garantía por un año adicional.\*

## TODA LA AYUDA QUE NECESITA

¿Necesita ayuda para configurar, utilizar o cuidar nuestros productos? Encuentre toda la información necesaria y nuestras preguntas frecuentes en MYSERVICE.SWAROVSKIOPTIK.COM.

\* Cuando registre un producto, le ampliaremos su garantía online por un año con nuestras condiciones de garantía. Los elementos electrónicos quedan excluidos de la ampliación de garantía.

## 1. DESCRIPCIÓN GENERAL

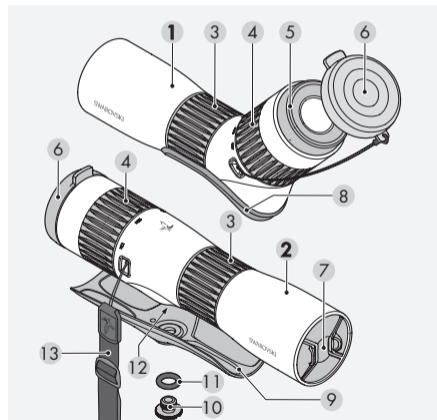

- 1 Telescopio ATC
- 2 Telescopio STC
- 3 Anillo de ajuste para el enfoque
- 4 Anillo de ajuste para cambiar los aumentos
- 5 Copa ocular
- 6 Tapa protectora para el ocular
- 7 Tapa del objetivo
- 8 Media carcasa ATC
- 9 Media carcasa STC
- 10 Tornillo de bloqueo para la media carcasa
- 11 Junta tórica (protección de transporte para el tornillo de bloqueo)
- 12 Rosca de conexión del trípode
- 13 Correa de transporte lateral

## 2. UTILIZACIÓN

### 2.1 RETIRAR LA TAPA DEL OBJETIVO Y LA TAPA DEL OCULAR

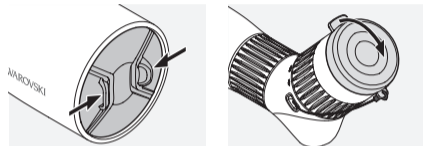

### 2.2 COLOCAR LA CORREA DE TRANSPORTE LATERAL

La cubierta de la lente del objetivo se monta cuando se entrega el instrumento. La correa de transporte lateral se puede colocar rápida y fácilmente cuando sea necesario.

Para sujetar la correa de transporte lateral al ATC/STC, sostenga el lado que no tiene el cierre de clic y pase el lazo a través del enganche (1 + 2). Luego, pase el otro extremo de la correa de transporte lateral (3) a través del lazo y apriete el bucle (4).

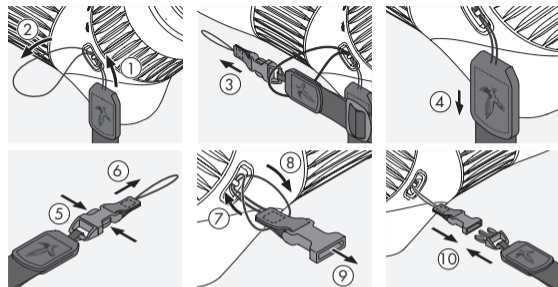

En el otro extremo, libere el mecanismo de clip (5 + 6) y pase el lazo a través del enganche (7). Luego, pase el extremo a través del lazo (8), apriete el bucle (9) y fije el clip al otro extremo de la correa de transporte lateral (10).

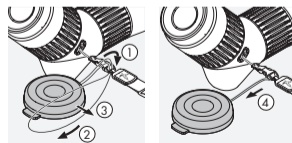

**Nota:** Cuando la correa de transporte está colocada, la tapa del ocular puede fijarse a la correa de transporte.

## 2.3 MONTAJE EN EL CABEZAL DEL TRÍPODE

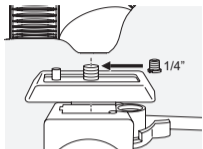

El ATC/STC tiene una rosca de conexión de  $\frac{3}{8}$ " UNC. El casquillo que se ha insertado reduce la rosca a  $\frac{1}{4}$ " UNC. Por lo tanto, la rosca se puede utilizar para montar una placa adaptadora y hacer que el telescopio sea compatible con todos los cabezales de trípode habituales.

## 2.4 USO SIN TRÍPODE

Para utilizarlo sin trípode, se suministra una media carcasa desmontable. Se fija mediante el tornillo de bloqueo suministrado y la rosca de conexión.

Paso 1: Retire el casquillo de la rosca de conexión del telescopio.

Paso 2: Retire la junta tórica (anilla negra) suministrada para proteger el tornillo de bloqueo durante el transporte.



Paso 3: Fije la media carcasa a la parte inferior del telescopio utilizando el tornillo de bloqueo.

El telescopio y la media carcasa se pueden utilizar tanto a pulso como apoyados, por ejemplo, sobre una mochila. La media carcasa protectora permite que tanto la anilla de enfoque como la de ajuste de los aumentos giren  $360^\circ$  cuando se colocan sobre una superficie.

## 2.5 AJUSTE DE LA COPA OCULAR GIRATORIA

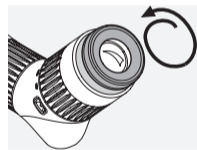

Para utilizarlo sin gafas: desenrosque la copa ocular giratoria (en sentido contrario a las agujas del reloj) hasta el tope.

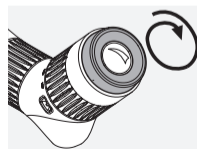

Para utilizarlo con gafas: enrosque la copa ocular giratoria (en el sentido de las agujas del reloj) hasta el tope.



**Consejo práctico para los usuarios de gafas:** las copas oculares especiales SWAROVSKI OPTIK, disponibles en determinados distribuidores, ofrecen una mayor comodidad de visión.

## 2.6 AJUSTE DEL ENFOQUE



- Para los objetos lejanos, gire la anilla de ajuste del enfoque hacia la derecha (en sentido de las agujas del reloj).
- Si gira la anilla de ajuste hacia la izquierda (en sentido contrario a las agujas del reloj), podrá observar objetos a distancias cortas.

• Para observar sin esfuerzo, gire la anilla de ajuste del enfoque hacia la izquierda (en el sentido contrario a las agujas del reloj) hasta que la imagen esté ligeramente borrosa. A continuación, gire la anilla de ajuste hacia la derecha (en el sentido de las agujas del reloj) hasta alcanzar la máxima definición de imagen.

**Consejo práctico:** utilice la rueda de enfoque del telescopio para ajustar continuamente el enfoque. Esto contribuirá a que no se le canse la vista.

## 2.7 USO DE LA ANILLA DE AJUSTE DEL ZOOM

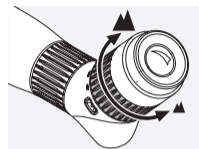

Modificación de aumentos: girar la anilla de ajuste hacia la derecha incrementa los aumentos; girarla hacia la izquierda, los reduce. La marca del índice muestra el ajuste de aumentos actual.

## 3. CUIDADOS Y MANTENIMIENTO

### 3.1 PAÑO PARA LIMPIEZA DE LENTES

Con el paño de microfibras que se incluye con el dispositivo puede limpiar incluso las superficies de cristal más delicadas. Es ideal para objetivos, oculares y gafas.

Mantenga el paño limpio, ya que las partículas de suciedad pueden dañar las superficies de los objetivos. Si el paño está sucio, puede lavarlo con agua templada y jabón, y dejar que se seque al aire. Utilícelo únicamente para limpiar superficies de cristal.

### 3.2 LIMPIEZA

Todos los componentes y superficies del telescopio están diseñados para facilitar su limpieza.

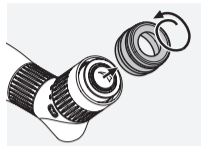

Para proteger la sobresaliente calidad óptica de su telescopio, mantenga en todo momento las superficies de cristal libres de suciedad, aceite y grasa. Para limpiar la óptica, primero retire las partículas grandes de suciedad con un cepillo para lentes ópticas. Luego exhale suavemente sobre la lente y límpiela con el paño de limpieza para eliminar la suciedad restante.



El resto de la montura se limpia mejor con un paño suave humedecido (no utilice el paño para limpieza de lentes). Si está muy sucio (por ejemplo, con arena), la copa ocular giratoria se puede desenroscar por completo para una limpieza más fácil.

### 3.3 ALMACENAJE

Debe guardar su telescopio en un lugar bien ventilado y oscuro. Si el telescopio está húmedo, debe secarlo antes de guardarlo. En zonas tropicales o con alta humedad, es mejor guardarlo en un recipiente hermético con un agente antihumedad (por ejemplo, gel de sílice).

### 3.4 OBSERVACIONES

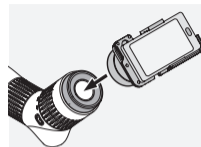

Convierta su telescopio en un teleobjetivo con los adaptadores de digiscoping SWAROVSKI OPTIK.

## 4. RECOMENDACIONES DE SEGURIDAD



### 4.1 ¡ATENCIÓN!



¡No mire jamás con el telescopio directamente hacia el sol!  
¡Podría dañar su vista!

## 4.2 RECOMENDACIONES GENERALES



Proteja su telescopio de los golpes.

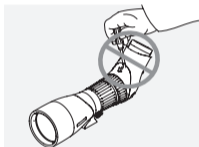

Las reparaciones y el mantenimiento sólo deberán ser llevadas a cabo por SWAROVSKI OPTIK Absam (Austria) o SWAROVSKI OPTIK North America, cualquier trabajo realizado por personas no autorizadas representará la pérdida de la garantía.

Todos los datos son valores medios.

Queda reservado el derecho a introducir modificaciones en diseño y entrega. No aceptamos responsabilidad alguna por errores de impresión.

WIJ DANKEN U HARTELIJK DAT U DIT PRODUCT VAN DE FIRMA SWAROVSKI OPTIK GEKOZEN HEBT. MOCHT U VRAGEN HEBBEN, RAADPLEEG DAN A.U.B. UW VAKHANDELAAR OF NEEM DIRECT CONTACT MET ONS OP VIA SWAROVSKIOPTIK.COM.

## VERDIEN ÉÉN JAAR MET. EEN MINUUT VAN JE TIJD

Meld u aan op MY ACCOUNT op SWAROVSKIOPTIK.COM voor een handig overzicht van al uw apparaten. Indien nodig kunt u zo eenvoudig reparaties aanmelden. Als u uw producten registreert, breiden we bovendien uw garantie met één jaar uit.\*

## ALTIJD GOED ADVIES

Hebt u hulp nodig bij het instellen, bedienen of verzorgen van onze producten? Kijk voor alle informatie en onze veelgestelde vragen op MYSERVICE.SWAROVSKIOPTIK.COM.

\*Als je een product registreert, breiden we de garantie ervan in overeenstemming met onze garantievoorwaarden met één jaar uit. Elektronica is uitgesloten van de verlengde garantie.

## 1. OVERZICHT

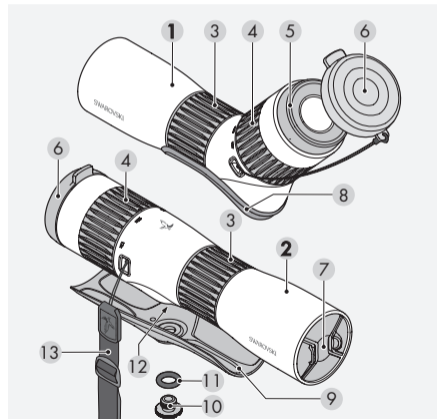

- 1 ATC telescoop
- 2 STC telescoop
- 3 Scherpstelring
- 4 Zoomring
- 5 Oogdop
- 6 Oculairbeschermkap
- 7 Objectiefbeschermkap
- 8 ATC halve schaal
- 9 STC halve schaal
- 10 Borgschroef voor halve schaal
- 11 O-ring (transportbeveiliging voor borgschroef)
- 12 Aansluitschroefdraad voor statief
- 13 Zijdraagriem

## 2. BEDIENING

### 2.1 DE OBJECTIEFBESCHERMKAP EN OCULAIRBESCHERMKAP VERWIJDEREN

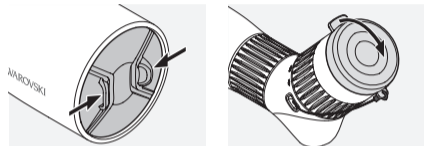

### 2.2 DE ZIJDRAAGRIEM BEVESTIGEN

De objectieflenskap wordt gemonteerd wanneer het instrument wordt afgeleverd. Indien nodig kan de zijdraagriem snel en eenvoudig worden bevestigd.

Om de zijdraagriem aan de ATC/STC te bevestigen, neem je de kant zonder kliksluiting en haal je de lus door de lushouder (1+2). Trek vervolgens het andere einde van de zijdraagriem (3) door de lus en trek deze strak (4).

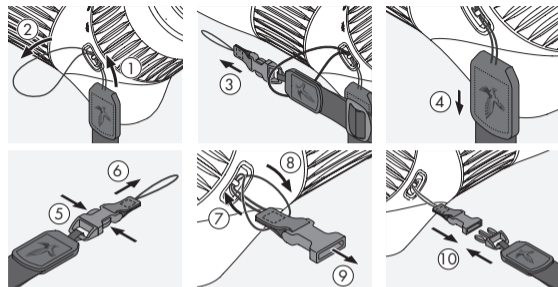

Maak aan de andere kant het uiteinde van het klikmechanisme (5+6) los en haal de lus door de lushouder (7). Trek het uiteinde vervolgens door de lus (8), trek deze strak (9), en bevestig de clip aan het andere uiteinde van de zijdraagriem (10).

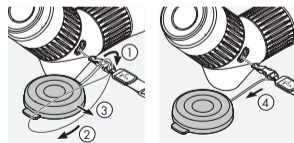

**Opmerking:** Als de draagriem gemonteerd is, kan de oculairkap op de draagriem bevestigd worden.

## 2.3 OP DE STATIEFKOP BEVESTIGEN

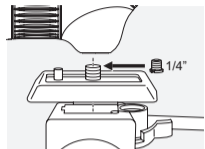

De ATC/STC heeft een  $\frac{3}{8}$ " UNC aansluitschroefdraad. De verloopnippel die is gebruikt, verkleint de draad tot  $\frac{1}{4}$ " UNC. De draad kan daarom worden gebruikt om een snelkoppelplaat te bevestigen en de telescoop is geschikt voor gebruik met alle gangbare statiefkoppen.

## 2.4 GEBRUIK ZONDER STATIEF

Voor gebruik zonder statief wordt een afneembare halve schaal meegeleverd. Deze kan worden bevestigd met de meegeleverde borgschroef en de schroefdraadaansluiting.

Stap 1: Verwijder de verloopnippel uit de aansluitschroefdraad van de telescoop.

Stap 2: Verwijder de O-ring (zwarte ring) die de borgschroef moet beschermen tijdens het transport.



Stap 3: Zet de halve schaal vast aan de onderkant van de telescoop met de borgschroef.

De telescoop en halve schaal kunnen handsfree worden gebruikt of ook ondersteund, bijvoorbeeld op een rugzak. De beschermende halve schaal maakt het mogelijk om zowel de scherpstelling als de zoomring 360° te draaien, wanneer de telescoop op een oppervlak rust.

## 2.5 DE OOGDOPPEN AANPASSEN

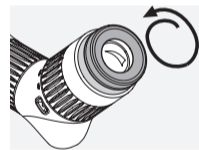

Voor gebruik zonder bril: draai de oogdop zo ver mogelijk (tegen de klok in) los.

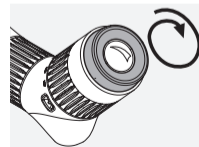

Voor gebruik met bril: draai de oogdop zo ver mogelijk (met de klok mee) in.

**Praktische tip voor bril dragers:** de speciale oogdoppen van SWAROVSKI OPTIK, die verkrijgbaar zijn bij exclusieve speciaalzaken, bieden extra kijkcomfort.

## 2.6 INSTELLEN VAN DE BEELDSCHERPTE

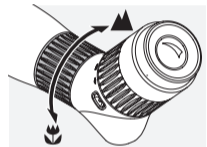

- Draai de scherpstelring naar rechts (met de klok mee) voor objecten die zich op grote afstand bevinden.
- Draai de scherpstelring naar links (tegen de klok in) om objecten te bekijken die zich dichtbij bevinden.
- Draai voor moeiteloos observeren de scherpstelring naar links (tegen de klok in) tot het beeld enigszins onscherp is. Draai de scherpstelring vervolgens naar rechts (met de klok mee) tot de maximale beeldscherpte bereikt is.

**Praktische tip:** gebruik de scherpstelring op de telescoop om continu scherp te stellen. Zo raken je ogen niet vermoeid.

## 2.7 DE ZOOMRING GEBRUIKEN

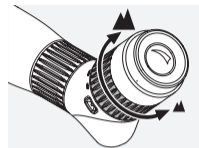

De vergroting wijzigen: draai de zoomring naar rechts voor een grotere vergroting, en naar links voor een kleinere vergroting. De indexmarkering toont de huidige vergrotingsinstelling.

## 3. ONDERHOUD EN REINIGING

### 3.1 LENSREINIGINGSDOEKJE

Met het meegeleverde microvezeldoekje kun je zelfs de meest gevoelige lensoppervlakken reinigen. Het is ideaal voor objectieven, oculairs en brillen.

Houd het doekje schoon, aangezien vuil het lensoppervlak kan beschadigen. Was het doekje indien nodig in lauwwarm water met zeep en laat het drogen aan de lucht. Gebruik het doekje alleen voor het reinigen van lensoppervlakken.

### 3.2 REINIGEN

Alle componenten en oppervlakken van de richtkijker zijn zo ontworpen, dat ze eenvoudig kunnen worden gereinigd.

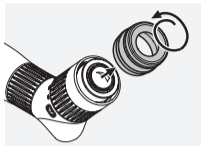

Om de optische helderheid van je telescoop langdurig te waarborgen, moet je de lensoppervlakken vrijhouden van vuil, olie en vet. Verwijder hiervoor eerst eventuele grove vuildeeltjes met een lensborsteltje. Adem vervolgens lichtjes op de lens en wrijf deze schoon met het reinigingsdoekje om eventueel resterend vuil te verwijderen.



De behuizing kan het best worden gereinigd met een zachte, vochtige doek (gebruik hiervoor niet het lensreinigingsdoekje). Als de oogdop erg vervuild is (bijv. met zand) kun je de dop helemaal losschroeven, zodat deze gemakkelijk kan worden gereinigd.

### 3.3 OPBERGEN

Berg je telescoop op een goed geventileerde, donkere plaats op. Als de telescoop nat is, moet deze eerst worden gedroogd. In tropische gebieden of op plaatsen met een hoge luchtvochtigheid kun je de telescoop het best opbergen in een luchtdichte doos met een vochtabsorberend middel (bijv. silicagel).

### 3.4 OPMERKINGEN

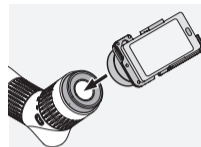

Maak van je telescoop een telelens met digiscopingadapters van SWAROVSKI OPTIK.

## 4. VEILIGHEIDSADVIEZEN



### 4.1 WAARSCHUWING!



Kijk nooit met het instrument in de zon! Dat leidt tot beschadiging van uw ogen!



## 4.2 ALGEMENE AANWIJZINGEN



Bescherm uw instrument a.u.b. tegen stoten.

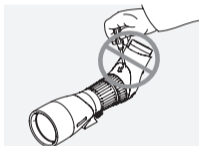

Reparatie en service mogen enkel uitgevoerd worden door SWAROVSKI OPTIK Absam (Austria) of SWAROVSKI OPTIK North America. Iedere werkzaamheid verricht door een niet-geautoriseerde partij resulteert in het vervallen van de garantie.

VI TACKAR DIG I DITT VAL AV EN  
SWAROVSKI OPTIK PRODUKT. VID FRÅGOR  
KAN DU VÄNDA DIG TILL DIN UTBILDADE  
ÅTERFÖRSÄLJARE ELLER DIREKT TILL  
OSS PÅ, [SWAROVSKIOPTIK.COM](http://SWAROVSKIOPTIK.COM).

Alle gegevens zijn typische waarden.

Wijzigingen in uitvoering en levering alsmede drukfouten voorbehouden.

## LÄGG EN MINUT. FÅ ETT ÅR

Registrera dig på MY ACCOUNT på SWAROVSKIOPTIK.COM så får du en praktisk översikt över alla dina enheter. Det blir också enkelt att ordna med nödvändiga reparationer. Om du registrerar dina produkter kommer vi att förlänga garantin med ett extra år.\*

## ALL HJÄLP DU BEHÖVER

Behöver du hjälp med att installera, använda eller serva produkter? Du hittar all nödvändig information och vanliga frågor på MYSERVICE.SWAROVSKIOPTIK.COM.

\*Om du registrerar en produkt förlänger vi garantin med ett år i enlighet med våra garantivillkor. Den förlängda garantin gäller inte för elektronik.

## 1. ÖVERSIKT

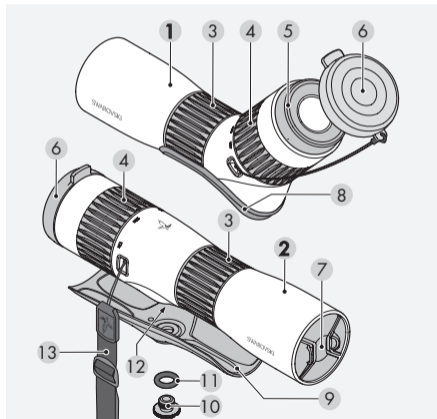

- 1 ATC-tubkikare
- 2 STC-tubkikare
- 3 Justeringsring för fokusering
- 4 Justeringsring för förstoring
- 5 Ögonmussla
- 6 Okularskydd
- 7 Objektivskydd
- 8 ATC-halvskal
- 9 STC-halvskal
- 10 Låsskruv för halvskal
- 11 O-ring (transportskydd för låsskruv)
- 12 Anslutningsgंगा för stativ
- 13 Sidorem

## 2. ANVÄNDNING

### 2.1 TA BORT OBJEKTIVSKYDDET OCH OKULARSKYDDET

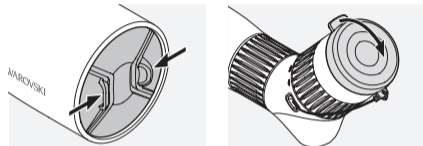

### 2.2 FÄSTA SIDOREMMEN

Objektivskyddet är monterat när instrumentet levereras. Sidoremmen kan fästas snabbt och enkelt vid behov.

Fäst sidoremmen på ATC/STC genom att hålla i den sida där det inte finns något snäppfäste och föra öglan genom öglehållaren (1 + 2). Dra sedan den andra änden av sidoremmen (3) genom öglan och dra åt (4).

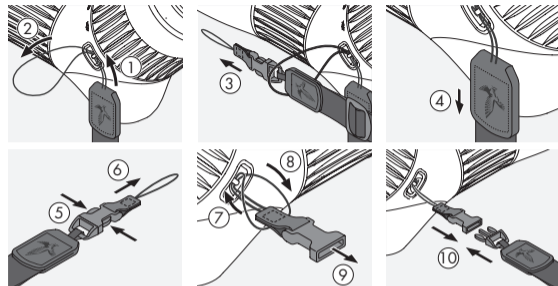

På andra sidan lossar du spännmekanismens ände (5 + 6) och för öglan genom öglehållaren (7). Dra sedan änden genom öglan (8), dra åt (9) och fäst spännet i den andra änden av sidoremmen (10).

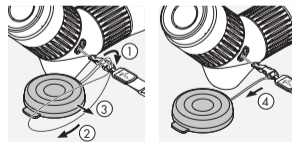

**Obs:** När bärremmen är monterad kan okularluckan fästas på bärremmen.

## 2.3 MONTERING PÅ STATIVHUVUDET

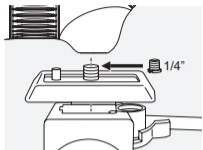

ATC/STC har en  $\frac{3}{8}$  tums UNC-anlutningsgंगा. Den bussning som har förts in minskar gängen till en  $\frac{1}{4}$  tums UNC. Gängen kan därför användas för att montera en adapterplatta så att tubkikaren är kompatibel med alla vanliga stativhuvuden.

## 2.4 ANVÄND UTAN STATIV

För användning utan stativ medföljer ett avtagbart halvskal. Detta kan fästas med hjälp av den medföljande låsskruven och anslutningsgängen.

Steg 1: Ta bort bussningen från anslutningsgängen i tubkikaren.

Steg 2: Ta bort den medföljande O-ringen (den svarta ringen) som skyddar låsskruven under transport.



Steg 3: Fäst halvskalet på tubkikarens botten med hjälp av låsskruven.

Tubkikaren och halvskalet kan användas antingen handsfree eller med stöd, till exempel på en ryggsäck. Det skyddande halvskalet gör att både ringen för fokusering och för förstöringsjustering kan roteras 360° när den placeras på ett underlag.

## 2.5 JUSTERA DEN VRIDBARA ÖGONMUSSLAN

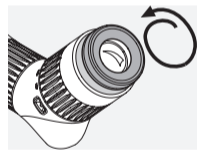

För användning utan glasögon: skruva upp den vridbara ögonmuslan (moturs) så långt det går.

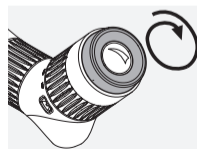

För användning med glasögon: skruva ner den vridbara ögonmuslan (medurs) så långt det går.

**Praktiskt tips för glasögonbärare:** de speciella SWAROVSKI OPTIK-ögonmusslorna, som finns hos utvalda återförsäljare, ger extra skådarkomfort.

## 2.6 STÄLLA IN BILDSKÄRPAN

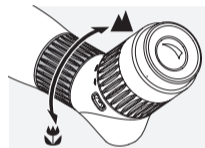

- För avlägsna objekt vrider du ringen för fokuseringsjustering åt höger (medurs).
- Om du vrider justeringsringen åt vänster (moturs) kan du se objekt på nära håll.
- För smidig skådning vrider du ringen för fokuseringsjustering åt vänster (moturs) tills bilden är något suddig. Vrid sedan justeringsringen åt höger (medurs) tills den maximala bilddefinitionen har uppnåtts.

**Praktiskt tips:** använd fokuseringshjulet på tubkikaren för att kontinuerligt ställa in fokus. Detta bidrar till att förhindra att du blir trött i ögonen.

## 2.7 ANVÄNDA ZOOMJUSTERINGSRINGEN

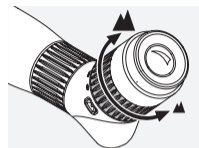

Ändra förstoringen: om du vrider justeringsringen åt höger ökas förstoringen och om du vrider den åt vänster minskas den. Indexmarkeringen visar den aktuella förstöringsinställningen.

## 3. SKÖTSEL OCH UNDERHÅLL

### 3.1 RENGÖRINGSDUK FÖR LINS

Med den här duken av mikrofiber för linsrengöring kan du rengöra även den känsligaste av glasytor. Duken är idealisk för rengöring av objektivlinser, okular och glasögon. Håll duken ren, eftersom linsytor kan skadas av smuts. Om duken blir smutsig tvättar du den i ljummet tvålatten och låter den lufttorka. Använd den endast till rengöring av glasytor!

### 3.2 RENGÖRING

Vi har utformat alla kikarsiktets delar och ytor så att de ska vara lätta att rengöra.

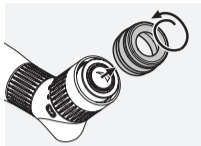

Håll glasytorna fria från smuts, olja och fett för att säkerställa en långvarig optisk kvalitet hos din tubkikare. Rengör optiken genom att först borsta bort större smutspartiklar med en borste för optiska linser. Andas sedan lätt på linsen och polera den med rengöringsduken för att få bort de sista återstående orenheterna.



Höljet rengörs bäst med en mjuk, fuktig trasa (använd inte linsrengöringsduken för detta). Om optiken är mycket smutsig (t.ex. med sand) kan den vridbara ögonmusslan skruvas loss helt för mycket enkel rengöring.

### 3.3 FÖRVARING

Du bör förvara tubkikaren på en välventilerad, mörk plats. Om tubkikaren är våt måste den torkas först. I tropiska miljöer eller i miljöer med hög luftfuktighet är det bäst att förvara den i en lufttät behållare tillsammans med ett fuktabsorberande medel (t.ex. kiselgel).

### 3.4 ANMÄRKNINGAR

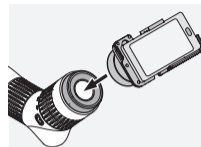

Förvandla tubkikaren till ett teleobjektiv med SWAROVSKI OPTIK-adaptrar för digiscoping.

## 4. SÄKERHETSREKOMMENDATIONER

### 4.1 VARNING!



Titta aldrig mot solen med tubkikaren! Det orsakar ögonskador!

## 4.2 ALLMÄN INFORMATION



Skydda tubkikaren mot skakningar och stötar.



För att garantier skall gälla skall man utföra service och reparationer hos SWAROVSKI OPTIK Absam (Austria) eller SWAROVSKI OPTIK North America.

KIITÄMME SINUA SWAROVSKI OPTIK  
TUOTTEEN VALINNASTA. JOS SINULLA ON  
KYSYTTÄVÄÄ, OTA YHTEYTTÄ SWAROVSKI  
OPTIK JÄLLEENMYYJÄÄSI TAI SUORAAN  
MEIHIN SWAROVSKIOPTIK.COM.

Alla angivelser är typiska värden.

Ändringar i utförande och leverans samt tryckfel förbehålles.

## KÄYTÄ YKSI MINUUTTI. ANSAITSE YKSI VUOSI

Hanki kätevä yleiskatsaus laitteistasi rekisteröitymällä osoitteessa SWAROVSKIOPTIK.COM kohdassa MY ACCOUNT. Tämä helpottaa myös mahdollisten korjausten järjestämistä. Jos rekisteröit tuotteesi, jatkamme takuuta ylimääräisellä vuodella.\*

## KAIKKI TARVITSEMASI TUKI

Tarvitsetko apua tuotteidemme käyttöönotossa, käytössä tai huollossa? Kaikki tarvittavat tiedot ja usein kysytyt kysymykset ovat osoitteessa MYSERVICE.SWAROVSKIOPTIK.COM.

\*Kun rekisteröit tuotteen, laajennamme sen takuuta takuuehtojemme mukaisesti yhdellä vuodella. Elektroniikka ei kuulu laajennetun takuun piiriin.

## 1. YLEISKATSAUS

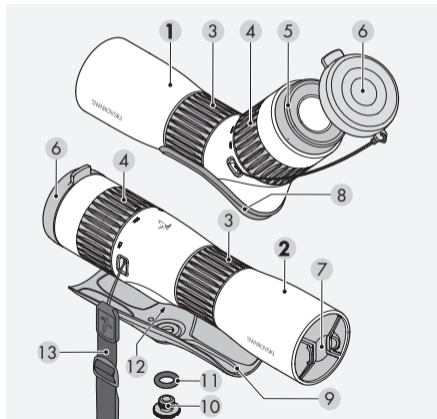

- 1 ATC-kaukoputki
- 2 STC-kaukoputki
- 3 Tarkentamisen säätörengas
- 4 Suurennuksen muuttamisen säätörengas
- 5 Silmäsuppilo
- 6 Okulaarisuojakansi
- 7 Objektiivin suoja
- 8 ATC-puolikuori
- 9 STC-puolikuori
- 10 Lukitusruuvi puolikuorta varten
- 11 O-rengas (lukitusruuvin kuljetussuoja)
- 12 Kolmijalan liitântäkierre
- 13 Sivukantohihna



## 2. KÄYTTÖ

### 2.1 OBJEKTIIVIN SUOJAN JA OKULAARIN SUOJAKANNEN IRROTUS

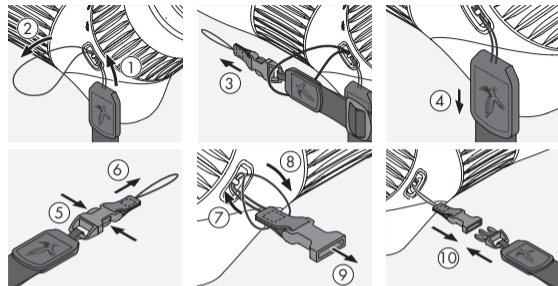
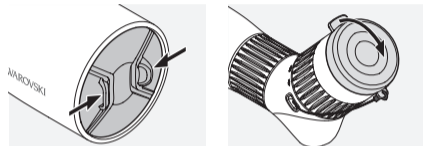

Vapauta toisella puolella liitinmekanismin pää (5+6) ja vie silmukka silmukkapidikkeen läpi (7). Vie pää silmukan läpi (8), kiristä (9) ja kiinnitä kiinnike sivukantohihnan toiseen päähän (10).

### 2.2 SIVUKANTOHIHNNAN KIIINNITYS

Objektiivin linssin suojus on asennettu laitteen toimituksen yhteydessä. Sivukantohihnan voi tarvittaessa kiinnittää helposti ja nopeasti.

Kiinnitä sivukantohihna ATC-/STC-kaukoputkeen tarttumalla hihnan päähän, jossa ei ole pikakiinnikettä, ja viemällä silmukka silmukkapidikkeen läpi (1+2). Vie sivukantohihnan toinen pää silmukan läpi (3) ja kiristä (4).

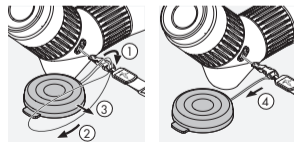

**Huomautus:** Kun kantohihna on asennettu, okulaarin suojus voidaan kiinnittää kantohihnaan.

## 2.3 ASENNUS KOLMIJALAN PÄÄHÄN

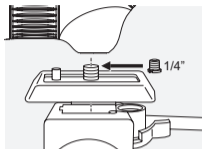

ATC:ssä/STC:ssä on  $\frac{3}{8}$ " UNC-liitöntäkierte. Asetettu holkki laskee UNC-kierteeksi  $\frac{1}{4}$ ". Kierteen avulla voidaan asentaa sovitinlevy, ja kaukoputki on yhteensopiva kaikkien yleisten kolmijalan päiden kanssa.

## 2.4 KÄYTTÖ ILMAN KOLMIJALKAA

Käyttöön ilman kolmijalkaa mukana toimitetaan irrotettava puolikuori. Se voidaan kiinnittää mukana toimitettavalla lukitusruuvilla ja liitöntäkierteellä.

Vaihe 1: Irrota holkki kaukoputken liitöntäkierteestä.

Vaihe 2: Irrota mukana toimitettu O-renkas (musta rengas), joka suojaa lukitusruuvia kuljetuksen aikana.

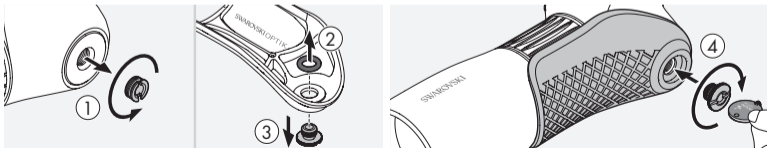

Vaihe 3: Asenna puolikuori kaukoputken pohjaan lukitusruuvilla.

Kaukoputkea ja puolikuorta voidaan käyttää joko kädet vapaana tai tuettuna esimerkiksi repun päälle. Suojaavan puolikuoren ansiosta sekä tarkennusrengasta että suurenuksen säätörengasta voidaan kääntää  $360^\circ$ , kun kaukoputki asetetaan pinnan päälle.

## 2.5 KÄÄNNETTÄVÄN SILMÄSUPPILON SÄÄTÖ

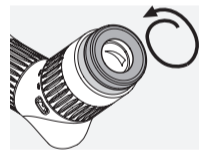

Käyttö ilman silmälasia: kierrä käännettävää silmäsuppiloa (vastapäivään) mahdollisimman pitkälle.

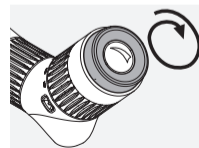

Käyttö silmälasien kanssa: kierrä käännettävää silmäsuppiloa (myötäpäivään) mahdollisimman pitkälle.

**Käytännön vinkki silmälasien käyttäjille:** SWAROVSKI OPTIKin erikoissilmäsuppilot tarjoavat lisämukavuutta katseluun ja ovat saatavana valikoiduista jälleenmyyntiliikkeistä.

## 2.6 TARKENNUKSEN SÄÄTÖ

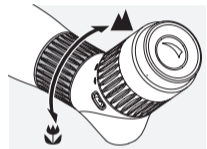

- Kaukaisia kohteita varten käännä tarkennuksen säätörenkasta oikealle (myötäpäivään).
- Säätörenkaan kääntäminen vasemmalle (vastapäivään) mahdollistaa lähellä olevien kohteiden tarkkailemisen.
- Vaivatonta tarkastelua varten käännä tarkennuksen säätörenkasta vasemmalle (vastapäivään), kunnes kuva on hieman epätarkka. Käännä säätörenkasta sitten oikealle (myötäpäivään), kunnes kuva on mahdollisimman tarkka.

**Käytännön vinkki:** Säädä tarkennusta jatkuvasti kaukoputken tarkennuspyörällä. Tämä auttaa estämään silmien väsymistä.

## 2.7 ZOOMAUKSEN SÄÄTÖRENKAAN KÄYTTÖ

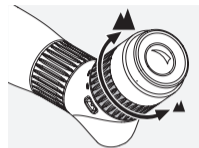

Suurennuksen muuttaminen: Säätörenkaan kääntäminen oikealle lisää suurennusta ja kääntäminen vasemmalle pienentää suurennusta. Merkintä näyttää nykyisen suurennusasetuksen.

## 3. HUOLTO JA KUNNOSSAPITO

### 3.1 LINSSIEN PUHDISTUSLIINA

Toimitukseen kuuluvalla mikrokuituisella linssien puhdistusliinalla voidaan puhdistaa herkkimätkin lasipinnat. Se soveltuu objektiivin linssien, okulaarien ja silmälasien puhdistamiseen.

Pidä liina puhtaana, sillä lika voi vahingoittaa linssin pintaa. Jos liina on likainen, pese se haaleassa saippuavedessä ja anna kuivua itsekseen. Käytä vain lasipintojen puhdistukseen.

### 3.2 PUHDISTUS

Kaikki tuotteen osat ja pinnat on suunniteltu helposti puhdistettaviksi.



Kaukoputken käyttöikää pidennetään pitämällä lasipinnat puhtaina liasta, öljystä ja rasvasta. Puhdista optiikka poistamalla ensin suuremmat likahiukkaset linssiharjalla. Poista jäljellä oleva lika henkäisemällä kevyesti linssiin ja kiillottamalla puhdistusliinalla.



Pehmeä, kostea liina sopii parhaiten rungon puhdistukseen (älä käytä linssien puhdistusliinaa tähän). Jos se on hyvin likainen (esim. hiekkainen), käännettävä silmäsuppilo voidaan irrottaa kokonaan puhdistamisen helpottamista varten.

### 3.3 SÄILYTYS

Kaukoputki on säilytettävä tilassa, joka on hämärä ja jossa on hyvä ilmanvaihto. Jos kaukoputki on märkä, se pitää kuivata ennen säilytystä. Trooppisilla alueilla tai paikoissa, joissa on korkea ilmankosteus, sitä on paras säilyttää ilmatiiviissä säiliössä, jossa on kosteutta imevää ainetta (kuten silikageeliä).

### 3.4 KOMMENTIT

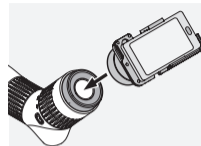

Tee kaukoputkestasi teleobjektiivi SWAROVSKI OPTIKin digiscoping-sovittimilla.

## 4. TURVALLISUUSSUOSITUKSET

### 4.1 VAROITUS!



Älä koskaan katso kaukoputkella suoraan aurinkoon. Se voi vahingoittaa silmiä.

## 4.2 YLEISIÄ OHJEITA



Suojaa kaukoputki kolhuilta ja hiekanjyviltä.



Korjaus ja huolto tapahtuu ainoastaan SWAROVSKI OPTIK Absam (Austria) tai SWAROVSKI OPTIK North America toimesta. Kaikki huolto- ja korjaustyöt muilla kuin alkuperäisillä varaosilla voivat vaikuttaa takuuseen.

Kaikki tekniset tiedot ovat tyyppisiä arvoja.

Oikeudet muutoksiin mukaan lukien painovirheisiin pidätetään.

TAK FOR, AT DU HAR VALGT DETTE  
PRODUKT FRA SWAROVSKI OPTIK.  
I TILFÆLDE AF SPØRGSMÅL BEDES DU  
HENVENDE DIG TIL DIN FORHANDLER ELLER  
DIREKTE TIL OS PÅ SWAROVSKIOPTIK.COM.

## BRUG ÉT MINUT. FÅ ET HELT ÅR

Registrer under MY ACCOUNT på SWAROVSKIOPTIK.COM for at få et praktisk overblik over alle dine enheder. Det gør det også nemt at organisere eventuelle påkrævede reparationer. Og hvis du registrerer dine produkter, forlænger vi garantien med yderligere ét år.\*

## AL DEN HJÆLP, DU HAR BRUG FOR

Har du brug for hjælp til at konfigurere, betjene eller tage vare på vores produkter? Find alle nødvendige oplysninger og vores ofte stillede spørgsmål på MYSERVICE.SWAROVSKIOPTIK.COM.

\*Når du registrerer et produkt, udvider vi garantien med ét år i overensstemmelse med vores garantibetingelser. Elektronik indgår ikke i den udvidede garanti.

## 1. OVERSIGT

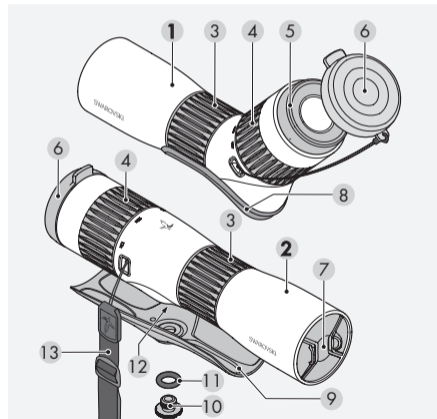

- 1 ATC teleskop
- 2 STC-teleskop
- 3 Justeringsring til fokusering
- 4 Justeringsring til ændring af forstørrelse
- 5 Øjestykke
- 6 Okularbeskyttelsesdæksel
- 7 Objektivbeskyttelsesdæksel
- 8 ATC halvskal
- 9 STC halvskal
- 10 Låseskrue til halvskal
- 11 O-ring (transportbeskyttelse til låseskrue)
- 12 Tilslutningsgevind til stativ
- 13 Sidebærerem

## 2. BETJENING

### 2.1 AFMONTERING AF OBJEKTIVHÆTTEN OG OBJEKTIVBESKYTTESESDÆKSLET

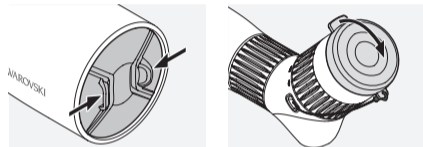

### 2.2 MONTERING AF SIDEBÆREREMMEN

Objektivlinsedækslet er monteret, når instrumentet leveres. Sidebæreremmen kan hurtigt og nemt fastgøres ved behov.

Fastgør sidebæreremmen til ATC/STC ved at tage fat i siden uden kliklås og føre løkken gennem løkkeholderen (1+2). Træk derefter den anden ende af sidebæreremmen (3) gennem løkken, og stram den (4).

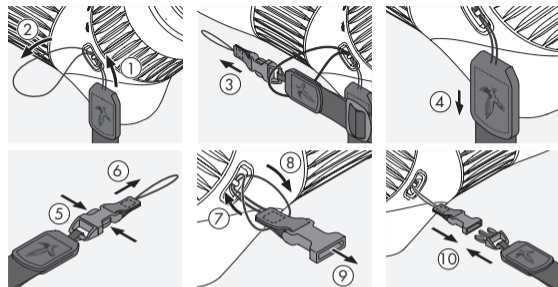

På den anden side løsgøres enden af låsemekanismen (5+6), og løkken føres gennem løkkeholderen (7). Træk derefter enden gennem løkken (8), spænd den (9), og fastgør derefter klipsen i den anden ende af sidebæreremmen (10).

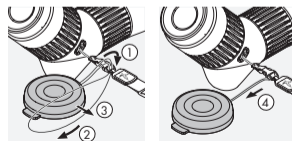

**Bemærk:** Når bæreremmen er monteret, kan okular-dækslet fastgøres på bæreremmen.

## 2.3 MONTERING PÅ STATIVHOVEDET

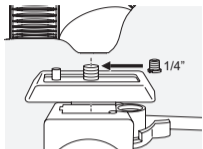

ATC/STC er forsynet med et  $\frac{3}{8}$ " UNC-tilslutningsgevind. Den isatte bøsning reducerer gevindet til  $\frac{1}{4}$ " UNC. Gevindet kan derfor bruges til at montere en adapterplade, og teleskopet er kompatibelt med alle gængse stativhoveder.

## 2.4 BRUG UDEN STATIV

Til brug uden stativ leveres en aftagelig halvskal. Denne kan monteres med den medfølgende låseskrue og tilslutningsgevind.

Trin 1: Fjern bøsningen fra tilslutningsgevindet i teleskopet.

Trin 2: Fjern den medfølgende O-ring (sort ring), som beskytter låseskruen under transport.



Trin 3: Fastgør halvskallen til bunden af teleskopet med låseskruen.

Teleskopet og halvskallen kan enten anvendes håndfrit eller med støtte, f.eks. på en rygsæk. Den beskyttende halvskal gør det muligt at dreje både fokuseringsringen og forstørrelsesjusteringsringen 360°, når teleskopet er anbragt på et underlag.

## 2.5 JUSTERING AF DET DREJELIGE ØJESTYKKE

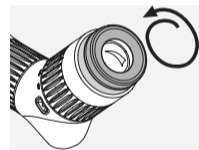

Til brug uden briller: Skru det drejelige øjestykke så langt ud som muligt (mod uret).

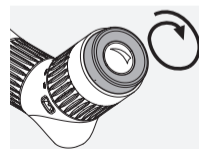

Til brug med briller: Skru det drejelige øjestykke så langt ind som muligt (med uret).



**Praktisk tip til brillebærere:** De særlige øjestykker fra SWAROVSKI OPTIK, som fås hos udvalgte forhandlere, giver ekstra komfort under brug.

## 2.6 INDSTILLING AF BILLEDSKARPHEDEN

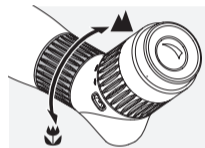

- Drej fokuseringsjusteringsringen til højre (med uret) for at se genstande på lang afstand.
- Når du drejer justeringsringen til venstre (mod uret), kan du observere genstande på tæt hold.
- Med henblik på ubesværet observation drejes fokuseringsjusteringsringen til venstre (mod uret), indtil billedet er en smule sløret. Drej derefter justeringsringen til højre (med uret), indtil den maksimale billedskarphed opnås.

**Praktisk tip:** Brug fokuseringshjulet på teleskopet til at indstille fokus kontinuerligt. Dette vil forhindre, at dine øjne bliver trætte.

## 2.7 BRUG AF ZOOMJUSTERINGSRINGEN

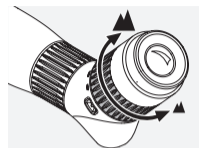

Ændring af forstørrelse: Hvis justeringsringen drejes til højre, øges forstørrelsen, og den formindskes, hvis ringen drejes til venstre. Indeksmerket viser den aktuelle forstørrelsesindstilling.

## 3. PLEJE OG VEDLIGEHOLDELSE

### 3.1 OBJEKTIVRENGØRINGSKLUD

Med den medfølgende mikrofiberklud kan du rengøre selv de mest følsomme glasoverflader. Den er ideel til objektiver, okularer og briller.

Hold kluden ren, da snavs kan beskadige linsens overflade. Hvis kluden er snavset, kan du vaske den i lunken sæbevand og lade den lufttørre. Den må kun bruges til rengøring af glasoverflader.

### 3.2 RENGØRING

Vi har designet alle komponenter og overflader på sigtet, så de er lette at rengøre.



For at sikre, at teleskopets optiske egenskaber opretholdes, skal glasoverfladen holdes fri for snavs, olie og fedt. Optikken rengøres ved først at børste eventuelle større smudspartikler af ved hjælp af en børste til optiklinser. Ånd derefter forsigtigt på linsen, og polér det med rengøringskluden for at fjerne eventuelt resterende snavs.



Huset bør rengøres med en blød, fugtig klud (undlad at bruge linsekluden til dette). Hvis det drejelige øjestykke er meget snavset (f.eks. af sand), kan det skrues helt af med henblik på yderst nem rengøring.

### 3.3 OPBEVARING

Du skal opbevare dit teleskop et mørkt sted med tilstrækkelig ventilation. Hvis teleskopet er vådt, skal det tørres, før det pakkes væk. I tropiske områder eller på steder med høj luftfugtighed er det bedst at opbevare teleskopet i en lufttæt beholder med et fugtabsorberende middel (f.eks. silikagel).

### 3.4 KOMMENTARER

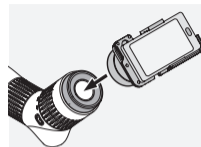

Gør dit teleskop til en telefotolinse med digiscopingadapters fra SWAROVSKI OPTIK.

## 4. SIKKERHEDSANBEFALINGER

### 4.1 ADVARSEL!



Kig ikke ind i solen med teleskopkikkerten! Det kan medføre, at dine øjne tager skade!

## 4.2 GENERELLE ANVISNINGER



Beskyt din teleskopkikkert mod stød.

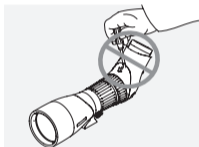

Reparation og servicearbejde må kun udføres af SWAROVSKI OPTIK Absam (Austria) eller SWAROVSKI OPTIK North America og enhver form for arbejde af ikke-autoriserede parter medfører at garantien bortfalder.

МЫ БЛАГОДАРИМ ВАС ЗА ВЫБОР  
ИЗДЕЛИЯ ОТ SWAROVSKI OPTIK.  
ЕСЛИ У ВАС ВОЗНИКНУТ ВОПРОСЫ,  
ПОЖАЛУЙСТА, ОБРАЩАЙТЕСЬ  
К НАШЕМУ ДИЛЕРУ В ВАШЕМ РЕГИОНЕ  
ИЛИ НЕПОСРЕДСТВЕННО НА  
SWAROVSKIОPTIK.COM.

Alle angivelser er typiske værdier.

Ret til ændringer mht. udførelse og levering samt trykfejl forbeholdes.

## ПОТРАТЬТЕ МИНУТУ. ПОЛУЧИТЕ ГОД

Зарегистрируйтесь в разделе «МОИ ДАННЫЕ» на сайте SWAROVSKIOPTIK.COM, чтобы просматривать все свои устройства в одном удобном представлении. Вы также сможете проще организовать любой необходимый ремонт. И если вы зарегистрируете свои изделия, мы продлим срок их гарантийного обслуживания на 1 год.\*

## ЛЮБАЯ НЕОБХОДИМАЯ ПОМОЩЬ

Требуется помощь в настройке, эксплуатации или обслуживании наших изделий? всю необходимую информацию и ответы на часто задаваемые вопросы можно найти на сайте MYSERVICE.SWAROVSKIOPTIK.COM.

\*Если вы регистрируете изделие, мы продлим срок его гарантийного обслуживания на 1 год. Расширенная гарантия не распространяется на электронные компоненты.

## 1. ОБЗОР

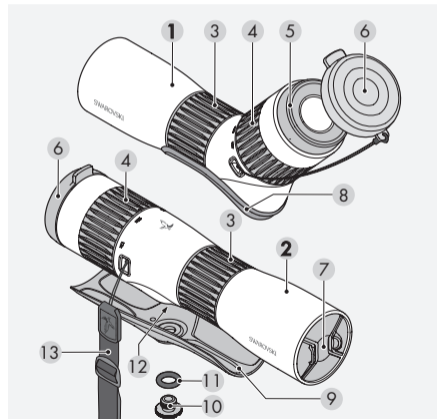

- 1 Зрительная труба ATC
- 2 Зрительная труба STC
- 3 Кольцо фокусировки
- 4 Кольцо настройки увеличения
- 5 Наглазник
- 6 Крышка для окуляра
- 7 Крышка объектива
- 8 Накладка для ATC
- 9 Накладка для STC
- 10 Крепежный винт для наклейки
- 11 Защитное кольцо (для защиты крепежного винта при транспортировке)
- 12 Резьба для установки на штатив
- 13 Боковой ремень

## 2. ЭКСПЛУАТАЦИЯ

### 2.1 СНЯТИЕ КРЫШКИ ОБЪЕКТИВА И КРЫШКИ ДЛЯ ОКУЛЯРА

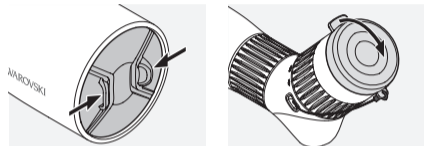

### 2.2 ПРИКРЕПЛЕНИЕ БОКОВОГО РЕМНЯ

Крышка объектива устанавливается при поставке прибора. При необходимости боковой ремень можно быстро и легко присоединить.

Чтобы присоединить боковой ремень к АТС/СТС, возьмите его конец без крепления фастекс и протяните петлю через держатель петли (1+2). Затем протяните другой конец ремня (3) через петлю и затяните ее (4).

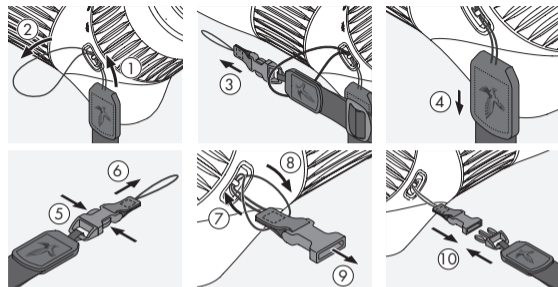

С другой стороны расстегните фастекс (5 + 6) и протяните петлю через держатель петли (7). Затем протяните этот конец через петлю (8) и затяните ее (9). Защелкните фастекс для соединения частей бокового ремня (10).

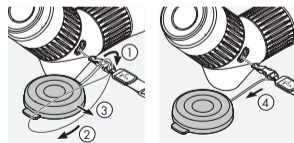

**Примечание:** Если установлен ремень для переноски, крышку окуляра можно закрепить на ремне для переноски.

## 2.3 УСТАНОВКА НА ГОЛОВУ ШТАТИВА

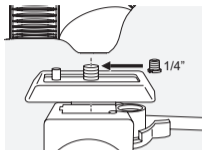

ATC/STC имеет соединительную резьбу  $\frac{3}{8}$ " UNC. Вставленная втулка уменьшает резьбу до  $\frac{1}{4}$ " UNC. Таким образом, резьба может использоваться для крепления штативной площадки и зрительная труба совместима со всеми распространенными головами штатива.

## 2.4 ИСПОЛЬЗОВАНИЕ БЕЗ ШТАТИВА

Для использования без штатива в комплект входит съемная накладка. Ее можно прикрепить с использованием прилагаемого крепежного винта и соединительной резьбы.

Шаг 1: Уберите втулку из соединительной резьбы в зрительной трубе.

Шаг 2: Снимите черное кольцо, защищающее крепежный винт при транспортировке.



Шаг 3: Прикрепите накладку к нижней части зрительной трубы с использованием крепежного винта.

Зрительная труба с накладкой может использоваться, например, при размещении на рюкзаке. При размещении на какой-либо поверхности защитная накладка позволяет поворачивать кольцо фокусировки и кольцо настройки увеличения на  $360^\circ$ .

## 2.5 РЕГУЛИРОВКА ОПУСКАЮЩЕГОСЯ НАГЛАЗНИКА

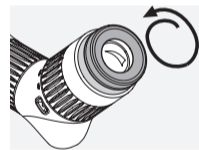

Для использования без очков: выкрутите опускающийся наглазник (против часовой стрелки) до упора.

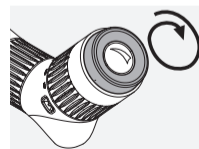

Для использования с очками: закрутите опускающийся наглазник (по часовой стрелке) до упора.

**Полезный совет для людей в очках:** специальные наглазники SWAROVSKI OPTIK, доступные для приобретения в отдельных магазинах, повышают удобство наблюдений.

## 2.6 ФОКУСИРОВКА

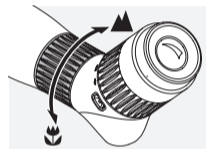

- Для наблюдений за удаленными объектами поверните колесо фокусировки вправо (по часовой стрелке).
- Поворот колеса фокусировки влево (против часовой стрелки) позволяет наблюдать за объектами с близкого расстояния.
- Для комфортных наблюдений поверните колесо фокусировки влево (против часовой стрелки), пока изображение не станет слегка размытым. Затем поверните колесо фокусировки вправо (по часовой стрелке) до достижения максимальной четкости изображения.

**Полезный совет:** используйте колесо фокусировки на зрительной трубе, чтобы постоянно настраивать фокус. Это позволит избежать усталости глаз.

## 2.7 ИСПОЛЬЗОВАНИЕ КОЛЬЦА НАСТРОЙКИ УВЕЛИЧЕНИЯ

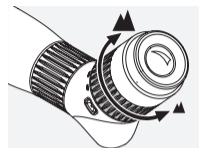

Изменение увеличения: для большего увеличения поворачивайте кольцо настройки вправо, для меньшего увеличения поворачивайте его влево. Метка показывает текущую настройку увеличения.

## 3. УХОД И ОБСЛУЖИВАНИЕ

### 3.1 САЛФЕТКА ДЛЯ ОЧИСТКИ ОПТИКИ

Прилагаемой салфеткой из микрофибры можно очищать даже самые чувствительные поверхности стекол. Она идеально подходит для объективов, окуляров и очков. Салфетка должна быть чистой, поскольку ее загрязнения могут повредить поверхность линз. Загрязнившуюся салфетку можно постирать в теплой мыльной воде и высушить на воздухе. Используйте ее только для очистки поверхностей оптических элементов.

### 3.2 ОЧИСТКА

Все элементы и поверхности зрительной трубы разработаны для обеспечения простой очистки.

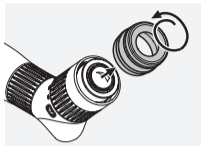

Для длительного сохранения превосходных оптических характеристик вашей зрительной трубы поддерживайте поверхности оптических элементов в чистоте, не допуская попадания на них грязи, жира и масла. Чтобы почистить оптику, сначала удалите крупные частицы кистью для очистки линз. Затем осторожно подышите на линзу и отполируйте ее чистящей салфеткой для удаления оставшегося загрязнения. Корпус лучше всего очищать мягкой влажной тканью (не используйте для этого салфетку для очистки оптики). Если он сильно загрязнен (например, песком), можно полностью открутить опускающийся наглазник, чтобы упростить процесс очистки.



### 3.3 ХРАНЕНИЕ

Хранить зрительную трубу следует в хорошо проветриваемом темном месте. Если зрительная труба влажная, сначала необходимо ее высушить. В тропических районах или в областях с высокой влажностью воздуха лучше хранить ее в герметичном контейнере с влагопоглотителем (таким как силикагель).

### 3.4 КОММЕНТАРИИ

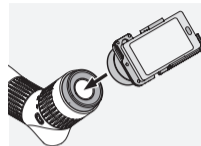

Превратите свою зрительную трубу в телеобъектив с использованием адаптеров для дигископинга от SWAROVSKI OPTIK.

## 4. РЕКОМЕНДАЦИИ ПО БЕЗОПАСНОСТИ

### 4.1 ОСТОРОЖНО!



Запрещается направлять зрительную трубу на солнце!  
Опасно для глаз!



## 4.2 ОБЩИЕ ПРАВИЛА ЭКСПЛУАТАЦИИ



Оберегайте зрительную трубу от ударов.

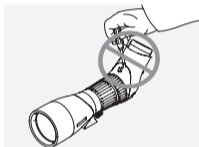

Ремонт и обслуживание должны осуществляться только либо SWAROVSKI OPTIK Absam (Австрия) или SWAROVSKI OPTIK Северная Америка. Любые работы неуполномоченной стороной приводят к потере гарантии.

Все параметры являются типовыми.

Производитель оставляет за собой право изменять конструкцию и комплект поставки, он не несет ответственности за возможные опечатки.

## GARANTIE

Mit diesem SWAROVSKI OPTIK Produkt haben Sie ein hochwertiges Qualitätserzeugnis erworben, für das wir eine weltweit gültige Garantie von 10 Jahren ab Kauf gemäß folgenden Bedingungen gewähren:

Beim Auftreten von Material- und/oder Fertigungsfehlern übernehmen wir für die gesamte Laufzeit der Garantie die Materialkosten, wobei wir uns vorbehalten, das Gerät oder den defekten Teil nach eigenem Ermessen instandzusetzen oder auszutauschen. Während der ersten fünf Jahre übernehmen wir zusätzlich auch die Kosten für die Arbeit.

Durch die Garantie wird die gesetzliche Gewährleistungspflicht nicht eingeschränkt.

Bei Änderung der Produktpalette behalten wir uns das Recht vor, defekte Geräte zu reparieren oder durch gleichwertige zu ersetzen.

Die Garantie gilt nicht bei Reparaturen durch einen nicht von uns autorisierten Servicedienst und bei Schäden, die durch unsachgemäßen Gebrauch verursacht wurden; ebenso nicht für mittelbare oder unmittelbare Schäden, die durch Defekte am Gerät entstanden sind. Weiters sind von der Garantie alle Ausstattungsteile ausgeschlossen, die einem natürlichen Verschleiß unterliegen, wie Augenmuscheln, Tragriemen, Behältnisse, Armierungen etc.

Die Garantie hat nur dann Gültigkeit, wenn dieses Garantie/Service-Dokument am Kauftag vom Fachhändler ordnungsgemäß mit Datum, Stempel und Unterschrift versehen worden ist.

Im Garantiefalle sowie auch zur Vornahme von Service- und/oder Reparaturarbeiten übergeben Sie bitte das Gerät samt diesem Garantie/Service-Dokument Ihrem SWAROVSKI OPTIK Fachhändler oder senden es, frei Haus, direkt an unsere Adresse. Geräte, denen dieses Garantie/Service-Dokument nicht beigegeben ist, werden grundsätzlich kostenpflichtig repariert. Die Retoursendung ist versichert (Transportmittel nach unserer Wahl) und erfolgt im Falle von Garantiereparaturen gratis, ansonsten gegen Berechnung. Bei Versand ins Ausland gehen eventuelle ausländische Zoll- bzw. Fiskalabgaben zu Lasten des Empfängers.

Diese Garantie wird von SWAROVSKI OPTIK AG & CO. KG, Absam, Österreich, gegeben. Gerichtsstand ist Innsbruck; es gilt österreichisches Recht.

Sofern in einzelnen Ländern andere Garantien/Gewährleistungen (gesetzliche oder freiwillige) zugesagt sind, müssen diese vom jeweiligen Importeur bzw. Fachhändler erfüllt werden. SWAROVSKI OPTIK AG & CO. KG, Absam, Österreich, kann dafür nur eintreten, sofern eine gesetzliche Pflicht dazu besteht.

## WARRANTY

In procuring this optical product from SWAROVSKI OPTIK you now own a top-quality instrument for which we grant a worldwide warranty of 10 years from the date of purchase in accordance with the following conditions:

If defects in material and/or workmanship appear, we will take over material costs for the entire warranty period. We reserve the right in such instances to repair or replace the instrument or the defective part at our discretion. During the first five years we will take over the costs for materials and work.

This guarantee in no way limits the statutory warranty obligations.

In the event that the range of products is changed, we reserve the right to repair defective instruments or to replace them with those of equal value.

We undertake no liability for repairs carried out by a repair shop which has not been authorized by us, nor for damages caused by improper use, nor for direct or indirect damages brought about by defects on the instrument. In addition, all parts are excluded from the warranty which are subject to natural wear, such as eye cups, carry straps, cases, armouring, etc.

This warranty is valid only when this warranty/service document has been duly dated, stamped and signed by the Authorized dealer on the day of purchase.

In a warranty case and as well for service and/or repair work please present the instrument to your authorized SWAROVSKI OPTIK dealer together with this warranty/service document or send it, delivery-free, directly to our address. Instruments sent without the warranty/service document enclosed will be repaired and the costs charged to the customer. The return shipment of the instrument, insured (means of transport at our discretion), is free of charge in the case of repairs covered under warranty, otherwise charged to the customer. For shipments to foreign countries any foreign customs duties or fiscal charges are charged to the recipient.

This warranty is given by SWAROVSKI OPTIK AG & CO. KG, Absam, Austria. The place of jurisdiction is Innsbruck; Austrian law applies.

Insofar as other guarantees/warranties (whether legally or voluntary) are pledged in individual countries, these must be fulfilled by the respective importer or authorized dealer. SWAROVSKI OPTIK AG & CO. KG, Absam, Austria, can therefore accept liability only when a legal obligation exists to do so.

### Remarks for the United States of America:

For warranty services all products purchased in the United States, our only warranty authorized service is through SWAROVSKI OPTIK North America. For further information please call 1-800-426-3089.

## GARANTIE

En achetant cet instrument d'optique de SWAROVSKI OPTIK, vous venez de faire l'acquisition d'un produit de qualité supérieure pour lequel nous vous accordons, à compter de la date d'achat, une garantie internationale de 10 ans stipulée comme suit:

En cas de défaut dans la matière et/ou de vice de fabrication, nous nous chargeons pour toute la durée de validité de la garantie des frais afférents aux matières tout en nous réservant toutefois le droit de décider s'il convient de réparer ou d'échanger l'instrument ou la partie défectueuse. Les cinq premières années, nous prenons par ailleurs également en charge les coûts de main d'œuvre.

La garantie de conformité légale n'est pas limitée par la garantie du produit.

En cas de modification du programme de fabrication, nous nous réservons le droit de réparer les instruments défectueux ou de les remplacer par des instruments qualitativement équivalents.

La garantie n'est valable ni en cas de réparations ayant été effectuées par quiconque d'autre que l'un de nos services après-vente agréés ni en cas de dommages dus à une utilisation impropre; elle n'est pas davantage valable en cas de dommages directs ou indirects consécutifs à une détérioration de l'instrument. Sont par ailleurs exclues de la garantie toutes les pièces d'équipement soumises à une usure naturelle telles que bonnettes, bandoulières, étuis, armatures, etc.

La garantie n'est valable que si la date d'achat, le cachet et la signature du revendeur figurent en bonne et due forme sur la carte de garantie/service.

En cas de service de garantie ou de travaux de réparation et/ou d'entretien, remettre l'appareil accompagné du document garantie/service au revendeur SWAROVSKI OPTIK ou envoyer directement l'appareil franco domicile à notre adresse. Les appareils qui ne seront pas accompagnés de cette carte de garantie/service ne pourront pas être réparés gratuitement. L'expédition retour de la marchandise, couverte par une assurance (avec moyen de transport de notre choix), est gratuite dans le cas de réparations effectuées sous garantie, contre facturation dans le cas où les prétentions à la garantie sont exclues. En cas d'expédition à l'étranger, les éventuelles taxes douanières ou fiscales sont à la charge du destinataire.

Cette garantie est accordée par SWAROVSKI OPTIK AG & CO. KG, Absam, Autriche. Le tribunal compétent en cas de litige est celui d'Innsbruck; la loi appliquée est la loi autrichienne.

A supposer que d'autres garanties/prestation de garantie (légales ou facultatives) soient accordées dans certains pays, il faut qu'elles soient fournies par l'importateur ou le commerçant spécialisé respectif. SWAROVSKI OPTIK AG & CO. KG, Absam, Autriche, ne peut être tenu pour responsable que si la loi l'y oblige.

## GARANZIA

Con questo prodotto ottico SWAROVSKI OPTIK Lei ha acquistato uno strumento di qualità e gran pregio per il quale offriamo una garanzia valida in tutto il mondo della durata di 10 anni a decorrere dall'acquisto sulla base delle condizioni seguenti.

Se insorgessero difetti nel materiale o difetti di fabbricazione, ci facciamo carico dei costi di materiale per l'intero periodo di validità della garanzia, riservandoci di riparare o sostituire lo strumento o la parte difettosa a nostro giudizio. Durante i primi cinque anni ci facciamo carico dei costi della manodopera.

Durante la garanzia l'obbligo di garanzia legale non verrà limitato.

In caso di variazione della gamma di produzione ci riserviamo il diritto di riparare lo strumento difettoso o di sostituirlo con uno equivalente.

Non ci assumiamo alcuna responsabilità per riparazioni effettuate da un servizio non da noi autorizzato, per danni causati da uso improprio, nonché per danni diretti o indiretti causati da difetti dell'apparecchio.

Oltre a ciò non assumiamo alcuna responsabilità per parti sottoposte ad usura naturale, come paraluce per occhi, spallaccio, custodie, armature, ecc.

La garanzia vale solo se questo certificato di garanzia/assistenza tecnica è stato, nel giorno dell'acquisto, regolarmente datato, timbrato e firmato dal rivenditore specializzato.

Nel caso di garanzia nonchè di lavori di riparazione o di assistenza tecnica consegnate l'apparecchio insieme a questo certificato di garanzia/assistenza tecnica al Vostro rivenditore d'ottica SWAROVSKI OPTIK oppure spedite, franco domicilio, direttamente al nostro indirizzo. Gli apparecchi che non sono accompagnati da questo certificato di garanzia/assistenza tecnica vengono sempre riparati a spese del cliente. La spedizione di ritorno, assicurata (il mezzo di trasporto è a nostra scelta), non comporta alcun costo nel caso di riparazioni con certificato di garanzia; in caso contrario le spese vanno a carico del cliente. Nel caso di spedizioni all'estero, eventuali costi doganali o fiscali esteri vanno a carico del destinatario.

Questa garanzia viene assicurata da SWAROVSKI OPTIK AG & CO. KG, Absam, Austria. Il foro competente è Innsbruck; vige la costituzione austriaca.

Nel caso vengano offerte nei singoli paesi altre garanzie/prestazioni di garanzia (stabilite per legge o volontariamente) questo devono venire soddisfatte dai rispettivi importatori o rivenditori specializzati. La SWAROVSKI OPTIK AG & CO. KG, Absam, Austria può assumersi questo impegno solo se sussiste un obbligo fissato per legge.

## GARANTÍA

Con este producto de SWAROVSKI OPTIK usted ha adquirido un instrumento de excelente calidad. Concedemos una garantía de 10 años a partir de la fecha de la compra y con validez en el mundo entero conforme a las condiciones siguientes:

De surgir defectos de material o de fabricación, nosotros asumimos los costes de material durante el plazo entero de la garantía, nos reservamos no obstante el derecho a reparar o cambiar a discreción el instrumento o la pieza defectuosa. Durante los primeros cinco años asumimos además los costes del trabajo que se requiera.

La garantía del producto no limitará bajo ningún concepto las obligaciones de la garantía legal obligatoria.

Al modificarse nuestra gama de productos, nos reservamos el derecho a reparar los aparatos defectuosos o a sustituirlos por uno equivalente.

La garantía no cubre las reparaciones realizadas por personas no autorizadas por nosotros ni los daños que se hayan producido por un manejo inadecuado del instrumento; tampoco cubre los daños directos o indirectos causados por defectos del aparato. Quedan también excluidas de la garantía aquellas piezas del equipamiento que están expuestas a un desgaste natural, como las gomas de los oculares, las correas, los estuches, la cubierta exterior, etc.

La garantía tendrá vigencia tan sólo cuando este certificado de garantía/servicio haya sido debidamente cumplimentado con la fecha, el sello y la firma por parte del vendedor el día de la compra.

En el caso de aplicación de la garantía, o cuando se requieran trabajos de servicio o reparación, le rogamos se sirva llevar el instrumento junto con el presente certificado de garantía/servicio a su distribuidor especializado de SWAROVSKI OPTIK o enviarnoslo directamente a nuestro domicilio. Cuando los instrumentos no estén acompañados por el presente documento de garantía/servicio se cobrarán los gastos de reparación. El reenvío, asegurado, (el medio de transporte es de nuestra elección), será gratis en el caso de las reparaciones garantizadas. De lo contrario, será facturado. En los envíos al extranjero el destinatario corre con los gastos eventuales por concepto de aduana o gravámenes extranjeros.

Esta garantía la concede SWAROVSKI OPTIK AG & CO. KG, Absam, Austria. El lugar de jurisdicción es Innsbruck y rige el derecho austriaco.

Cuando en algún país se hayan otorgado otras garantías o prestaciones de la garantía (legales o voluntarias), éstas deberán ser cumplidas por el respectivo importador y/o distribuidor. SWAROVSKI OPTIK AG & CO. KG, Absam, Austria será responsable tan sólo cuando exista un compromiso legal en ese sentido.

## GARANTIE

Met dit product van SWAROVSKI OPTIK hebt u een hoogwaardig kwaliteitsfabrikaat gekocht, waarvoor wij onder volgende voorwaarden een wereldwijd geldige garantie van 10 jaar vanaf aankoop verlenen:

Bij het optreden van materiaal- en/of fabricagefouten dragen wij voor de complete looptijd van de garantie de materiaalkosten, waarbij wij ons het recht voorbehouden het instrument of het defecte onderdeel naar eigen goeddunken te repareren of te vervangen. Gedurende de eerste vijf jaar dragen wij ook de arbeidskosten.

Door de garantie wordt de wettelijke vrijwaringplicht niet beperkt.

Bij wijziging van het productengamma behouden wij ons het recht voor defecte instrumenten te repareren of door gelijkwaardige te vervangen.

De garantie geldt niet bij reparaties door een niet door ons geautoriseerde servicedienst en bij schade die door onvakkundig gebruik veroorzaakt is; evenmin voor directe of indirecte schade die door defecten aan het instrument is ontstaan. Bovendien zijn van de garantie alle uitrustingsonderdelen uitgesloten die aan natuurlijke slijtage onderhevig zijn, zoals oogkleppen, draagriemen, houders, ommantelingen, enz.

De garantie is alleen geldig, als dit garantie-/servicedocument op de dag van aankoop door de vakhandelaar zoals voorgeschreven van datum, stempel en handtekening is voorzien.

Overhandig in een garantiegeval en voor de uitvoering van service- en/of reparatiewerkzaamheden het instrument a.u.b. samen met dit garantie-/servicedocument aan uw SWAROVSKI OPTIK vakhandelaar of stuur het franco thuis direct naar ons adres. Instrumenten zonder dit garantie-/servicedocument worden principieel met verplichte betaling van de kosten gerepareerd. Het terugzenden, verzekerd (transportmiddel is onze keuze), vindt in geval van een garantiereparatie gratis, anders tegen verrekening van kosten plaats. Bij verzending naar het buitenland gaan eventuele buitenlandse douane- resp. belastingheffingen ten laste van de ontvanger.

Deze garantie wordt door SWAROVSKI OPTIK AG & CO. KG, Absam, Oostenrijk, verleend. De bevoegde rechtbank is Innsbruck, geldig is Oostenrijks recht.

Indien in sommige landen andere garanties/vrijwaringen (wettelijke of vrijwillige) toegezegd zijn, moet hieraan door de betreffende importeur resp. vakhandelaar worden voldaan. SWAROVSKI OPTIK AG & CO. KG, Absam, Oostenrijk, kan hiervoor alleen opkomen, voorzover hiertoe een wettelijke plicht bestaat.

## GARANTI

Du har nu införskaffat ett optiskt instrument från SWAROVSKI OPTIK som är av högsta kvalitet och för vilket en världsomfattande garanti på 10 år gäller från inköpsdatum enligt följande villkor:

Om det framkommer defekter gällande material och/eller framställingsfel, täcker vi materialkostnaderna för hela garantitiden. Vi förbehåller oss i dessa fall rätten att reparera, ersätta hela instrumentet eller defekta delar såsom det passar oss bäst. De fem första åren ersätter vi både material och arbetskostnader.

Genom denna garanti begränsas inte de lagliga rättigheterna.

Då produkturvalet förändras förbehåller vi oss rätten att reparera defekta instrument eller ersätta dem med andra av lika värde.

Vi tar inget ansvar för reparationer utförda av en av oss icke- auktoriserad verkstad, inte heller för skador uppkomna genom felaktigt bruk, inte heller för direkta eller indirekta skador som uppkommit genom defekter hos instrumentet. Garantin gäller inte heller de delar som slits på naturlig väg, såsom ögonmusslor, bärremmar, fodral, ytbeläggning, etc.

Garantin är i kraft endast då detta garantibevis blivit korrekt daterat, stämplat och underskrivet av en auktoriserad återförsäljare på försäljningsdagen.

I garantifall och för service och/eller underhåll lämna in instrumentet till en auktoriserad SWAROVSKI OPTIK återförsäljare tillsammans med detta garantibevis eller skicka dem, gratis, direkt till vår adress. Instrument som skickats utan garantibevis repareras och faktureras kunden. Den försäkrade återförsändelsen (leveranssättet är upp till oss), är gratis då garantin täcker reparationerna, i annat fall faktureras de kunden. För leverans utomlands faktureras eventuella tullavgifter och kostnader mottagaren.

Garantin är given av SWAROVSKI OPTIK AG & CO. KG, Absam, Österrike. Myndighetsområdet är Innsbruck; Österrikisk lag gäller.

Gällande andra garantier (oberoende av om lagliga eller frivilliga) i olika länder, måste dessa uppfyllas av resp. importör eller auktoriserad återförsäljare. SWAROVSKI OPTIK AG & CO. KG, Absam, Österrike, kan acceptera ansvar enbart då legal skyldighet att göra så existerar.

Om instrumentet inte importerats av leg. importör förbehåller vi oss rätten att fakturera behandlingskostnaderna till fullt belopp.

## TAKUU

Olet hankkinut todella laadukkaan SWAROVSKI OPTIK-tuotteen, jolla ostopäivästä lukien on 10 vuoden kansainvälinen takuu. Takuehdot:

Jos laitteessa ilmenee materiaali/työ virhe, SWAROVSKI OPTIK KG vastaa materiaalikustannuksista takuun koko voimassaoloajan. Kyseisissä tapauksissa Swarovski Optik KG varaa oikeuden joko korjata tai vaihtaa laite tai viallinen osa harkintansa mukaan. Ensimmäisten viiden takuuvuoden ajan Swarovski vastaa sekä materiaali että työkuustannuksista.

Tämä takuu ei rajoita lainmukaisia takuuvollisuuksia.

Tapauksissa, joissa tuotevalikoima on muuttunut, SWAROVSKI OPTIK KG varaa oikeuden joko korjata viallinen laite tai vaihtaa se samanarvoiseen tuotteeseen.

SWAROVSKI OPTIK KG ei ota mitään velvoitteita korjauksista, jos kyseessä ei ole SWAROVSKI OPTIK KG:n valtuuttama korjaaja, eikä vioista jotka ovat aiheutuneet virheellisestä käytöstä eikä myöskään laitevian aiheuttamasta suorasta tai epäsuorasta vahingosta. Lisäksi takuu ei koske osia, jotka käytössä alistuvat normaalille kulumiselle, esim. okulaarit, kantohihna, laukku, pintamateriaali jne.

Takuu on voimassa vain jos valtuutettu myyjä on ostopäivänä täyttänyt takuukortin asianmukaisesti: tuotenumero, päiväys, myyjän leima.

Takuu ja muiden korjausten ja/tai huoltojen yhteydessä esitä tämä takuukortti valtuutetulle SWAROVSKI OPTIK myyjälle tai toimita laite rahtivapaasti suoraan meille. Jos laite toimitetaan korjaukseen/huoltoon ilman takuukorttia, laite korjataan ja kulut veloitetaan asiakkaalta. Jos kyseessä on takuukorjaus laite lähetetään takaisin vakuutettuna (toimitustapa on Swarovskin päätettävissä) veloituksetta, muutoin lähetyskulut veloitetaan asiakkaalta. Ulkomaan lähetyksissä mahdolliset tulli- ja verokulut veloitetaan vastaanottajalta.

Takuun myöntäjä on SWAROVSKI OPTIK AG & CO. KG, Absam, Itävalta. Oikeudenkäyttöpaikka on Innsbruck; Itävallan lakien mukaisesti.

Jos yksittäisissä maissa myönnetään muita takuita tai vakuuksia (lainmukaisia tai vapaaehtoisia), niistä on vastuussa maahantuojaja tai valtuutettu jälleenmyyjä. SWAROVSKI OPTIK AG & CO. KG, Absam, Itävalta si-toutuu vastuuseen ainoastaan kun lakien mukaiset velvoitteet ovat olemassa.

Jos laite ei ole Suomessa valtuutetun maahantuojan maahantuontia, pidätämme oikeuden veloittaa korjauksesta syntyneet käsittelykustannukset täysimääräisenä.

## GARANTI

Dit førsteklasses produkt fra SWAROVSKI OPTIK er udstedt med 10 års garanti fra købsdatoen i hele verden i henhold til følgende betingelser:

Hvis der optræder materiale- og/eller produktionsfejl, overtager vi garantien for materialeomkostningerne under hele garantiens gyldighedsperiode, hvorved vi forbeholder os retten til efter eget skøn at istandsætte eller udskifte apparatet eller den defekte del. I de første fem år overtager vi derudover arbejdsomkostningerne.

Den lovbestemte garantiforpligtelse indskrænkes ikke gennem garantien.

Ved ændring af produktprogrammet forbeholder vi os ret til at reparere defekte apparater eller udskifte dem med apparater af tilsvarende kvalitet.

Garantien gælder ikke for reparationer, som er gennemført af et serviceværksted, der ikke er autoriseret af os, og ved beskadigelser der er opstået som følge af usagkyndig brug; og heller ikke ved indirekte eller direkte beskadigelser, som er opstået på grund af defekter på apparatet. Desuden omfatter garantien ikke udstyrsdele, som er udsat for naturligt slid, eksempelvis øjestykker, bæreremme, beholdere, armeringer osv.

Garantien er kun gyldig, hvis dette garanti/service-bevis udfyldes på forskriftsmæssig vis af forhandleren på købsdagen med dato, stempel og underskrift.

I tilfælde af garantikrav såvel som foretagelse af service- og eller reparationsarbejder skal du overgive apparatet samt garanti/service-beviset til din SWAROVSKI OPTIK-forhandler, eller sende det direkte, frit i hus, til vores adresse. Hvis dette garanti/service-bevis ikke er vedlagt apparatet, reparerer det grundlæggende omkostningsspligtigt. Retursendingen, forsikret (transportmiddel efter vores valg), er gratis i tilfælde af reparationer, som er omfattet af garantien. Ellers sker den mod beregning. Eventuelle udenlandske told- eller skatteafgifter ved forsendelser til udlandet skal betales af modtageren.

Denne garanti udstedes af SWAROVSKI OPTIK AG & CO. KG, Absam, Østrig. Værneting er Innsbruck; der anvendes østrigsk ret.

Såfremt der i enkelte lande gælder andre garantier (lovbestemte eller frivillige), skal de opfyldes af den pågældende importør eller forhandler.

SWAROVSKI OPTIK AG & CO. KG, Absam, Østrig, indtræder i sådanne tilfælde kun, hvis det er en lovmæssig forpligtelse.

## ГАРАНТИЯ

Приобретая настоящее изделие фирмы SWAROVSKI OPTIK, Вы получаете высококачественный продукт, на который дается мировая гарантия сроком на 10 лет с момента продажи при условии соблюдения следующих правил:

В случае обнаружения производственного брака и/или материального дефекта в период гарантийного срока производитель берет на себя все возникающие в данной связи материальные затраты, по собственному усмотрению принимая решение о замене или ремонте дефектного узла или прибора. В течение первых пяти лет гарантийного срока производитель также берет на себя оплату рабочего времени на ремонт прибора.

Предоставление гарантии не ведет к уменьшению объема установленных законом гарантийных обязательств производителя.

При изменении ассортимента продукции мы можем отремонтировать дефектный прибор или заменить его на аналогичный.

Применение гарантии исключается, если ремонт выполнен в неавторизованном сервис-центре, прибор вышел из строя в результате ненадлежащего применения, возникли прямые или косвенные убытки в результате обнаружения у прибора дефектов. Гарантийные обязательства не распространяются на аксессуаров, подверженные естественному износу, например наглазники, подвесные ремни, футляры, армирующие покрытия и т.д.

Гарантия на прибор признается лишь при наличии гарантийного талона, заполненного в день покупки, и на нем имеется подпись и штамп торговой организации, указана также дата продажи.

При наступлении гарантийного случая, а также для проведения ремонта и/или сервисного обслуживания прибор вместе с гарантийным талоном передается местному дилеру компании SWAROVSKI OPTIK или направляется в адрес производителя наложенным платежом. При отсутствии гарантийного талона ремонт выполняется только за возмещение. После выполнения гарантийного ремонта доставка прибора осуществляется бесплатно с обязательным страхованием отправления (способ доставки по выбору производителя), в иных случаях владелец прибора возмещает стоимость ремонта и доставки. При необходимости доставки прибора за пределы Австрии оплата таможенных и иных сборов – за счет получателя.

Настоящая гарантия выдается компанией SWAROVSKI OPTIK AG & CO. KG, Абсам, Австрия. Место рассмотрения споров – Иннсбрук; действует австрийское законодательство.

В случае если в других странах законодательно или добровольно приняты и действуют иные условия гарантии, то импортер или дистрибьютор в данной стране обязан их выполнять. Компания SWAROVSKI OPTIK AG & CO. KG, Абсам, Австрия, может отвечать по этой гарантии лишь, если это закреплено на законодательном уровне.

TECHNISCHE DATEN / TECHNICAL DATA / DONNÉES TECHNIQUES / DATI TECNICI / DATOS TÉCNICOS

Edelgasfüllung · inert gas filling · remplissage de gaz inerte · riempimento con gas inerte · relleno de gas inerte

DE Grundkörper	EN Body	FR Corps	IT Corpo principale	ES Cuerpo básico	ATC 56	STC 56
Vergrößerung	Magnification	Grossissement	Ingrandimento	Aumentos	17-40x	17-40x
Wirksamer Objektiv-Ø	Effective objective lens diameter	Diamètre effectif de l'objectif	Diametro utile dell'obiettivo	Diámetro efectivo del objetivo	56 mm	56 mm
Austrittspupillen-Ø	Exit pupil diameter	Diamètre de la pupille de sortie	Diametro della pupilla d'uscita	Diámetro de la pupila de salida	3.4-1.4 mm	3.4-1.4 mm
Austrittspupillenabstand	Exit pupil distance	Distance de la pupille de sortie	Distanza della pupilla d'uscita	Distancia de la pupila de salida	20 mm	20 mm
Sehfeld	Field of view	Champ de vision reel	Campo visivo	Campo de visión	62-34 m/1.000m 186-102 ft/1.000 yd	62-34 m/1.000m 186-102 ft/1.000 yd
Sehfeld (Grad)	Field of view (degrees)	Champ de vision reel (dégres)	Campo visivo (gradi)	Campo de visión (grados)	3.52-1.93°	3.52-1.93°
Sehfeld für Brillenträger (Grad)	Field of view, eyeglass-wearers (degrees)	Champ de vision pour porteurs de lunettes (dégres)	Campo visivo con l'uso di occhiali (gradi)	Campo de visión para usuarios de gafas (grados)	3.52-1.93°	3.52-1.93°
Augenseitiges Sehfeld (Grad)	Field of view, apparent (degrees)	Champ de vision apparent (dégres)	Campo visivo soggettivo (gradi)	Campo de visión, aparente (grados)	57-71°	57-71°
Kürzeste Einstellentfernung	Shortest focusing distance	Distance min. de mise au point	Distanza minima per la messa a fuoco	Distancia mínima de enfoque	3.4 m 11.2 ft	3.4 m 11.2 ft
Dioptrienkorrektur bei ∞	Diopter correction at ∞	Réglage de la dioptrie ∞	Compensazione diottrica di ∞	Corrección de dioptrías ∞	> 5 dpt	> 5 dpt
Lichttransmission	Light transmission	Transmission de lumière	Trasmissione di luce	Transmisión de la luz	88%	88%
Filtergewinde, objektivseitig	Objective filter thread	Filet de filtrage, du côté de l'objectif	Filetto del filtro, lato obiettivo	Rosca del filtro del objetivo	M 58x0.75	M 58x0.75
Länge ca.	Approx. length	Longueur approx.*	Lunghezza approx.*	Longitud aprox.*	258 mm 10.2 in	285 mm 11.2 in
Gewicht ca.	Approx. weight	Poids approx.	Peso appross.	Peso aprox.	970 g 34.2 oz	980 g 34.6 oz
Funktionstemperatur	Functional temperature	Température de fonctionnement	Temperatura operativa	Temperatura de funcionamiento	-25/+55°C -13/+131°F	
Lagertemperatur	Storage temperature	Température de stockage	Temperatura di stoccaggio	Temperatura de almacenamiento	-30/+70°C -22/+158°F	
Druckwasserdichtheit	Submersion tightness	Étanchéité	Impermeabilità sott'acqua	Estanqueidad	4 m 13 ft	
Stativanschlussgewinde	Tripod thread	Filet de raccord pour trépied	Filettatura per attacco treppiede	Rosca de montaje sobre el trípode	1/4" UNC; 3/8" UNC	

Alle Angaben sind typische Werte. Änderungen in Ausführung und Lieferung sowie Druckfehler sind vorbehalten.

All the specifications given are typical values. We reserve the right to make changes regarding design and delivery. We accept no liability for printing errors.

Toutes les caractéristiques indiquées sont des valeurs habituelles. Sous réserve de modifications ultérieures concernant la conception, la livraison et les erreurs d'impression.

Tutti i valori specificati sono valori tipici. Ci riserviamo il diritto di apportare modifiche a livello di design e consegna e non accettiamo alcuna responsabilità per eventuali errori di stampa.

Todas las especificaciones se ofrecen con valores típicos. Reservado el derecho a modificaciones en modelo y suministro, así como posibles errores de impresión.

TECHNISCHE GEGEVENS / TEKNISKA DETAJER / TEKNISET TIEDOT / TEKNISCHE DATA / ТЕХНИЧЕСКИЕ ХАРАКТЕРИСТИКИ

inertgasvulling · ädelgasfyllning · jalokaasutäyte · ädelgasfyldning · заполнение инертным газом



NL	SV	FI	DA	RU	ATC 56	STC 56
Basisinstrument	Grundstomme	Runko	Grunddel	Корпус зрительной трубы		
Vergroting	Förstoring	Suurennus	Forstørrelse	Увеличение	17-40x	17-40x
Objectiefdiameter	Effektiv objektiv Ø	Objektiivin tehollinen Ø	Effektiv diameter på objektiv	Эффективный диаметр объектива	56 mm	56 mm
Uitreddepupillen-Ø	Utgangspupillens Ø	Lähtöpupillin Ø	Udgangspupildiameter	Диаметр выходного зрачка	3.4-1.4 mm	3.4-1.4 mm
Uitreddepupilafstand	Avstand utgangspupill	Silmän etäisyys okulaarista	Udgangspupilafstand	Удаление выходного зрачка	20 mm	20 mm
Gezichtsveld	Synfält	Näkökenttä	Synsfelt	Поле зрения	62-34 m/1.000m 186-102 ft/1.000 yd	62-34 m/1.000m 186-102 ft/1.000 yd
Gezichtsveld (graden)	Synfält (grader)	Näkökenttä (astetta)	Synsfelt (grader)	Поле зрения (в градусах)	3.52-1.93 °	3.52-1.93 °
Gezichtsveld voor brildraggers (graden)	Synfält med glasögon (grader)	Näkökenttä silmälasella (asteissa)	Synsfeld för brillebærere (grader)	Поле зрения для людей в очках (в градусах)	3.52-1.93 °	3.52-1.93 °
Subjectief gezichtsveld (graden)	Yttre synfält (grader)	Näennäinen näkökenttä (astetta)	Subjektivt synsfelt (grader)	Видимое поле зрения (в градусах)	57-71 °	57-71 °
Close focus	Kortaste innstillingsavstand	Lähin tarkennusetäisyys	Korteste indstillingsdistance	Минимальное фокусируемое расстояние	3.4 m 11.2 ft	3.4 m 11.2 ft
Dioptrierecorrectie bij ∞	Dioptrikorrigering ∞	Dioptrikorjaus ∞	Dioptrisk justeringsområde hos ∞	Интервал диоптрийной наводки при ∞	> 5 dpt	> 5 dpt
Lichttransmissie	Ljustransmission	Valonläpäisykyky	Lystransmission	Светопроводимость	88%	88%
Filterdraad objectief	Frontlins filter gänga	Objektiivin filtterikerre	Filtergevind på objektiv-siden	Резьба для фильтра	M 58x0.75	M 58x0.75
Lengte ca.	Ungefärlig längd	Pituus noin	Cirkalængde	Примерная длина	258 mm 10.2 in	285 mm 11.2 in
Gewicht ca.	Ungefärlig vikt	Paino, noin	Peso aprox.	Примерная масса	970 g 34.2 oz	980 g 34.6 oz
Gebruikstemperatuur	Drifttemperatur	Käyttölämpötila	Funktionstemperatur	Рабочая температура	-25/+55 °C -13/+131 °F	
Bewaartemperatuur	Förvaringstemperatur	Säilytyslämpötila	Opbevaringstemperatur	Температура хранения	-30/+70 °C -22/+158 °F	
Drukwaterdichtheid	Vattentäthet	Tiiviys	Vandtæthed	Непроницаемость для воды	4 m 13 ft	
Schroefdraad voor statiefaansluiting	Stativfastegänga	Jalustakierre	Stativpåskruningsgevind	Резьба для установки на штатив	1/4" UNC; 3/8" UNC	

De vermelde specificaties zijn standaardwaarden. Wijzigingen in uitvoering en levering voorbehouden. Wij zijn niet aansprakelijk voor drukfouten.

Samtliga angivna specifikationer är typiska värden. Ändringar i utförande och leverans samt tryckfel förbehålles.

Kaikki annetut tiedot ovat tyypillisiä arvoja. SWAROVSKI OPTIK pidättää oikeuden suunnittelun ja toimituksen muuttamiseen. SWAROVSKI OPTIK ei hyväksy mitään vastuuta painovirheistä.

Alle angivne specifikationer er typiske værdier. Der tages forbehold for ændringer i udførelse og levering samt trykfejl.

Все указанные спецификации являются типичными значениями. Мы оставляем за собой право вносить изменения, касающиеся конструкции и поставки изделий. Мы не несем ответственности за ошибки печати.