

Maestro

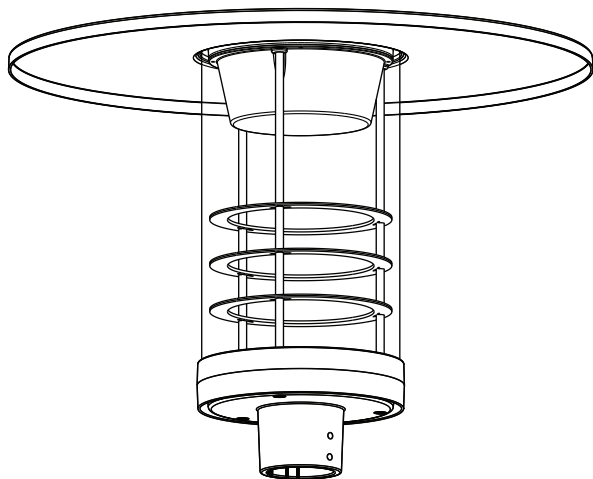

- (FIN) Asennusohje
- (SWE) Installationsanvisning
- (ENG) Installation instructions
- (EST) Paigaldusjuhend
- (RUS) Руководство по монтажу



IP65 IK9

2 x 1,5 mm²
4 x 1,5 mm²



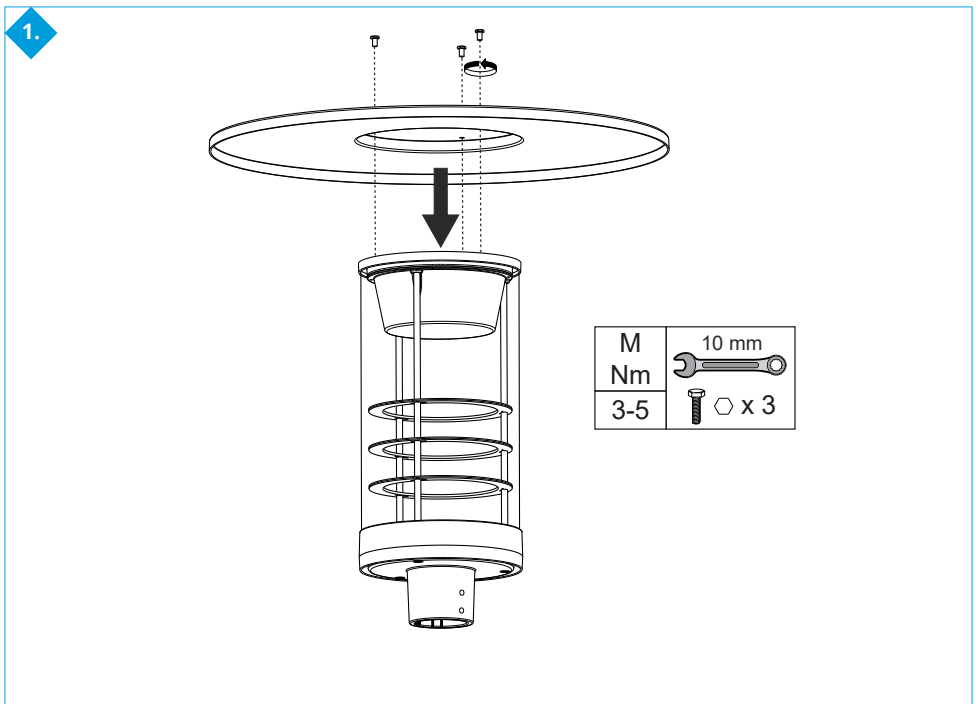
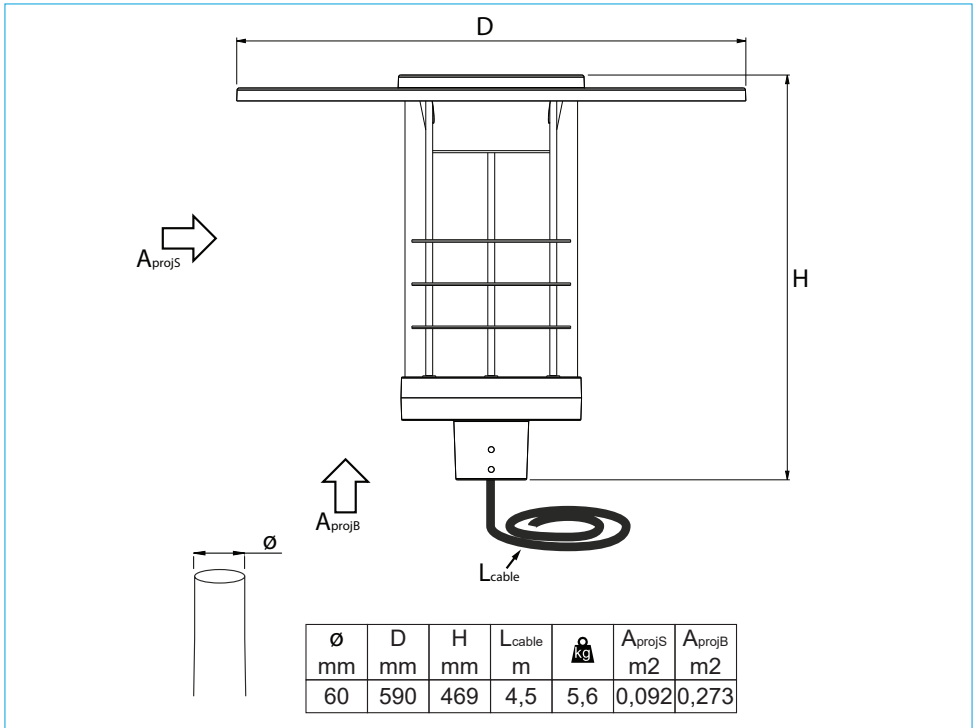

2.

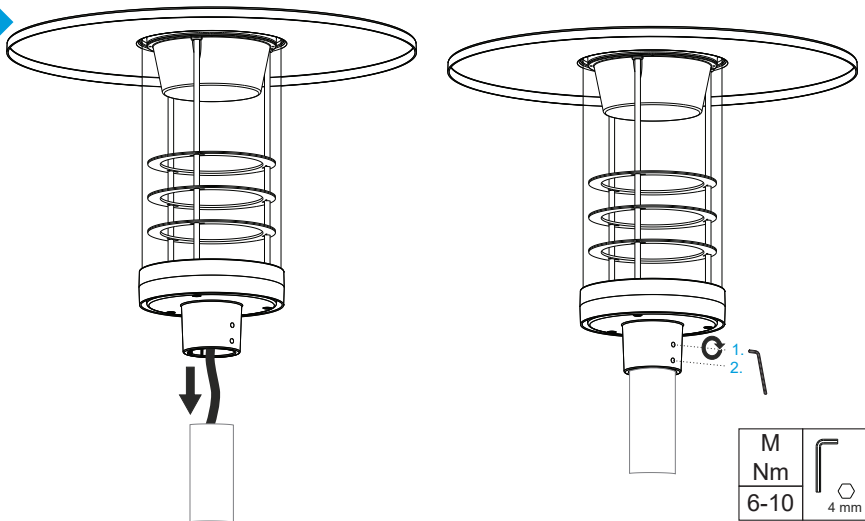

3.

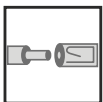
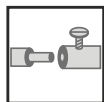
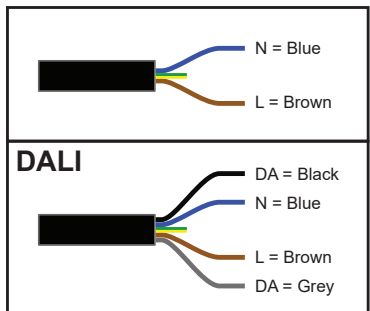
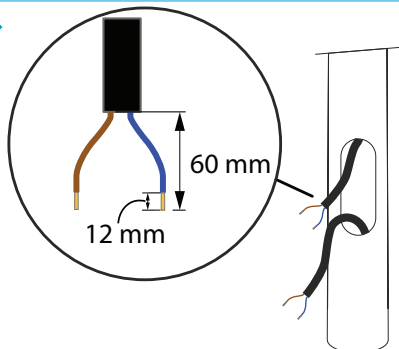

16 A
230 V

2 x
1,5 mm²

4 x
1,5 mm²

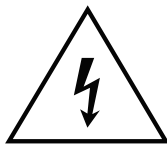

Ohjauspiirin oltava peruseristetty verkkojännitteestä
 Styrkrätsen måste vara grundisolerad från nätspänningen
 Control circuit must be basic insulated from mains

MAE30Lxx	LED 25W/840	
MAE30LxxED		DALI
MAE40Lxx	LED 36W/840	
MAE40LxxED		DALI
xx: HH = Pearl Grey, GH = Graphite Grey, M = Black		

Better life.

With electricity.

FIN

Valaisimen saa asentaa vain riittävän ammattitaidon omaava henkilö. Asennuksessa on noudatettava vallitsevia asennusmääräyksiä. Tuotteessa olevan tyyppitarran merkintöjä on noudatettava. Käytä ainoastaan sytytintyyppiä, valonlähdettä ja tehoa, joka valaisimeen on merkitty. Kytke virta pois päältä ennen asennusta ja huoltoa. Tämä asennusohje on säilytettävä ja sen on oltava käytettävissä aina kun valaisin asennetaan tai sitä huolletaan.

SWE

Armaturen får endast installeras av person med tillräcklig yrkesskicklighet. Installationen skall utföras i enlighet med nationella elektriska föreskrifter. Följ markeringar i produktens typetikett. Använd endast äldre och ljuskälla och effekt som är märkta på armaturen. Gör kretsen strömlös före installation eller service. Denna bruksanvisning bör sparas och finnas tillgänglig vid installation eller framtida service.

ENG

Only a professional electrician is allowed to do the installation. The current national installation regulations must be followed during installation. Always follow the markings in the product label. Use only starters, light sources and rated wattages as marked in the luminaire. Switch off the current before installation or service. This installation instruction must be kept available for future maintenance.

EST

Valgustit võib paigaldada ainult vastavat kvalifikatsiooni omav elektrik. Paigaldusel tuleb järgida riiklike, piirkondlike ja kohalike elektrikontrollikeskuste nõudeid ja piiranguid. Järgi alati toote sildil olevat markeeringut. Kasuta valgustis ainult ettenähtud võimsusega ja ettenähtud tüüpi süüteseadmeid ning valgusalikaid. Enne paigaldust või hooldust lülita seade alati vooluvõrgust välja. Paigaldusjuhend tuleb säilitada seadme hoolduse läbiviimiseks tulevikus.

RUS

Светильник должен устанавливаться только специалист с необходимой квалификацией и достаточными профессиональными навыками. При установке необходимо соблюдать действующие Правила устройства электроустановок. Всегда следуйте маркировке на этикетке светильника. Используйте стартеры и источники света только тех типов и мощностей, которые указаны на этикетке светильника. Перед установкой или обслуживанием убедитесь, что внешнее питание отключено. Сохраните эту инструкцию для дальнейшего технического обслуживания.

СВЕДЕНИЯ О СЕРТИФИКАЦИИ

Товар сертифицирован и соответствует требованиям нормативных документов.

Фирма-изготовитель:
Ensto Lighting Oy
Nepolammentie 25
08680 Lohja
Finland
Тел. +358 19 328 51
Факс +358 19 382 856

Ensto Lighting Oü
Pärnuvälja 9
72720 Paide
Eesti
тел. (372) 385 0440
факс (372) 385 0718

Импортер:
ООО "Энсто Рус"
Россия, 105062, Москва,
Подсосенский пер., д. 20/1
тел. (495) 258 52 70
факс (495) 258 52 69

ООО "Энсто Рус"
Россия, 196084, Санкт-Петербург
Ул. Воздухоплавательная, д.19
тел. (812) 336 99 17
факс (812) 336 99 62



ENSTO

Ensto Lighting Oy
Nepolammentie 25
FIN-08680, Finland
Tel. +358 19 328 51
www.ensto.com

