



EN - ACCEPTABLE PRESSURE MODIFICATION
DE - AKZEPTABLE DRUCKÄNDERUNG
FR - MODIFICATION DE PRESSION ACCEPTABLE
ES - MODIFICACIÓN DE PRESIÓN ACEPTABLE
IT - MODIFICA DELLA PRESSIONE ACCETTABILE

NL - AANVAARDBARE DRUKWIJZIGING
SE - ACCEPTABEL TRYCKMODIFIERING
TR - KABUL EDILEBİLİR BASINÇ DEĞİŞİKLİĞİ
RU - ДОПУСТИМАЯ МОДИФИКАЦИЯ ДАВЛЕНИЯ
FI - HYVÄKSYTTÄVÄ PAINEEN MUUTOS

EU_v3

I3+(28~30/37)	BE, FR, IT, LU, IE, GB, GR, PT, ES, CY, CZ, LT, CH, SI, LV, TR
I3b/p(30)	LU, NL, DK, FI, SE, CY, CZ, EE, LT, MT, SK, SI, BG, IS, NO, HR, RO, IT, HU, LV, GR
I3b/p(50)	DE, AT, CH, SK

EN - HAVE A PROFESSIONAL MAKE THESE ALTERATIONS.
DE - LASSEN SIE DIESE ÄNDERUNGEN VON EINEM FACHMANN VORNEHMEN.
FR - DEMANDEZ À UN PROFESSIONNEL DE FAIRE CES MODIFICATIONS.
ES - HAGA QUE UN PROFESIONAL HAGA ESTAS MODIFICACIONES.
IT - CHIEDI A UN PROFESSIONISTA DI APPORTARE QUESTE MODIFICHE.
NL - LAAT EEN PROFESSIONAL DEZE WIJZIGINGEN AANBRENGEN.
SE - LÅT EN FACKMAN GÖRA DESSA ÄNDRINGAR.
TR - BU DEĞİŞİKLİKLERİ BİR UZMANA YAPTIRIN.
RU - ПОПРОСИТЕ ПРОФЕССИОНАЛА ВНЕСТИ ЭТИ ИЗМЕНЕНИЯ.
FI - ANNA AMMATILAISEN TEHDÄ NÄMÄ MUUTOKSET.

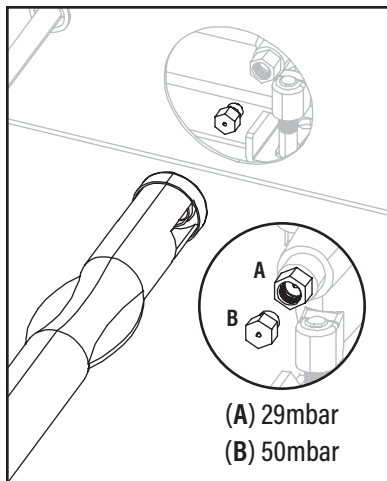

EN - Remove the fuel nozzle (B) for low pressure countries. (28-30mbar) (Nozzle is left hand thread.)
DE - Entfernen Sie die Zapfpistole (B) für Niederdruckländer. (28-30mbar) (Düse ist Linksgewinde.)
FR - Déposer le pistolet à carburant (B) pour les pays à basse pression. (28-30mbar) (La buse est fileté à gauche.)
ES - Retire la boquilla de combustible (B) para países de baja presión. (28-30 mbar) (La boquilla tiene rosca a la izquierda.)
IT - Rimuovere l'ugello del carburante (B) per i paesi a bassa pressione. (28-30mbar) (L'ugello è filettato a sinistra.)

NL - Verwijder het vulpistool (B) voor lagedruklanden. (28-30mbar) (Spuut is linkse draad.)
SE - Ta bort bränslemunstycket (B) för lågtrycksländer. (28-30 mbar) (munstycket är vänstergänga.)
TR - Düşük basınçlı ülkeler için yakıt memesini (B) çıkarın. (28-30mbar) (Meme soldan dişlidir.)
RU - Снимите топливную форсунку (B) для стран с низким давлением. (28-30 мбар) (сопло с левой резьбой).
FI - Irrota polttoainesuutin (B) matalapainemaissa. (28-30 mbar) (suutin on vasenkätinen.)

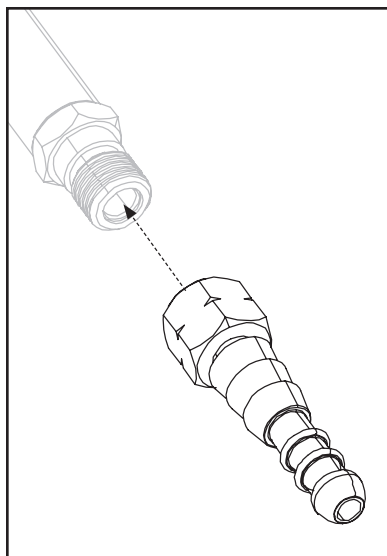

EN - If using a fuel clamp, attach the hose barb to the gas rail. (Barb is left hand thread.)
DE - Wenn Sie eine Kraftstoffklemme verwenden, befestigen Sie die Schlauchtülle an der Gasschiene. (Barb ist Linksgewinde.)
FR - Si vous utilisez une pince à carburant, fixez le raccord cannelé à la rampe de gaz. (Barb est un filetage à gauche.)
ES - Si usa una abrazadera de combustible, conecte la lengüeta de la manguera al riel de gas. (La lengüeta es rosca izquierda.)
IT - Se si utilizza una fascetta per carburante, collegare la punta del tubo flessibile alla rotaia del gas. (Barb è il filo della mano sinistra.)

NL - Als u een brandstofklem gebruikt, bevestigt u de slangpilaar aan de gasrail. (Barb is linkse draad.)
SE - Om du använder en bränsleklämma, fäst slangens huling på gasskenan. (Huling är vänstertråd.)
TR - Bir yakıt kelepçesi kullanıyorsanız, hortumun ucunu gaz rampasına takın. (Diken soldan dişlidir.)
RU - При использовании топливного хомута прикрепите наконечник шланга к газовой рампе. (Барб – это левая резьба.)
FI - Jos käytät polttoainepuristinta, kiinnitä letkun väkänen kaasukiskoon. (Väike on vasenkätinen lanka.)

BLACKSTONE®

Griddle Masters Europe ApS
 Blackstone Europe
 Tel. +45 2424 7709
 Nordre Strandvej 119, 3150 Hellebæk
 Denmark

WWW.BLACKSTONE-EUROPE.COM

EN - REFERENCE YOUR OWNER'S MANUAL FOR FURTHER INSTRUCTION.
DE - WEITERE ANWEISUNGEN FINDEN SIE IN IHREM BENUTZERHANDBUCH.
FR - REPORTEZ-VOUS À VOTRE MANUEL DU PROPRIÉTAIRE POUR PLUS D'INSTRUCTIONS.
ES - CONSULTE SU MANUAL DEL PROPIETARIO PARA OBTENER MÁS INSTRUCCIONES.
IT - FARE RIFERIMENTO AL MANUALE DI ISTRUZIONI PER ULTERIORI ISTRUZIONI.

NL - RAADPLEEG UW GEBRUIKERSHANDLEIDING VOOR VERDERE INSTRUCTIES.
SE - SE DIN INSTRUKTIONSBOK FÖR YTTERLIGARE INSTRUKTIONER.
TR - DAHA FAZLA TALIMAT İÇİN KULLANICI EL KİTABINIZA BAŞVURUN.
RU - ДОПОЛНИТЕЛЬНЫЕ ИНСТРУКЦИИ СМ. В РУКОВОДСТВЕ ПОЛЬЗОВАТЕЛЯ.
FI - KATSO LISÄOHJEITA OMISTAJAN KÄSIKIRJASTA.